



GLOBE

**Rugós kiegyensúlyozású felnyíló és szekcionális felnyíló ajtó
automatika**

Szerelési és karbantartási utasítás

Változat: 05/2006

Felülvizsgálva: 2006. július 27

Fordította: Dvorák László

Szabványos összeállítás

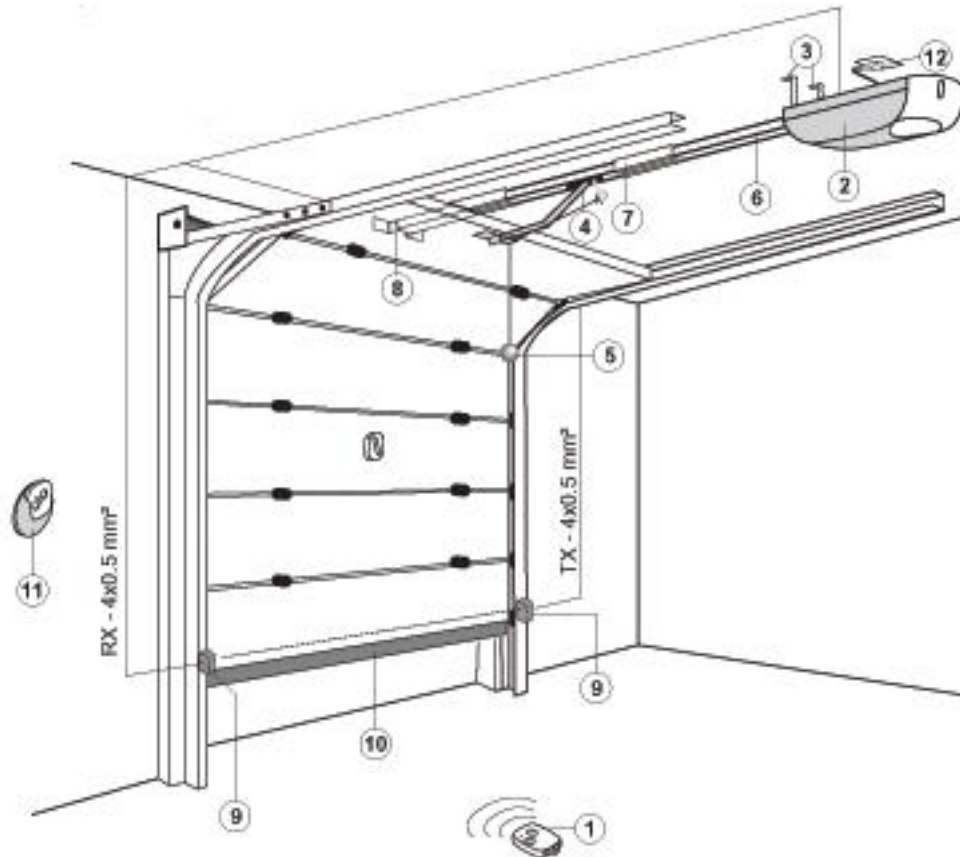

Fig. 1

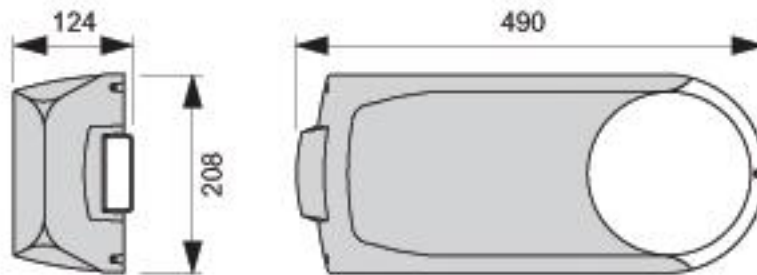

Fig. 2

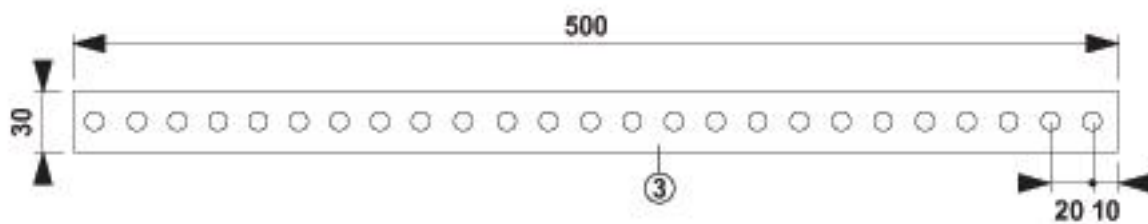
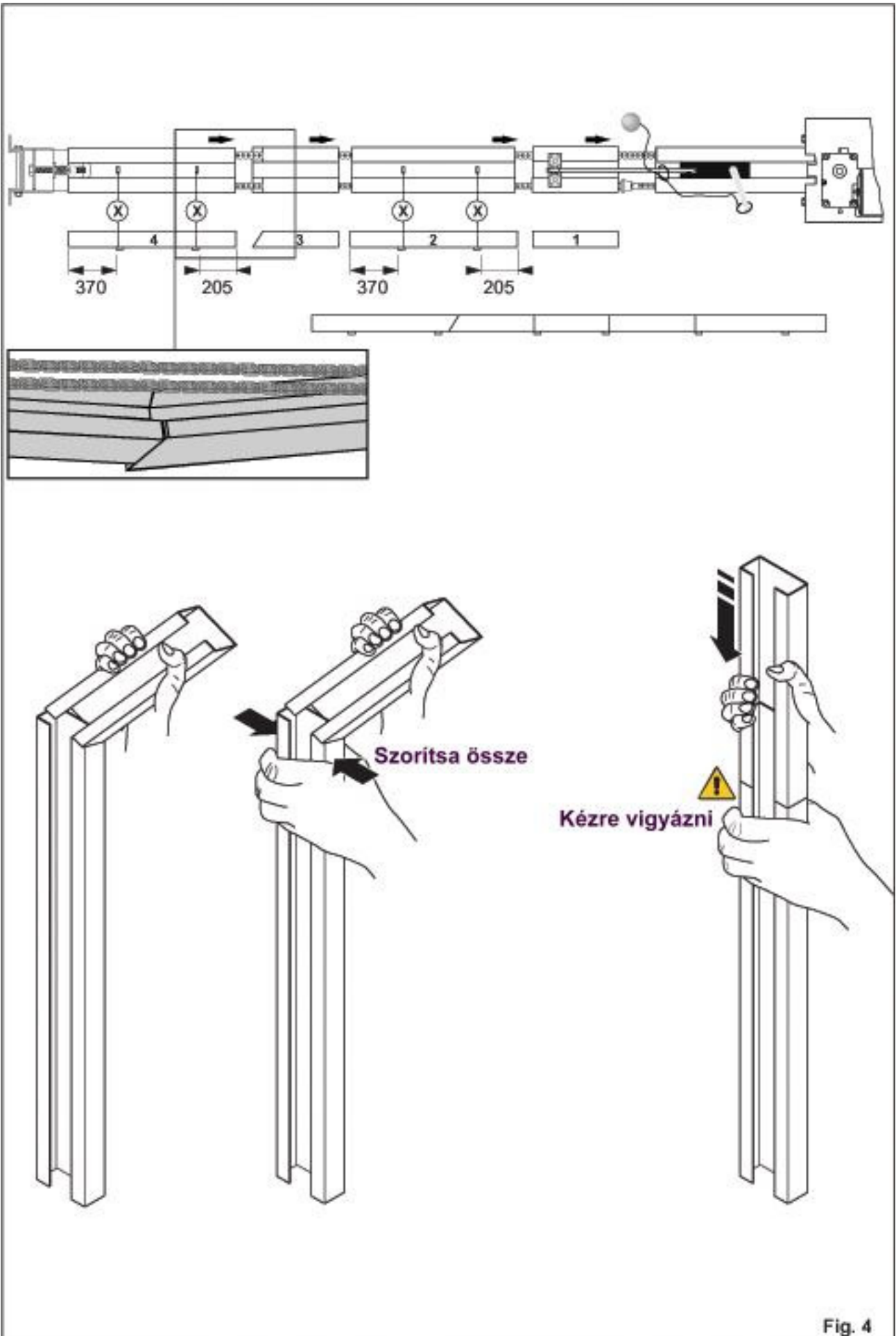

Fig. 3



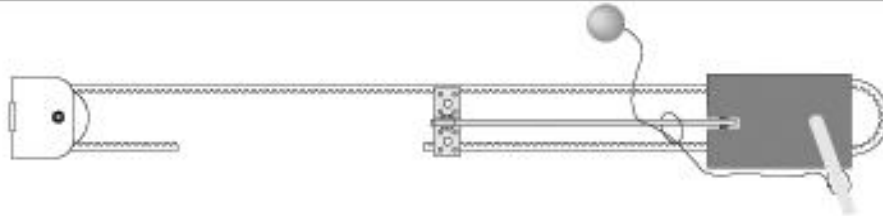

Fig. 5a

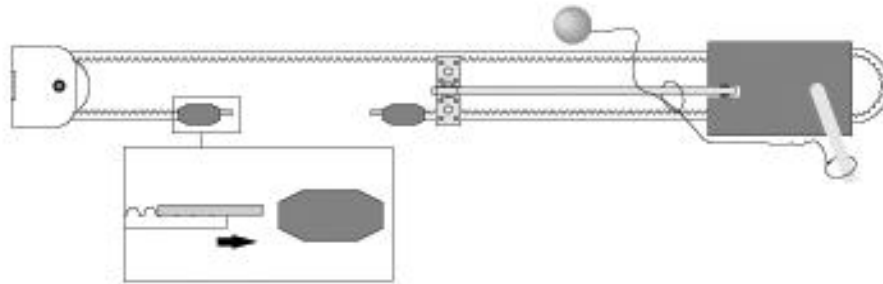

Fig. 5b

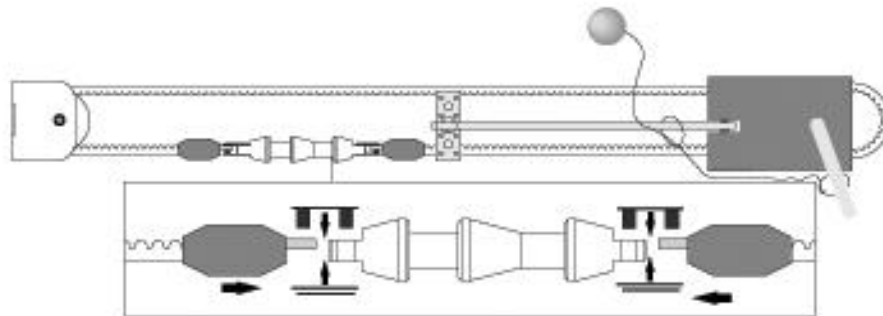

Fig. 5c



Fig. 5d

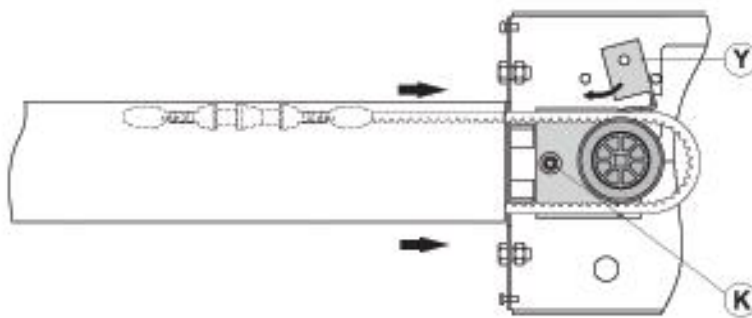

Fig. 5e

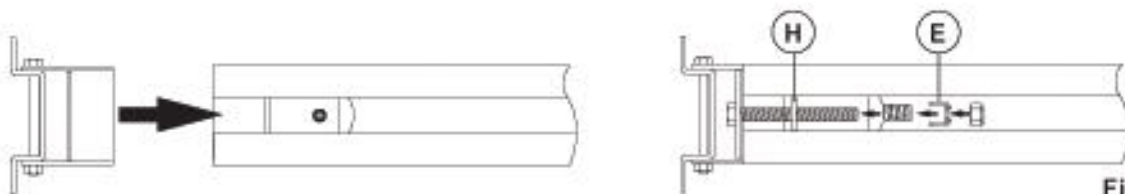

Fig. 5f

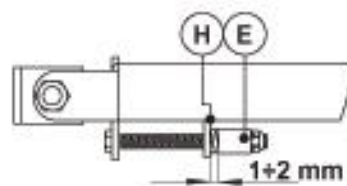

Fig. 6

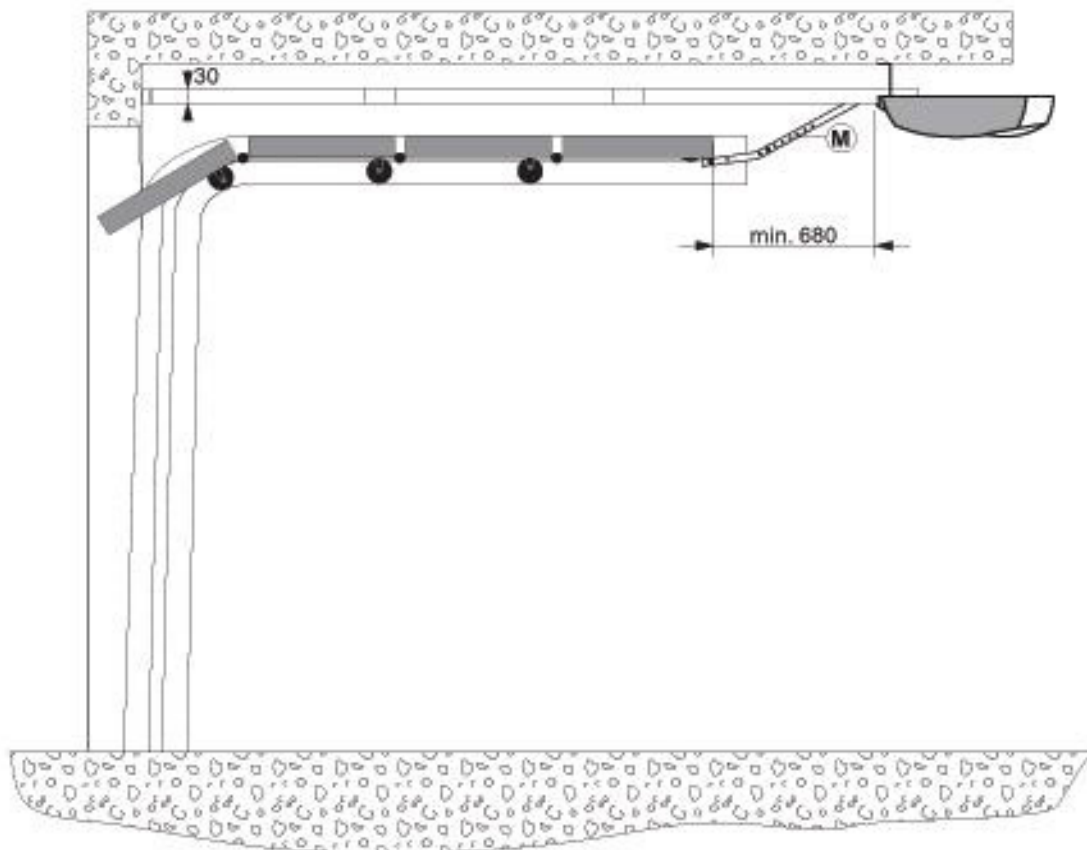
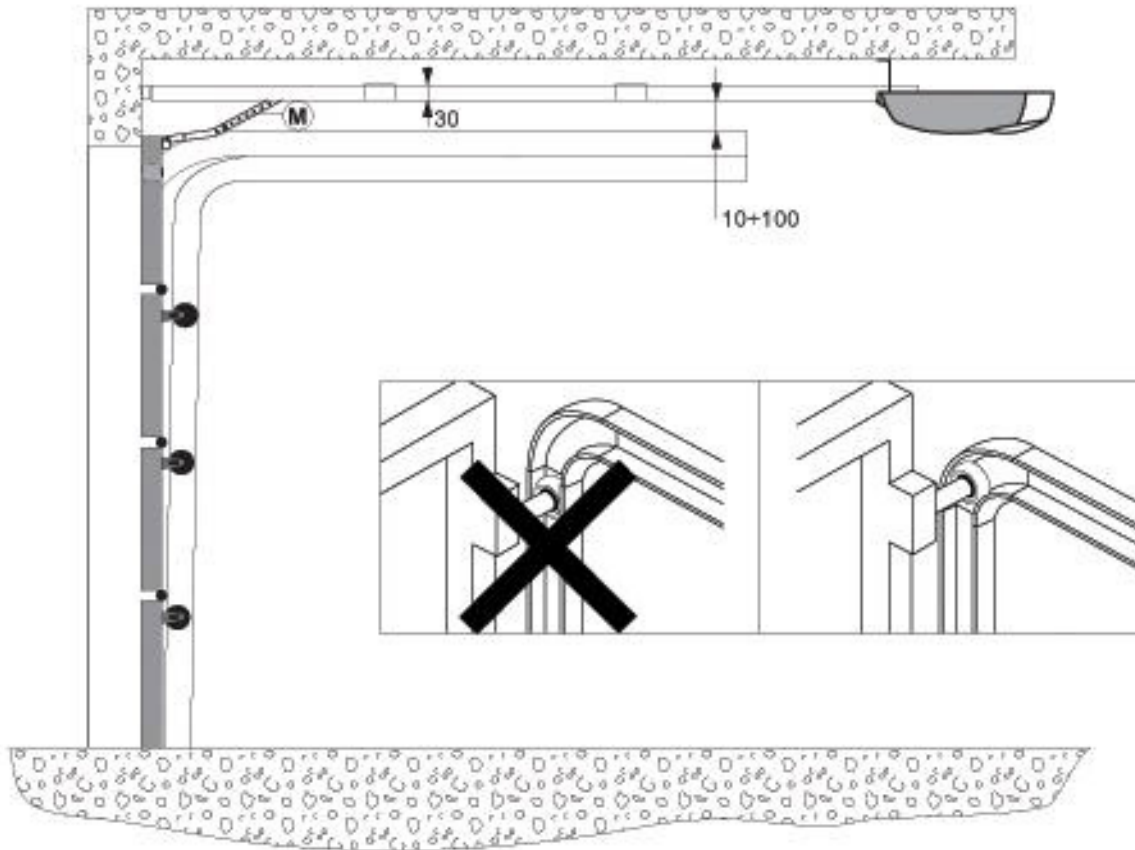

Fig. 7a

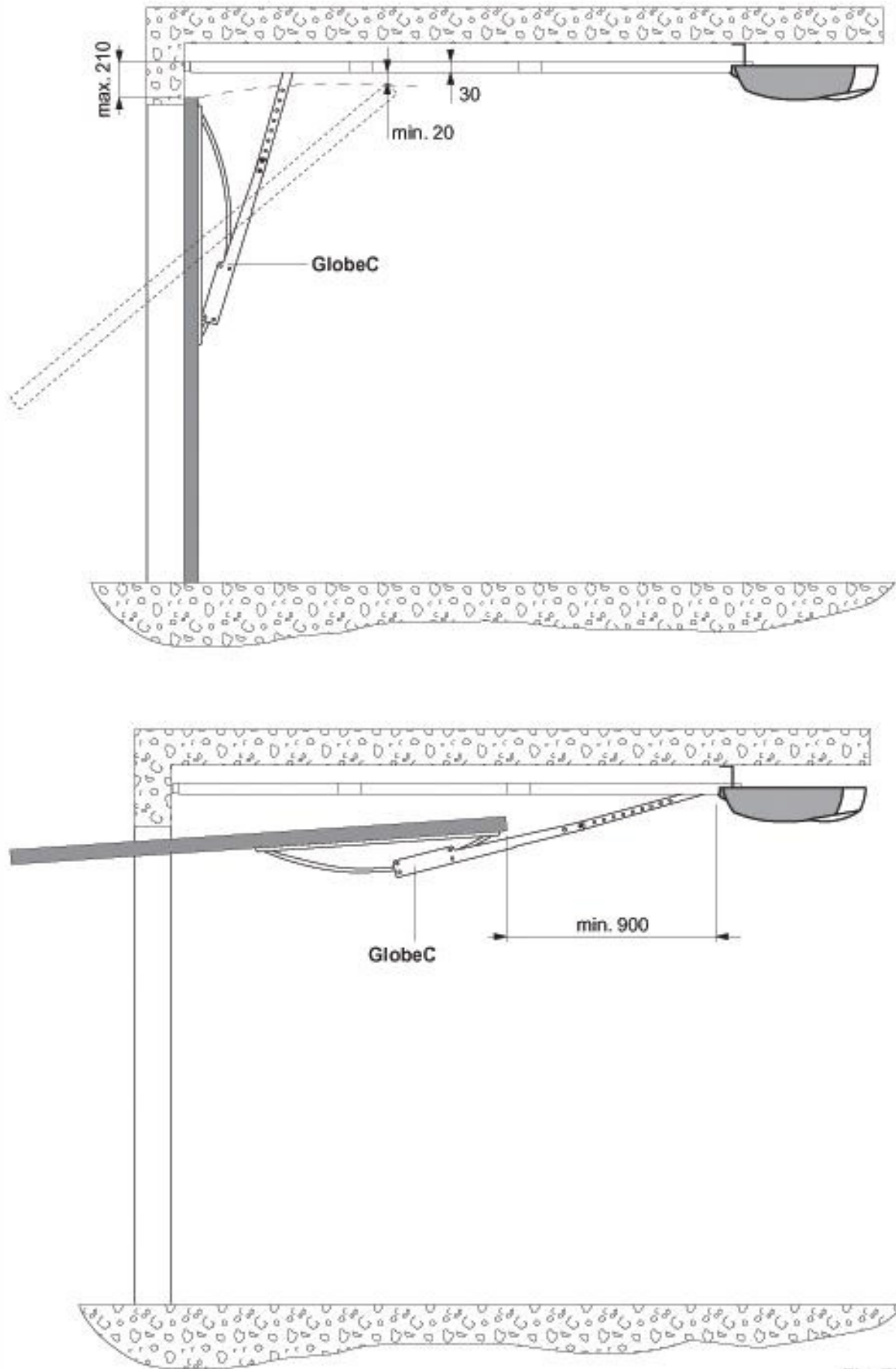
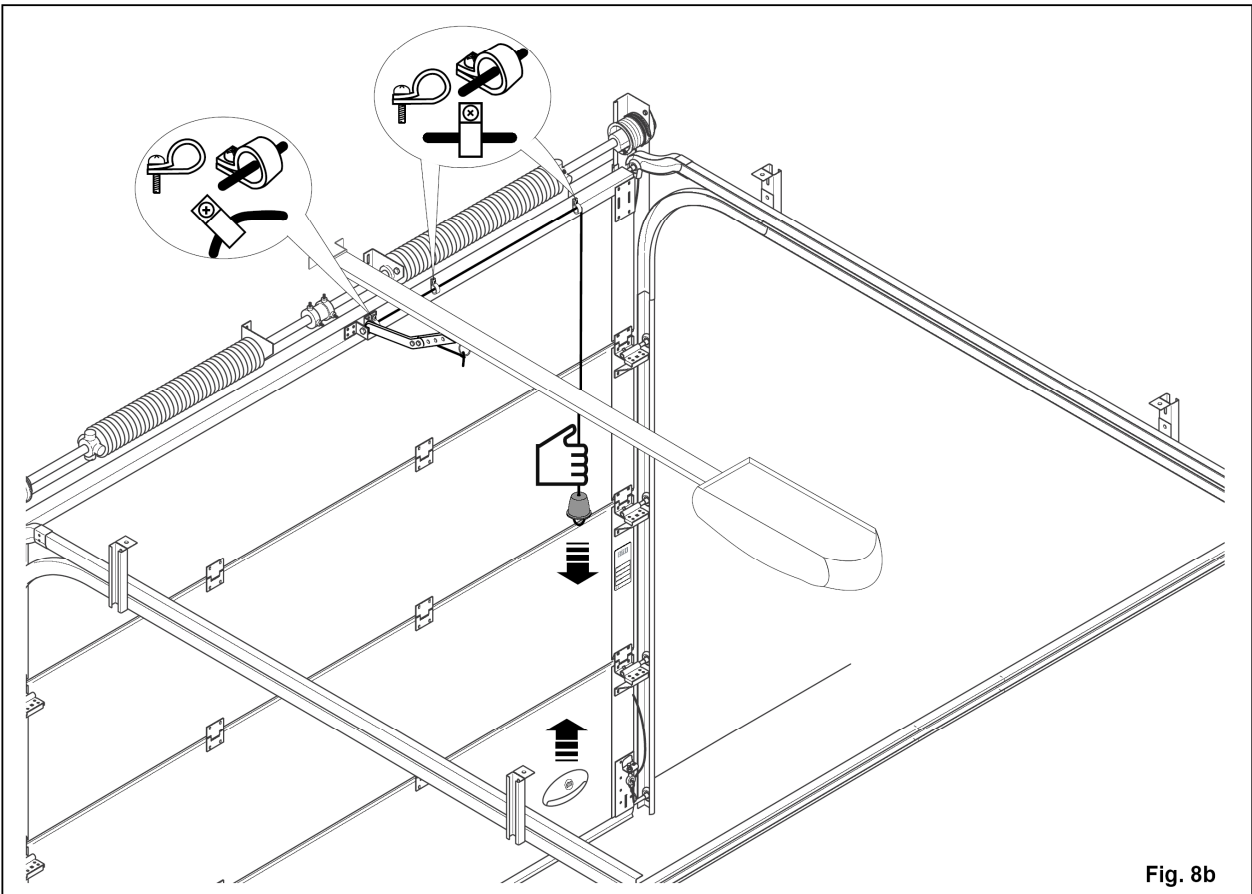
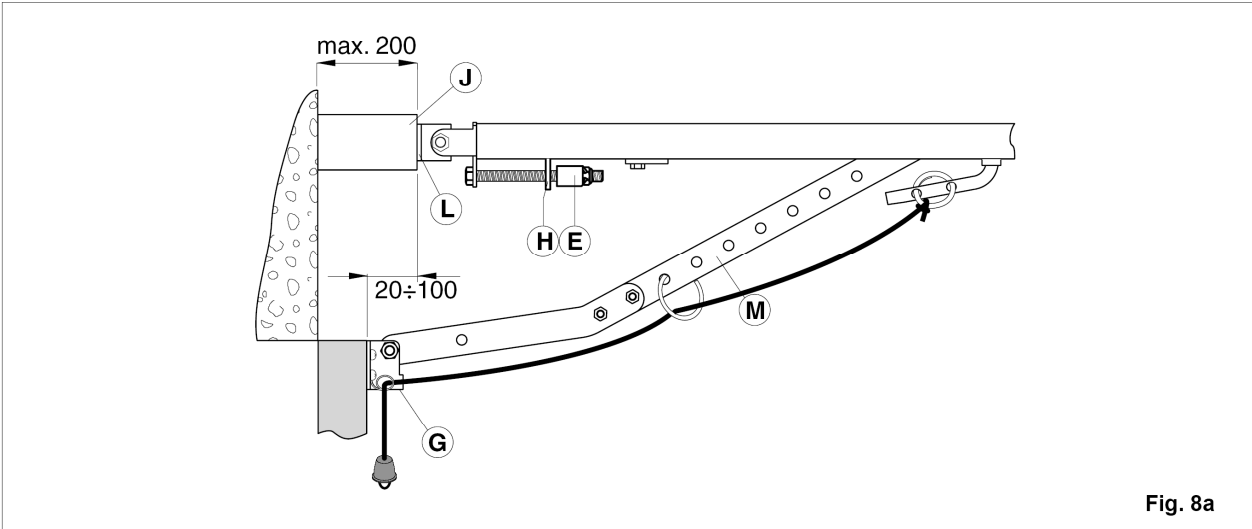
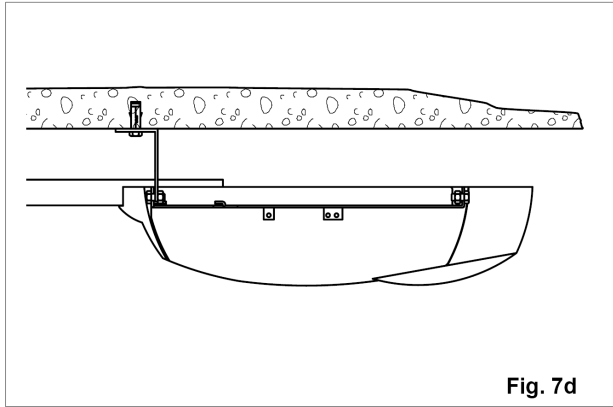
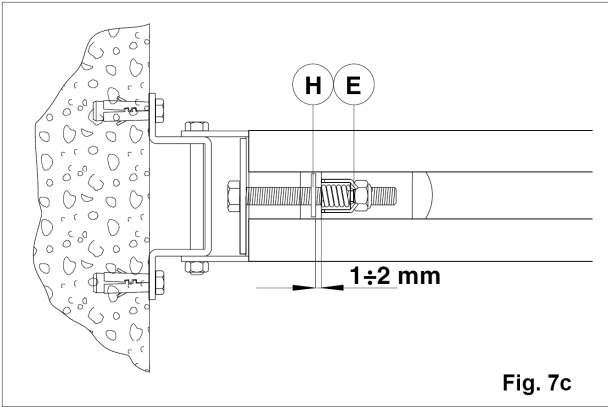
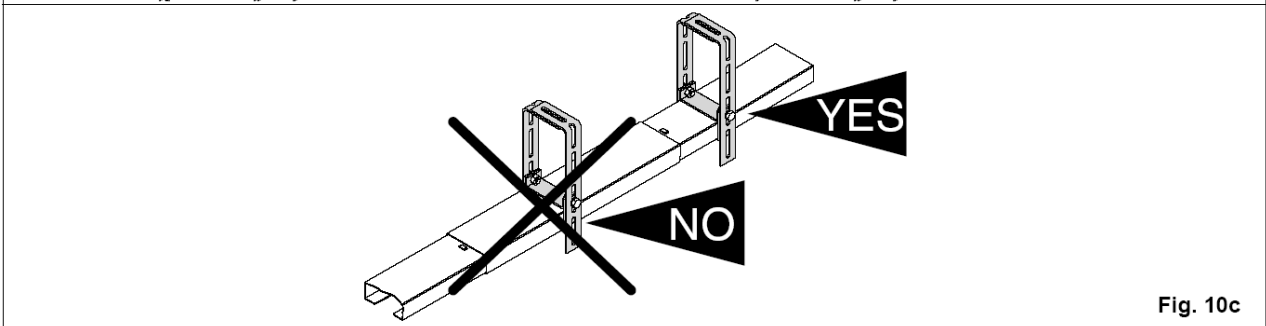
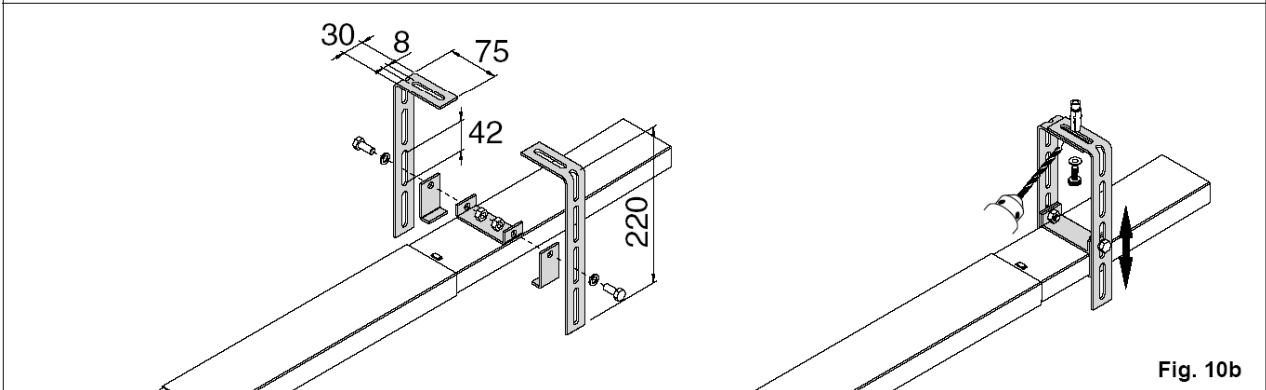
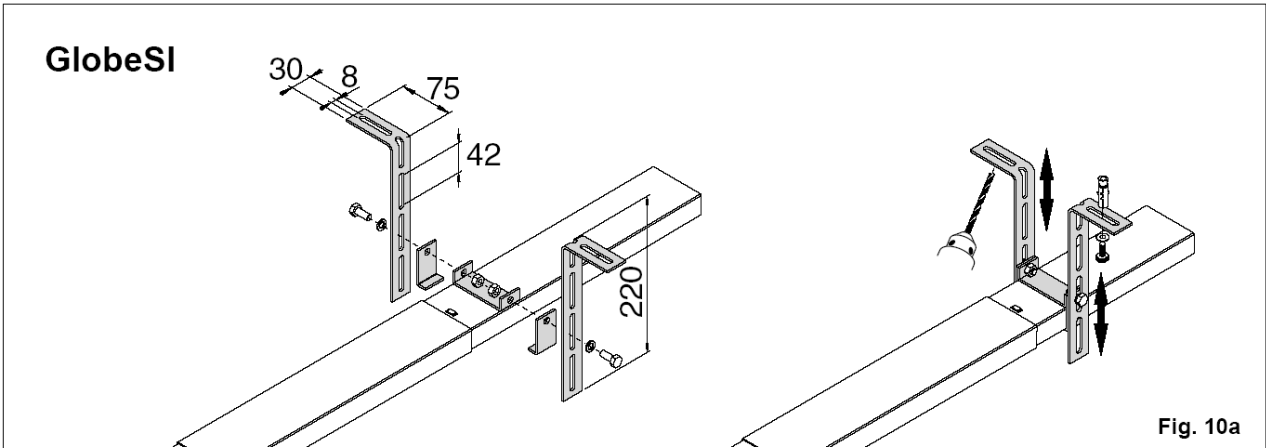
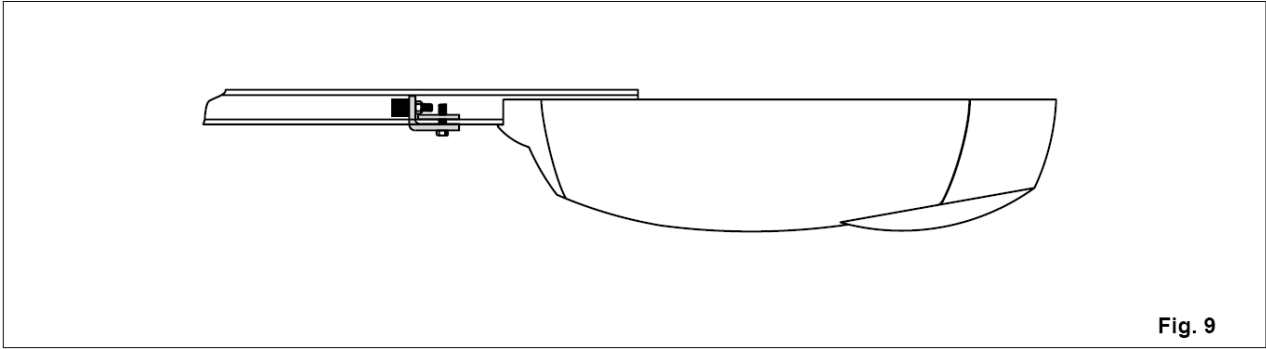
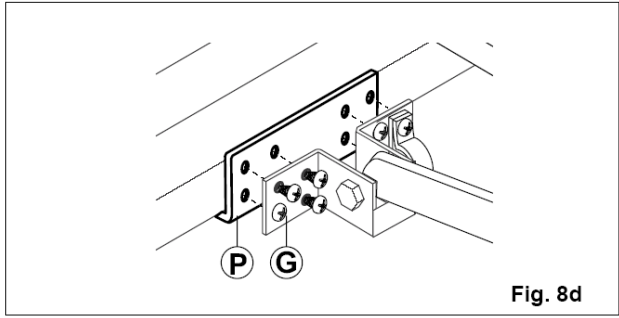
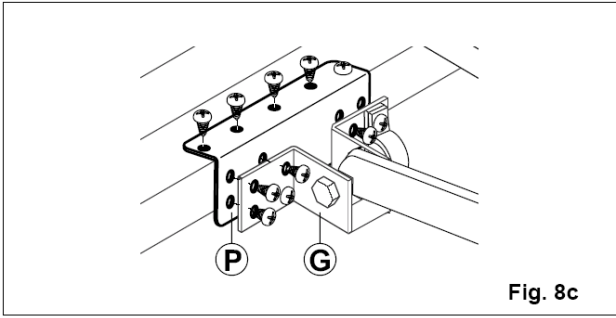

Fig. 7b







ÁLTALÁNOS BIZTONSÁGI ÓVINTÉZKEDÉSEK

Ez a szerelési utasítás csak szakképzett személyek számára készült. A szerelést, elektromos bekötéseket és a

beszabályozásokat a törvények által előírt kellő gondossággal szabad elvégezni.

A termék összeszerelése előtt gondosan olvassa el az utasításokat. A helytelen szerelés veszély forrása lehet.

A csomagolóanyagokat (műanyagok, polisztirén, stb.) tilos a környezetbe szétszórni, és azokat a gyermekek számára el nem érhető módon kell tárolni, mert számukra ez veszély forrása lehet.

A szerelés megkezdése előtt ellenőrizze le, hogy a termék tökéletes állapotban van –e.

Ne szerelje fel a terméket robbanásveszélyes területen és légtérben: lángra lobbano gázok, vagy gőzök jelenléte a biztonságra veszélyes helyzetet okoz.

A motorikus egység felszerelése előtt végezze el az összes olyan szerkezeti módosítást, amely a biztonság érdekében szükséges, és megvéd, vagy elszigetel minden összenyomódás, nyíródás, beszorulás és általános veszélyes területtel szemben.

Ellenőrizze le, hogy a meglévő szerkezetnek kellő szilárdsága, és stabilitása legyen. A motorikus egység gyártója nem felelős az egység keretrendszerének a motorikus egységhez történő csatlakozás gondatlan kivitelezéséért, sem annak a használat során létrejövő deformációjáért.

A biztonsági egységeket (fotocellák, mechanikus akadályérzékelők, vész-állj eszközök, stb.) annak figyelembe vételével kell felszerelni, hogy: gondoskodjon a rendelkezések és előírások betartásáról, megfeleljen a helyes munkavégzés követelményeinek, a szerelési területnek, a rendszer működési logikájának, és a motorizált ajtó, vagy kapu által kifejtett erő követelményeinek.

A biztonsági egységeknek védenie kell az összenyomódás, elnyíródás, csapdahelyzetbe kerülés és a motorizált ajtó vagy kapu általános veszélyeztetésű területével szemben.

A veszélyeztetett terület kijelölése törvényes előírás. Minden egyes összeállítás el kell látni a motorizált ajtó adatazonosítóinak látható jelzésével.



A hálózati csatlakoztatás előtt ellenőrizze le, hogy az osztályba sorolás megfelel -e a fő tápfeszültségnek.

Minimálisan 3 mm. –es érintkező távolságú, többszörösen szigetelt kapcsolót kell használni a hálózati csatlakozáshoz. Ellenőrizze le, hogy az elektromos szerelés áramesése a differenciál kapcsolónak megfelelő legyen, és legyen ellátva áramköri védelemmel.

Ellenőrizze visszafelé az elektromos felszerelést, hogy legyen felszerelve egy megfelelő kóboráram megszakító és egy túláram védő egység.

Igény esetén, kösse a motorizált ajtót vagy kaput egy hatásos, és az érvényes biztonsági előírásoknak megfelelő, átvizsgált földelő rendszerhez. Hogy hozzáférjen az elektromos részekhez, a burkolat kinyitása előtt, a felszerelési, karbantartási és javítási munkák alatt, válassa le a hálózati tápfeszültséget.

 Az elektromos részeket földelt, antisztatikusan vezető karpereccel kell megfogni.

A motorizáló egységek gyártója visszautasít mindenféle felelősséget azokkal a részegységekkel kapcsolatban, amelyek nem felelnek meg a gyártmány megfelelő működésének, és a biztonságnak.

A termék javításához és cseréjéhez kizárólag az eredeti tartalék alkatrészeket kell használni. A szerelőt el kell látni az automatikával, a motorizált ajtó, vagy kapu kézi, illetve vészműködtetésével kapcsolatos összes információval, a végfelhasználót pedig el kell látni a működési utasításokkal. Ajánlatos az antisztatikusan vezető karvédő viselete akkor, amikor az elektromos részekenél végez műveleteket.

GÉPI BERENDEZÉSE ELŐÍRÁSAI

A Gépészeti Előírásoknak (98/37/EEC) megfelelően, az ajtót, vagy a kaput motorizáló felszerelőnek ugyanolyan a felelőssége, mint a berendezés gyártójának, és ugyanúgy kell:

- egy technikai dokumentációt készítenie, amely a Gépészeti Előírások V. fejezetében van előírva; (A technikai dokumentációt a kapcsolódó nemzeti hatósági ügyintézésnek megfelelően a motorizált ajtó gyártásától számított 10 évig meg kell megtartania, és tárolnia);

- továbbítania a Gépészeti Előírások II-A fejezetéhez kapcsolódó EC megfelelőségi nyilatkozatot

- hozzácsatolnia (ráakasztania) a CE márkajelét a hálózati működtetésű ajtóra, a Gépészeti Előírások I. fejezetének 1.7.3. pontjában előírtaknak megfelelően

További információkért a Technikai Kézikönyves Segítség („Technical Manual Guidelines”) az alábbi Internet címen érhető el: <http://www.ditec.it>

ALKALMAZHATÓSÁG

Osztálybesorolás: 3 (minimum napi 30 ciklus 10 éven keresztül vagy napi 60 ciklus 5 éven keresztül)

Használat: GYAKORI (többcsalados bejáratok vagy kisebb lakóközösségek gyakori kocsai vagy gyalogos áthaladással))

- a megadott jellemzőket az ajánlott súlynak megfelelően kell érteni (kb. 2/3 –da a maximális megengedhető súlynak). A jellemzők csökkenését kell feltételezni, ha a beléptetés a maximálisan megengedett súllyal történik.
- A szerviz besorolás, futási idők, és az egymást követő ciklus szám csupán statisztikai jellegű módon lett meghatározva, átlagos működési jellemzők esetén, és ezért szükségtelen az alkalmazható használati jellemzőket meghatározni. Egy adott időszak alatt a gyártmány jellemző tulajdonságai olyanok lesznek, hogy nem igényel speciális karbantartást.
- Minden automatikus beléptető pillanatnyi jellemző értékeire hatással lehetnek az olyan független változók, mint a sűrűlódás, kiegyensúlyozottság és környezeti faktorok, melyek mindegyike hatással lehet az automatikus beléptető jellemzőire, annak, vagy egyes részeinek (beleértve magára az automatikus egységre is) élettartam – csökkenésére. A beállításkor speciális helyi feltételeket helyesen kell figyelembe venni, és a felszerelést ahhoz kell igazítani, hogy elérhető legyen a maximális tartósság és zavarmentes működés.

A GYÁRTÓ NYILATKOZATA

(98/37/EEC, II fejezet, A alfejezet)

Gyártó: DITEC S.p.A.

Címe: via Mons. Banfi, 3 - 21042 Caronno Pertusella (VA) - ITALY

Ezennel kijelenti, hogy a rugós kiegyenlítésű és szekcionált ajtókhoz használható GLOBE sorozatú automata

- Illeszkedik a Gépi Eszközökre (98/37/EEC) vonatkozó, javított és a nemzeti törvényes teljesítéseknek megfelelően módosított előírásoknak
- Megfelel az alábbi egyéb EEC előírásoknak: Elektromágneses Megfelelési Előírások 89/336/EEC, és azok módosításai; Alacsony Feszültségű Előírások 73/23/EEC, és azok módosításai

Caronno Pertusella, 2000-07-27

Fermo Bressanini
(Elnök)

1. TECHNIKAI ADATOK			
	GLOBE7	GLOBE7J	GLOBE10
Hálózati feszültség	230 V AC, 50 Hz	120 V1 / 50-60 Hz	230 V AC, 50 Hz
Elektromos áramfelvétel	0,7 A	1,4 A	1,2 A
Alkalmazott F1 biztosíték	F 1,6 A	F 3.15 A	F 1,6 A
Vonóerő	500 N	500 N	900 N
Maximális elmozdulás	2500 mm	2500 mm	2500 mm
Maximális mozgatható felület	7 m ²		10 m ²
Nyitási sebesség	0,15 m/sec (láncos) 0,18 m/sec (bordás szíjas)	0,15 m/sec (láncos) 0,18 m/sec (bordás szíjas)	0,12 m/sec (bordás szíj. + 71RC1) 0,15 m/s (láncos) 0,18 m/sec (bordás.szíjas)
Zárási sebesség	0,10 m/sec (láncos) 0,12 m/sec (bordás szíjas)	0,10 m/sec (láncos) 0,12 m/sec (bordás szíjas)	0,10 m/sec (láncos) 0,12 m/sec (bordás szíjas)
Osztály besorolás	3 - GYAKORI	3 - GYAKORI	3 - GYAKORI
Működési viszonyok	S2-30min / S3-50%	S2-30min / S3-50%	S2-30min / S3-50%
Üzemelési hőfoktartomány	- 20°C / +55 °C	- 20°C / +55 °C	- 20°C / +55 °C
Védelmi fokozat	IP10	IP10	IP10
Vezérlő egység	70R	70R	71R (71RC1)

2. ÁBRA MAGYARÁZATOK

Az adott működési és teljesítmény jellemzők csak DITEC kiegészítők és biztonsági elemek használatával garantálhatóak.

2.1 Szabványos szerelés ábramagyarázatai (1. ábra)

- [1] Rádió
- [2] Meghajtó egység
- [3] Rögzítő szerelvény
- [4] Megvezető csúszka
- [5] Kioldó kötél
- [6] Megvezető
- [7] Megvezető összekapcsoló elem
- [8] Erőátadó rész
- [9] Fotocellák
- [10] Érzékelő él
- [11] Adóegység tartója
- [12] Csatlakoztassa a tápfeszültséget egy típus engedélyezett, egypólusú kapcsolóhoz, amelynél a nyitott érintkező papucsok távolsága legalább 3 mm. vagy kösse be a hálózathoz. A hálózati tápkábelt független csatornában kell vezetni a vezérlő és biztonsági kábelektől.



2.2 Kiegészítők egységek

- BATK1** Akkumulátorkészlet a GLOBE7 / GLOBE10 -hez
- GLOBE C** Adapter darab a felnyíló ellensúlyos ajtókhöz
- ASB1** Külső köteles és zárható kioldó egység
L = 900 mm
- ASB2** Kötélszerelésű kioldó egység
L = 2000 mm.
- GLOBE L** Hosszabbító készlet az 1120 mm. -es láncához
- GLOBE LV** Hosszabbító készlet az 1120 mm -es láncához (csak az acél megvezetőhöz)
- GLOBE FM** Kiegészítő záró végállás
- GLOBE SI** Közbülső támasz
- GLOBE GF** Acél sín (3000 mm.)
- GLOBE GA** Alumínium sín (3000 mm.)

3. FELSZERELÉS

3.1 A láncos GLOBE szerelése (4. ábra)

- Hosszabbítsa meg a láncot.
- Szerelje fel az [1] összekötőt a sín végére. Szerelje fel a [2] megvezetőt amennyire csak lehetséges a végére. Szerelje fel a [3] összekötőt a [2] megvezető végéhez..
- Fektesse rá a [4] megvezetőt a [3] összekötőre, pontosan szerelje bele az összekötőt a [4] megvezetőbe; emelje fel a megvezetőt az ábra részlet szerint, hogy lehetővé váljon a teljes összekötő szerelése.
- Mozgassa a [3] összekötőt az erőátadó rész felé, egészen a [4] megvezető végállás végéig.

MEGJEGYZÉS: a megvezetőket egy speciális irányba kell összeszerelni (lásd az [x] jelölésű végeket, az ábrán)

3.2 A bordás szíjas GLOBE szerelése (5. ábra)

- (5a ábra) Szerelje össze a bordás szíjat a szíjattétellel, és a csúszkával.
- (5b ábra) Szerelje fel az ábra szerint a szíjösszefogót.
- (5c ábra) Rögzítse a bordás szíj két végét a kioldó csaphoz az összekötő segítségével, figyelembe véve a csap irányát, ahogy azt az ábra mutatja.
- (5d ábra) Szerelje az erőátadó gyűrűt (bordás szíj – áttétel – csúszkát) a megvezetőbe.
- (5e ábra) Vezesse körbe a bordás szíjat a görgőn és az [Y] csap segítségével rögzítse azt. Szorítsa be a megvezetőt a 3. ábra szerint kapcsolja a meghajtó egységbe, amennyire lehet a végénél, és húzza meg a [K] csavart.
- (5f ábra) Nyomja az erőátadót a megvezető külső oldala felé és szerelje fel a falra a feszítő szerelvényt

3.3 A lánc vagy a bordás szíj megfeszítése (6. ábra)

- A megfelelő megfeszítés akkor jön létre, ha 1-2 mm hézag marad az [E] segédrugó a [H] végállás között; ezzel válik lehetővé az, hogy az [E] rugó a lehető legjobban működjön.

Fontos: a túlfeszítés hátrányos lehet az automatika helyes működésére.

3.4 GLOBE felszerelése

- Határozza meg és jelölje ki a falon és a mennyezeten a megvezető felerősítési pontjait (7a ábra).
- *Vigyázat: ellensúlyal kiegyenlített ajtókhöz használja a GLOBE C egységet (7b ábra). Külső vezérlésű meghajtó egységnél szerelje a falra a megvezetőt az áttéti szerelvény segítségével (fig 7c).*
- (7d ábra) Szerelje fel a [3] szerelvényt és rögzítse a vele szállított csavarokkal. Emelje fel az egységet, szükség szerint görbítse meg (amennyiben szükséges, vágja le a felesleges hosszt), majd rögzítse a mennyezethez.
- *Vigyázat: (8. ábra) A különösen magas szekcionált ajtók teljes nyitására az [M] kar lerövidíthető és az [L]*

csatlakozási pont 20 – 100 mm. –el távolabbra elmozdítható, mint a [G] rögzítő szerelvény. Szükség esetén szereljen fel a fal és az [L] feszítő közé egy [J] alátét lemezt (max. 200 mm. –es lehet, és nem mi szállítjuk). Ez megnöveli a mozgás-utat és kihasználhatóvá teszi a megvezető teljes hosszát.

- Kézzel lazítsa meg a csúszkát (lásd a KEZELÉSI UTASÍTÁST), és mozgassa fel azt szorosan a zárt ajtóhoz. Ezután rögzítse a [G] panelrögzítő szerelvényt a felső élhez, majd kézzel mozgassa az ajtót és zárja vissza a megvezetőt.
- (9 ábra) Rakja be a végállást a megvezetőbe és rögzítse azt a megkívánt nyitási helyzetben
- (10 ábra) A közbülsőtámasz szilárdabb rögzítéséhez a GLOBE SI szerelvény szerelhető fel.

4. ELEKTROMOS BEKÖTÉS

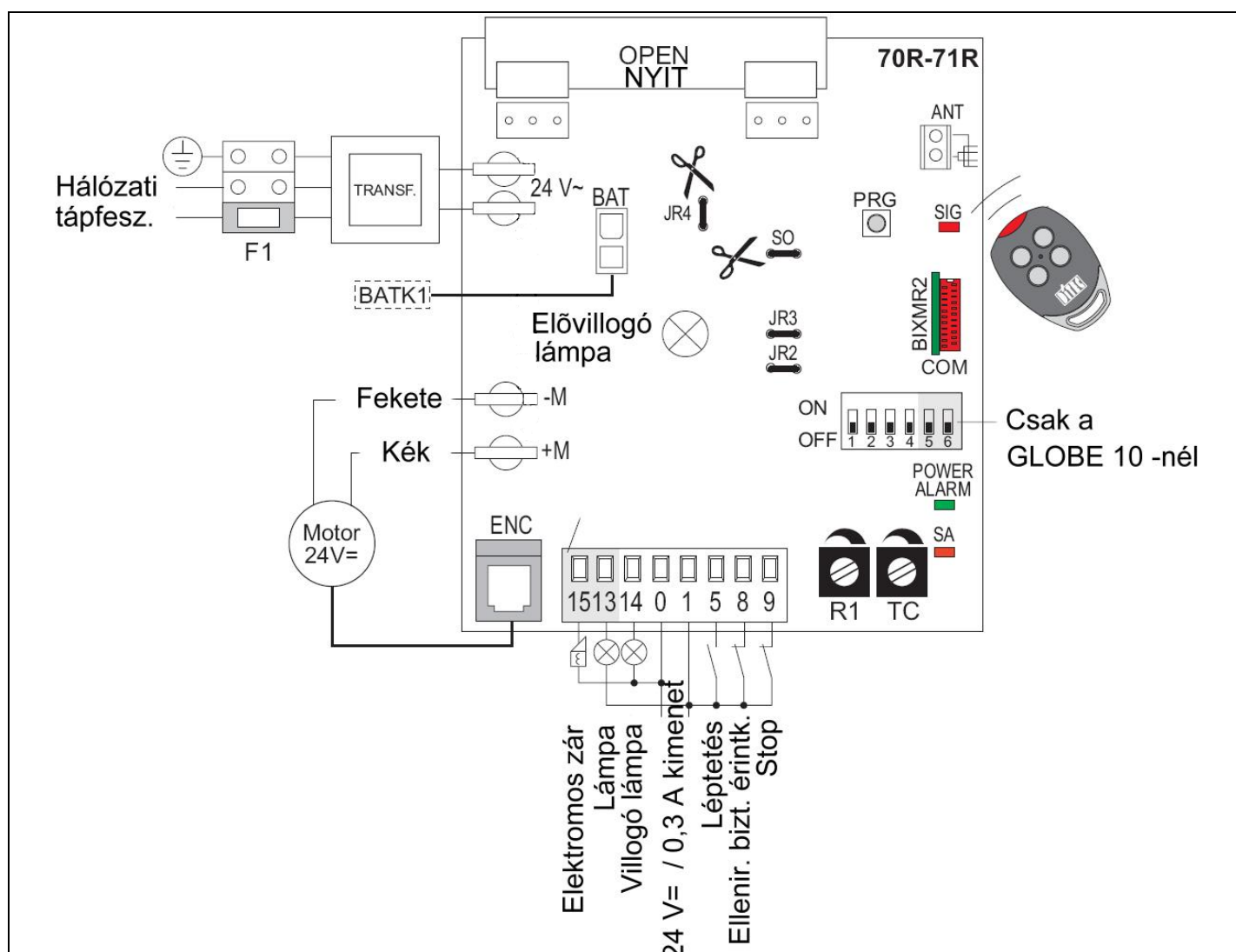

VIGYÁZAT: az összes nem használt N.C. (alaphelyzetben zárt) érintkezőt jumperek segítségével kösse át. Csak a DITEC biztonsági egységeit és kiegészítőit használja.

4.1 Vezérlési parancsok

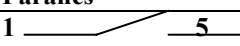
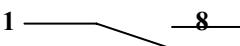
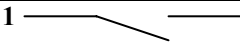

Parancs	Funkciója	Leírás
	(N.O.) LÉPTETÉS	Ha a DIP1=OFF, akkor az érintkező zárása az alábbi sorrendet működteti: „Nyit - Megáll – Zár - Nyit”. <i>Fontos: ha az automatikus zárás engedélyezve van, akkor a stop állapot nem tartós, hanem a TC trimmerrel beállított ideig tart.</i>
	NYITÁS AUTOM. ZÁRÁSSAL	Ha a DIP1=ON és az automatikus zárás aktiválódik, akkor az érintkező zárása egy nyitási műveletet indít el.
	NYITÁS AUT. ZÁRÁS NÉLKÜL	Ha a DIP1=ON és a TC=MAX, akkor az érintkező zárása egy nyitási műveletet hajt végre.. Automatika nélkül az érintkező zárása annak a műveletnek az ellentétjét hajtja végre, amelyik előbb volt a stop –hoz képest, amikor az ajtó még állt.
	(N.C.) ELLENIRÁNYÚ BIZTONSÁGI KONTAKTUS	Zárási művelet közben az érintkező zárása ellenirányú műveletet (újra nyitást) eredményez.
	(N.C.) TELJES STOP	Az érintkező nyitása megállítja a mozgást, és a végrehajtandó automatikus zárás letiltódik. Az 1-9 érintkezők nyitásával az ajtó megáll, és addig áll, amíg az automatikus zárás tiltva van. Ha q parancsot resetálják, akkor az ajtó állva marad addig, amíg egy 1-5 parancsot nem adnak ki, vagy rádió parancs nem érkezik.

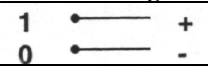
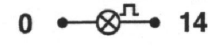
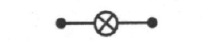
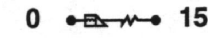
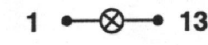
4.2 Kimenetek és kiegészítők



Kimenet/Kiegészítő	Mennyiségi érték	Leírás
	24V= / 0,3 A (névleges) 0,5 A (csúcs)	Kiegészítők tápáramellátása. A külső kiegészítők táplálására szolgáló kimenet
	24V= / 30 W max.	Villogó lámpa (LAMPH). Nyitásra, vagy zárása aktiválódik.
	24V= /15 W	Elővilágító lámpa. 3 percre aktiválódik minden nyitó vagy záró parancs hatására.
BAT		Akkumulátoros működés. Opcióként egy akkumulátor készlet rendelhető (BATK1). Rákapcsolt hálózatonál fenntartja az akku töltését. Hálózati táplálás nélkül, a vezérlő egységet az akkumulátorokat táplálják mindaddig, amíg a hálózat vissza nem tér, vagy amíg az akkufeszültség le nem esik a biztonsági érték alá. Ez alatti feszültségérték esetén a vezérlő kikapcsol. <i>Fontos: a tölthetőség biztosítása érdekében az akkumulátorokat állandóan a vezérlő egységhez kell csatlakoztatni.</i> <i>Időnként ellenőrizze le az akkumulátorok használhatóságát.</i> <i>Megjegyzés: az újratölthető akkumulátorok működési hőfoktartománya hozzávetőleg + 5 °C - + 40 °C. A megfelelő akkumulátoros működtetéshez a helyiség légkondicionálása szükséges.</i>
	24V= /1,2 A max.	Elektromos zár. A 12 V –os az elektromos zárral sorba kell kötni egy 8,2 Ohm 5 W ellenállást Minden egyes nyitási művelettel aktiválódik
	24V= /3 W	Nyitott kaput jelző lámpa (analóg kimenet). Bekapcsol egy lámpát, és csak akkor kapcsolja ki, amikor a kapu bezáródott.

5. BEÁLLÍTÁS ÉS BESZABÁLYOZÁS



5.1 Trimmerek

	<p>Automatikus zárás ideje. A TC trimmer 0 –től 120 másodpercig állítható, ha a TC < MAX –ra van állítva. TC=MAX -nál az automatikus zárás letiltva. A visszazámlálás akkor indul, amikor az ajtó megállt és a TC trimmer által beállított ideig tart Egy biztonsági egység (1-8) beavatkozása után elkezdődik a nyitott ajtó mellett a visszazámlálása, és a TC által beállított teljes időtartamig tart. TC=MAX –nál, vagy nyitott 1-9 érintkezőnél az automatikus zárás letiltódik. Ha a letiltás az 1-9 érintkezőn keresztül történt, akkor az automatikus zárás újra engedélyezi; ha pedig az 1-9 ismét zárt lett, akkor az automatikus zárás csak az 1-5 parancs vagy a rádió parancsot kiadása után lesz lehetséges.</p>
	<p>Vonóerő az akadálynál. Az elektronikus vezérlőt egy olyan biztonsági egységgel látták el, amely ha akadályérzékelés történt, leállítja a kapu mozgását, ha az éppen kinyílóban volt, és ellenirányú mozgást végez, ha a kapu bezáródóban volt. R1 = MIN -nál, az akadályérzékelés a maximális (minimális vonóerő van) R1=MAX –nál az akadályérzékelést letiltotta (maximális vonóerő van).</p>

5.2 DIP kapcsolók

	Leírás	OFF / 	ON / 
DIP1	1-5 működtető parancs	Léptetés	Nyitás
DIP2	Mozgási irány kiválasztása	Nyitás a meghajtómotor felé	Zárás a meghajtómotor felé
DIP3	Szétkapcsolódás a záró véghelyzetre JR2=ON állásnál	2 mm	0,5 mm <i>Megjegyzés: akkor válassza ezt a beállítást, ha megakadályozni szeretné a szekcionális ajtó teljes zárását.</i>
	Szétkapcsolódás a záró véghelyzetre JR2=OFF állásnál	5 mm	
DIP4	A kapu állapota az induláskor Azt jelzi, hogyan viszonyul az ajtó a vezérlő egységhez az elindulás pillanatában.	Nyitva. Az első 1-5 parancs zár, ha a DIP1=OFF. Az első 1-5 parancs nyit, ha a DIP1=ON.	Zárva. Az első 1-5 parancs nyit. <i>Megjegyzés: az automatikus zárás nem lehet az első utasítás, még akkor sem, ha aktiválva van</i>
DIP5	Elektromos zár oldása	Letiltva.	Engedélyezve. Zárt ajtóról történő nyitás előtt, „közbeiktatódik” egy erő, hogy megkönnyítse az elektromos zár elengedését.
DIP6	Elővillogó lámpa	A nyitás alatt letiltva. Csak TC>3 sec –nál engedélyezett, az automatikus zárásnál.	Akár a nyításra, akár a zárásra engedélyezett.

5.3 Jumperek

	Leírás	OFF / 	ON / 
SO	Biztonsági művelet.	Álló ajtónál az érintkező nyitása engedélyezi a nyitási műveletet. A zárás véghelyzet előtti, utolsó 300 mm –nél ez egy megállást okoz.	Álló ajtónál az 1-8 érintkező nyitása mindenféle műveletet megakadályoz
JR2	Automatika típusa	Ellensúlyal kiegyensúlyozott, felnyíló ajtó.	Szekcionális felnyíló ajtó.
JR3	A műveleti erő maximális határa	A normál záró erő lép fel. <i>Megjegyzés: alkalmazzon biztonsági élel az ajtóhoz.</i>	Csökkentet záró erő lép fel.
JR4	Beépített rádióvevő egység van.	Rádió letiltva.	A rádió engedélyezve..

5.4. Figyelmeztetések

LED	KIGYULLAD	VILLOG
POWER ALARM (hálózati riasztás)	24 V= tápfeszültség bekapcsolva	Automatika/Enkóder meghibásodás
SA	Jelzi, hogy az N.C. (alaphelyzetben zárt) biztonsági érintkezők valamelyike nyitva van.	A LED villogása jelzi a már végrehajtott műveletek számát: Gyors villogások száma = 1000 művelet Lassú villogások száma = 10000 művelet
SIG	Rádióadónál engedélyezési / tárolási fázis	Rádióadónál vétel.

6. RÁDIÓ

A vezérlő panelt egy 433,92 MHz –en működő rádió vevőegységgel szerelték fel. A vevőegység antennája egy L=173 mm –es merev vezetékű antenna. Az átviteli sáv megnövelhető a villogó lámpába beépített, vagy egy hangolt BIXAL antenna csatlakoztatásával.

Megjegyzés: használja a (max. 10 m hosszúságú) RG58 típusú koaxiális kábelt a külső antennának a vezérlő egységhez csatlakoztatásához.

Akár 200 adóegység memorizálható a BIXMR2 memóriaegységbe.

Tekintse át az L sorozatú távirányítók használati utasításait a memorizáció végrehajtásához, az adóegységek másolásához illetve törléséhez.

Ugyanazon távirányító 1-4 (CH) csatorna gombja memorizálható a vezérlő egységbe.

Egy távirányító (bármelyik) CH csatornája memorizálható az 1-5 (léptető) parancs végrehajtására.

Ugyanazon távirányító 2-4 (CH) csatornagombjának memorizálásakor a művelet az alábbiak szerint társítható a CH gombokhoz:

- CH1 = 1-5 léptető/nyitó parancs
- CH2 = részleges nyitó parancs; az automatika 1 perces nyitását eredményezi
- CH3 = elővillogó lámpa bekapcsolva/kikapcsolva parancs
- CH4 = stop parancs; azonos az 1-9 impulzus parancssal.

A vezérlő parancs cseréjekor a BIXMR2 memóriát „be kell mutatni” az új vezérlő egységnek.

Vigyázat: A BIXMR2 memóriaegység berakása és kivételét a hálózati feszültség kikapcsolása mellett kell végrehajtani.

7. FELELESZTÉS



FONTOS:

A 7.3 pontban jelzett műveleteket biztonsági egységek nélkül hajtja végre.

A trimmer csak a kapu mozgásmentes állapotban állítható be.

A 70R – 71R elektronikus vezérlőhöz szükségtelen a végállás kapcsolók alkalmazása, mivel enkóderrel (helyzetérzékelővel) vannak ellátva.

Minden egyes indulás után a vezérlőegység RESETÁL és az első műveletet csökkentett (az automatikus véghelyzeteket tanuló) sebességgel hajtja végre.

Az automatika a véghelyzetek közelében automatikusan lelassul.

7.1 Készítsen egy jumpert a biztonsági egységek 1-8, és 1-9 pontjai közé.

7.2 Állítsa az R1 és a TC trimmereket maximumra

7.3 Kapcsolja be a tápfeszültséget: Állítson elő záró és nyitó véghelyzeteket, az egymást követő léptető parancsok ismétlésével.

7.4 Távolítsa el a jumpereket, csatlakoztassa a biztonsági egységeket (1-8) és a stop –ot (1-9), és ellenőrizze le a megfelelő működést

7.5 Szükség esetén szabályozza be a TC trimmerrel az automatikus zárást.

7.6 Állítsa be az R1 trimmerrel az akadály felismerés érzékenységét.

Ellenőrizze az ütközési erőt az ajtószárny és az akadály között, mielőtt az automatika mozgása megáll; ennek kevesebbnek kell lennie az EN12453 és EN12445 előírásban meghatározott értéknél.

7.6 Csatlakoztassa az összes kiegészítőt, ha van ilyen, és ellenőrizze vajon megfelelően működnek e.

8. KARBANTARTÁSI PROGRAM (félévente)

Leválasztott 230 V~ hálózattal és akkumulátorokkal:

- Tisztítsa meg és zsírozza be a mozgó alkatrészeket (különösképpen a megvezető belső éleit a koci utak teljes hossza mentén)
- Ellenőrizze le az automata stabilitását, és a teljes út mentén lévő összes csavar meghúzott állapotát.
- Ellenőrizze az akkumulátorok hatásosságát.

Kapcsolja vissza a hálózatot és az akkumulátort:

- Ellenőrizze a záróldó rendszer megfelelő működését (ha volt ilyen felszerelve)
- Ellenőrizze az ajtó stabilitását és a mozgások biztosan súrlódás - mentes végrehajtását.
- Ellenőrizze az összes vezérlő és működési funkció megfelelő működését.

MEGJEGYZÉS: Ha az ajtó véghelyzeti pozíciói megváltoztak, vagy még általánosabban, a karbantartási műveleteket követően, válassza le a hálózatot (beleértve az akkumulátorokat is, ha azokat felszerelték) és adja rá ismét, hogy az automatika hajtsa végre ismét a tanulási folyamatot.

VIGYÁZAT: tartalék alkatrészekhez tekintse meg a tartalék alkatrész árlistát.

8. HIBAELEMZÉS

PROBLÉMA	LEHETSÉGES OKA	JAVASLAT
Az ajtó nem nyit és zár	Nincs hálózati feszültség.	Győződjön meg arról, hogy a vezérlő panel feszültség alatt van (a POWER ALARM LED –nek állandóan világítania kell)
	A kiegészítők rövidzárlatosak. (POWER ALARM LED villog)	Válassza le a 0-1 sorkapcsokról az összes kiegészítő egységet (24 V DC szükséges hozzá) és egyenként kösse vissza őket.
	A hálózati biztosíték kiégett.	Cserélje ki az F1 –es biztosítékot.
	A stop érintkező nyitva van	Ellenőrizze a vezérlő panel 9 –es sorkapcsát
Az ajtó kinyit de nem zár	A biztonsági érintkezők nyitva vannak (a LED SA világít)	Ellenőrizze a vezérlő panel 8 –as sorkapcsát
	A fotocellák (ha vannak felszerelve) működésbe léptek (a LED SA világít)	Győződjön meg arról, hogy a fotocellák tiszták legyenek és megfelelően működjenek.
	Az automatikus zárás nem működik	Ellenőrizze a TC trimmer beállítását.
Az ajtó nem nyit	Az ajtó zárva van és a fotocellák (ha vannak ilyenek felszerelve) működnek (a LED SA világít)	Győződjön meg arról, hogy a fotocellák tiszták legyenek, és megfelelően működjenek. Nézze meg az SO jumpert.
	A távirányító nem működik	Győződjön meg arról, hogy a távirányítókat helyesen tárolták le a beépített rádióvevő egységbe. A vezérlő panelbe beépített rádióvevő hibája esetén a távirányító kódok a BIXMR2 memóriamodulból elérhetőek.
	A vezérlő egységek hibásak, vagy a csatlakoztatásukban szakadás van.	A vezérlő paanel 1-5 sorkapcsával ellenőrizze a nyitást.
A külső biztonsági egységek (ha vannak ilyenek felszerelve) nem működnek.	Rossz az érintkezés a vezérlő panel és a fotocellák között.	Kösse sorba az N.C. biztonsági érintkezőket és távolítsa el az összes jumpert a vezérlő panel sorkapcsainál.
Az ajtó rövid távolságra nyit/zár, majd leáll.	Enkóderhiba (a LED POWER ALARM villog).	Cserélje ki az enkódert
	Fordított motorbekötés (a LED POWER ALARM villog)	Ellenőrizze a motor bekötési pontokat.
	Nagy a súrlódás.	Kézzel győződjön meg az ajtó szabad mozgásáról.
	Az enkóder nincs bekötve.	Ellenőrizze a csatlakoztatást.
	Hibás enkóder bekötés.	Tisztítsa meg az érintkezőket a csatlakozási pontokra rádugással és leválasztással.
	Az R1 beállítása túl lassú lett.	Ellenőrizze az R1 beállítását.
Kicsi a rádiós távirányító hatósugara és mozgás közben nem működik együtt az automatikával.	A rádióadót leárménykolja egy fémkeret, vagy egy vasbeton fal.	Szereljen fel külső antennát. Cserélje ki az adók elemeit.

KEZELÉSI UTASÍTÁS A GLOBE AUTOMATIKÁJÚ FELNYÍLÓ ÉS SEKCIONÁLIS AJTÓKHOZ

KIOLDÁSI UTASÍTÁSOK

A rögzítő és a kioldó műveletet álló motornál hajtva végre. Maradjon kívül az ajtó mozgási területén. Kioldás után az ajtó a motortól független módon mozgatható.

MEGJEGYZÉS: az ajtó elektromos kikötéséhez válassza le azt a hálózatról, és (ha voltak felszerelve) az akkumulátorokat kösse le a csatlakozásokról.

Veszély esetén, az ajtó kézzel történő felnyitásához kövesse az alábbiakban leírt utasításokat:

- belső, kötélműködtetésű kioldónál (1. ábra): húzza lefelé a kötelet, amíg a kioldó átbillen. A kötelet húzva tartva nyissa kézzel az ajtót.
- ASB2 típusú, külső, kulcsos kötélműködtetésű kioldónál (2. ábra): forgassa a kulcsot akár az óramutató járásával megegyező, akár ellentétes irányba 90°-al,
- Nyissa kézzel az ajtót
- ABS 1 kulcsos külső kioldónál (3. ábra): forgassa a kulcsot az óramutató járásával ellentétesen 90°-al, vegye ki a zártestet, húzza a kötelet, amíg a kioldó átbillen, és kicsit mozgassa meg az ajtót, helyezze a zártestet a zárba, forgassa a kulcsot 90°-al az óramutató járásával megegyezően, vegye ki a kulcsot, és kézzel nyissa az ajtót

A motoros működtetéshez történő visszatéréshez mozgassa kézzel az ajtót: A kioldó mechanizmus automatikusan be fog akadni.

ÁLTALÁNOS BIZTONSÁGI ELŐÍRÁSOK

Az alábbi előírások elválaszthatatlan, és lényegi részét képezik a terméknek, és ezeket a végfelhasználónak kell átadni.

Gondosan olvassa el, mivel a biztonságos felszereléshez, használatához és karbantartáshoz fontos útmutatásokat tartalmaz.

Ezeket az utasításokat meg kell őrizni, és tovább kell adni a rendszer minden jövőbeli felhasználójának. Ezt a terméket csak arra szabad használni, amire kifejezetten tervezték. Bármilyen egyéb tudatos felhasználás helytelen és ezért veszélyes.

A gyártó (és forgalmazó) nem tartja magát felelősnek a helytelen, téves, vagy indokolatlan felhasználás miatti lehetséges veszélyekkel kapcsolatban.

Kerülje a működtetést forgáspontok, vagy mozgó mechanikai részek szomszédságában. Ne lépjen be a motorizált ajtó, vagy kapu működési területébe, amíg az mozgásban van. Ne akadályozza a motorizált ajtó, vagy kapu mozgását, mivel ez veszélyes helyzet okozója lehet.

Ne támaszkodjon az ajtónak, vagy függeszkedjen az ajtóra, amikor az mozgásban van.

Ne engedje, hogy gyerekek játszanak, vagy tartózkodjanak a motorizált ajtó vagy kapu körzetében.

Gyermekektől tartsa távol a távvezérlőt, vagy bármilyen vezérlő egységet, hogy elkerülhesse a motorizált ajtó, vagy kapu nem kívánt működtetését. A termék meghibásodása, vagy tönkremenetele esetén, kösse le a hálózatról, ne próbálkozzon a javítással, vagy közvetlen beavatkozással, és csak szakemberrel vegye fel a kapcsolatot. Amennyiben nem tesz eleget a fentieknek, akkor veszélyhelyzetet teremthet.

Bármilyen tisztogatást, karbantartást, vagy javítást kizárólag szakemberrel szabad végrehajtani.

Ajánlatos az időszaki ellenőrzések végrehajtása, hogy ezzel meggyőződhessen a biztonsági elemek megfelelő működéséről.

Bármilyen szerelést, karbantartást, és javítási munkát dokumentálni kell, és a felhasználó számára elérhetővé kell tenni.

A fentiek figyelmen kívül hagyása veszélyes helyzetet teremthet.

Az összes tisztító karbantartó vagy javító műveletet csak szakképzett személy hajthatja végre. Annak érdekében, hogy a rendszer hatásosan, és megfelelően működhessen, nélkülözhetetlen a gyártó figyelmeztetéseivel igazodni, a motorizált ajtón vagy

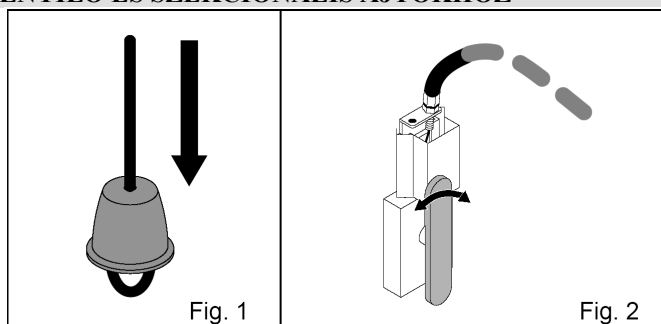

Fig. 1

Fig. 2

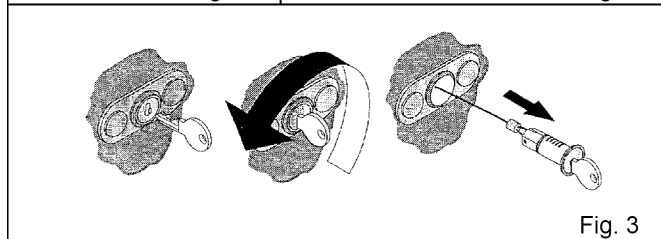
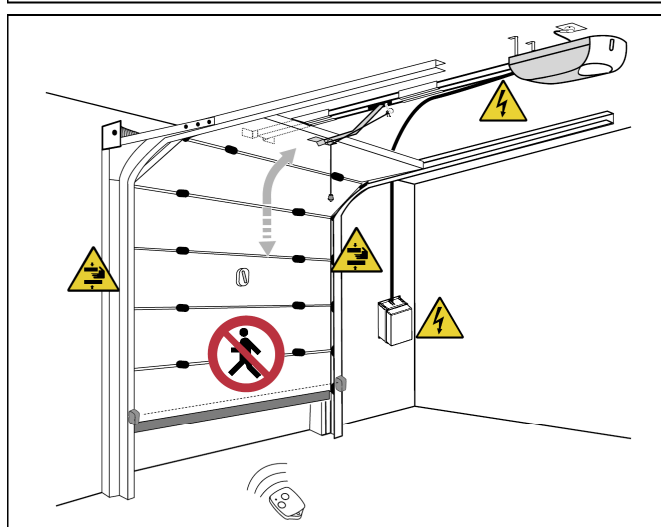

Fig. 3



kapun szakképzett emberrel hajtassa végre a karbantartási műveleteket.

Időnkint célszerű az összes biztonsági egység időszakos ellenőrzése, hogy meggyőződhessen az egységek működőképességéről.

Az összes felszerelési karbantartási és javítási munkáról feljegyzést kell készíteni és azt a felhasználó számára rendelkezésre kell bocsátani.

Szerelte:

VÁGJA LE ÉS ADJÁ ÁT A VÉGFELEHASZNÁLÓNAK

 A termék felszerelése előtt gondosan olvassa el a szerelési utasításokat

1. ELEKTROMOS BEKÖTÉSEK A SZABVÁNYOS ÖSSZEÁLLÍTÁSHOZ

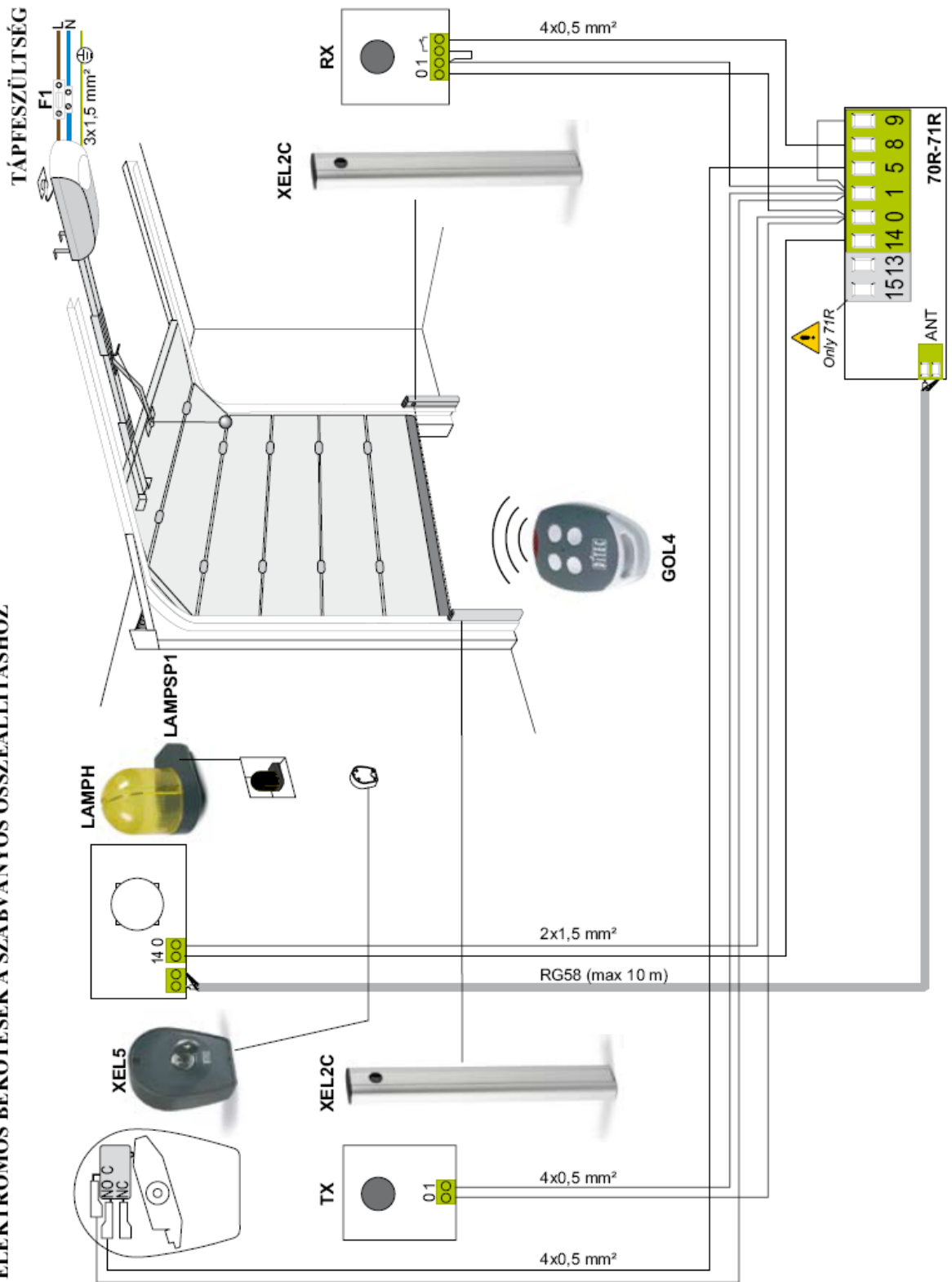

2. GLOBE FELSZERELÉSE

SZEKCIONÁLT GARÁZSKAPU ZÁRÁSI HELYZETE

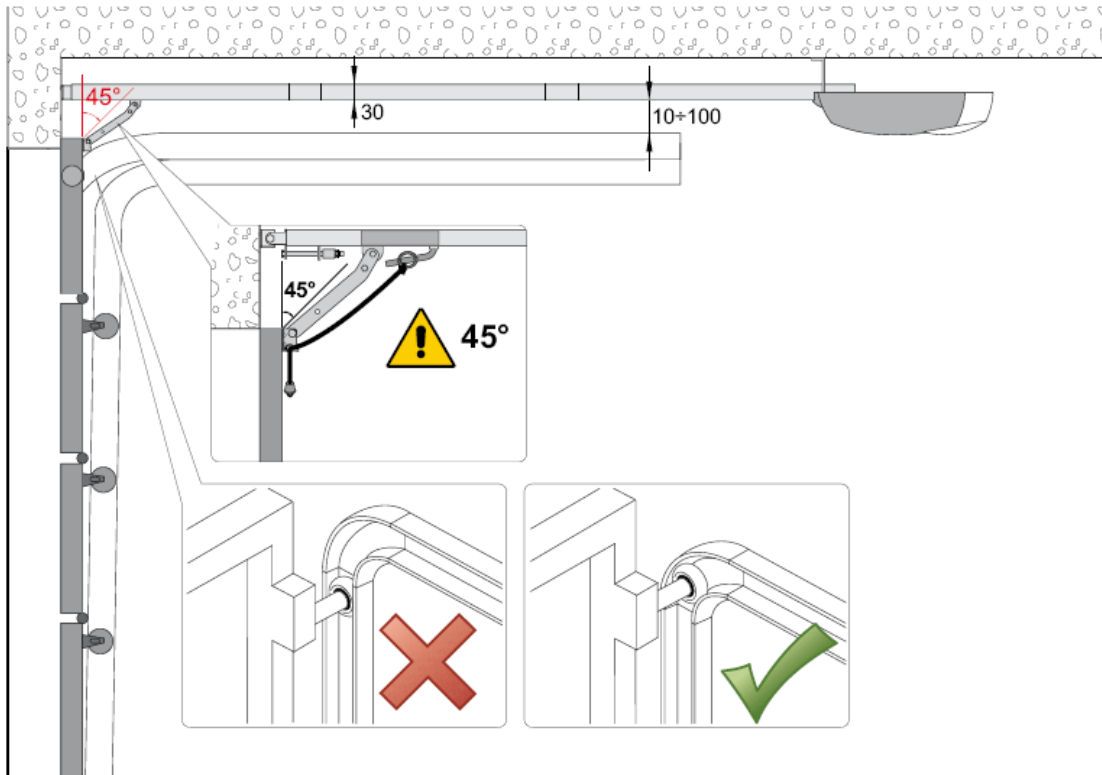

SZEKCIONÁLT GARÁZSKAPU NYITÁSI HELYZETE

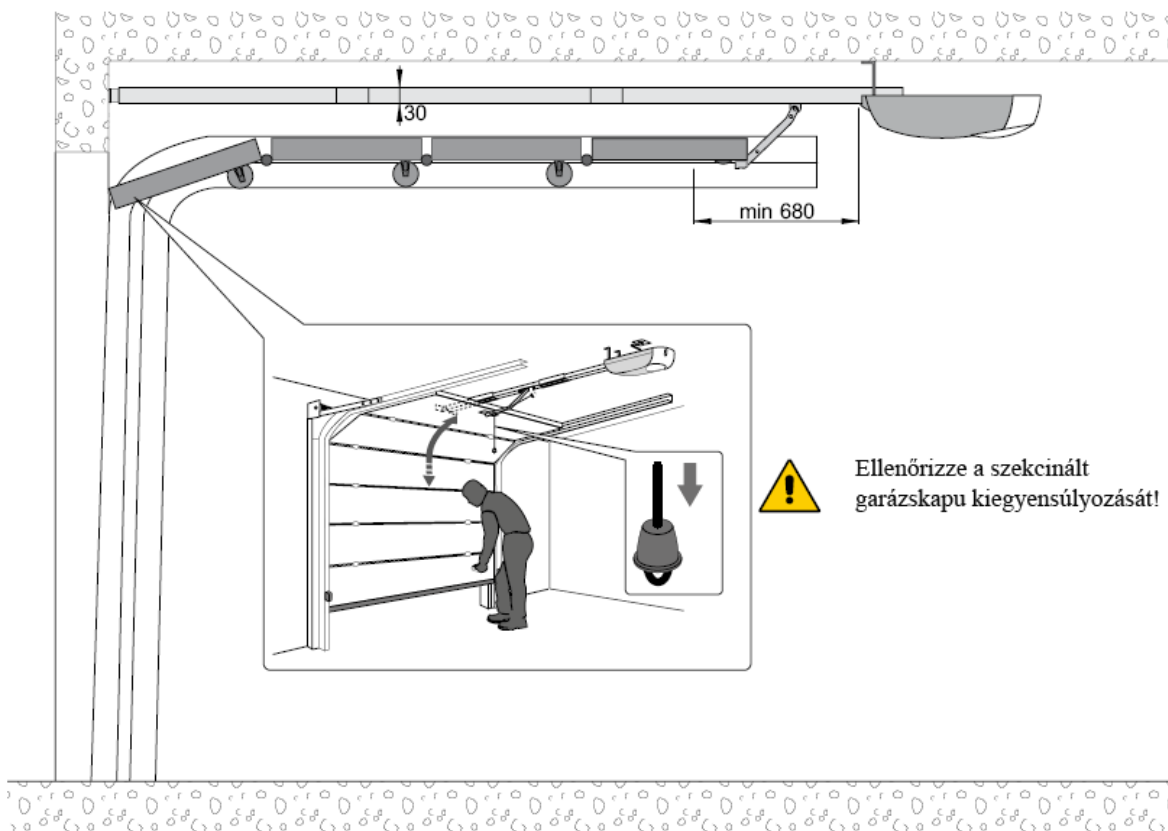

3. 70R-71R SZABVÁNYOS BEÁLLÍTÁSA

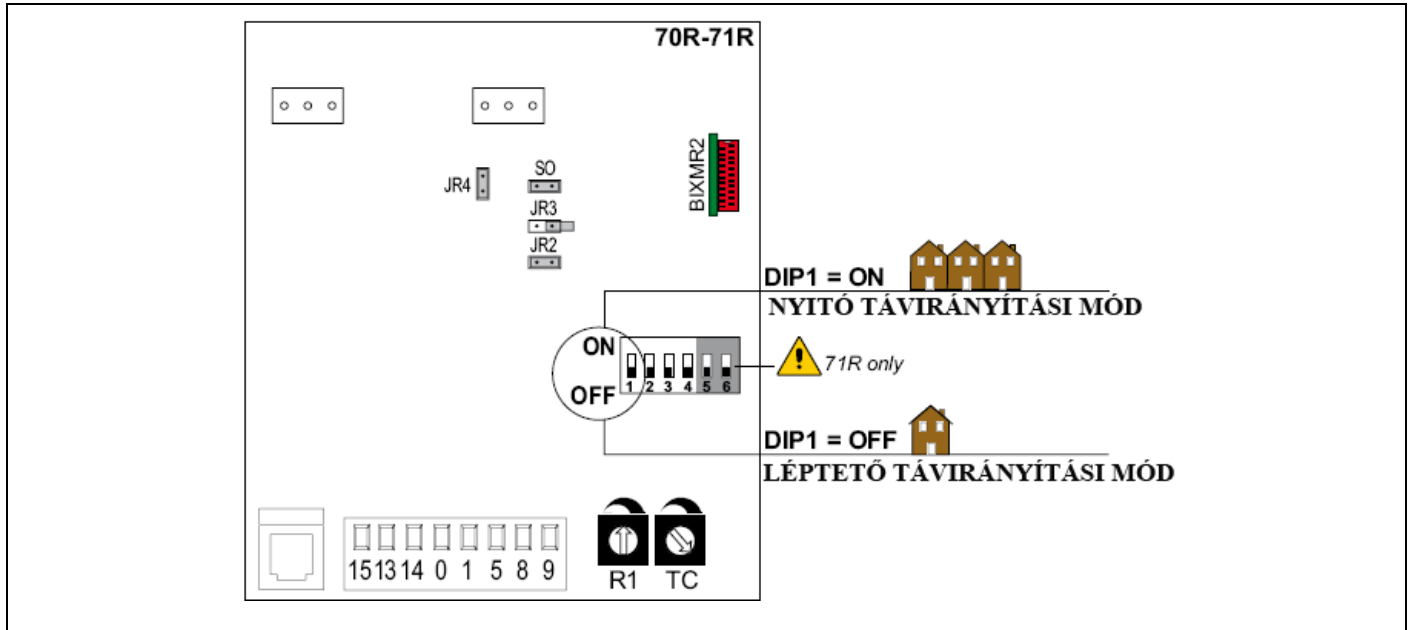

4. RÁDIÓS TÁVIRÁNYÍTÓ ENGEDÉLYEZÉSE

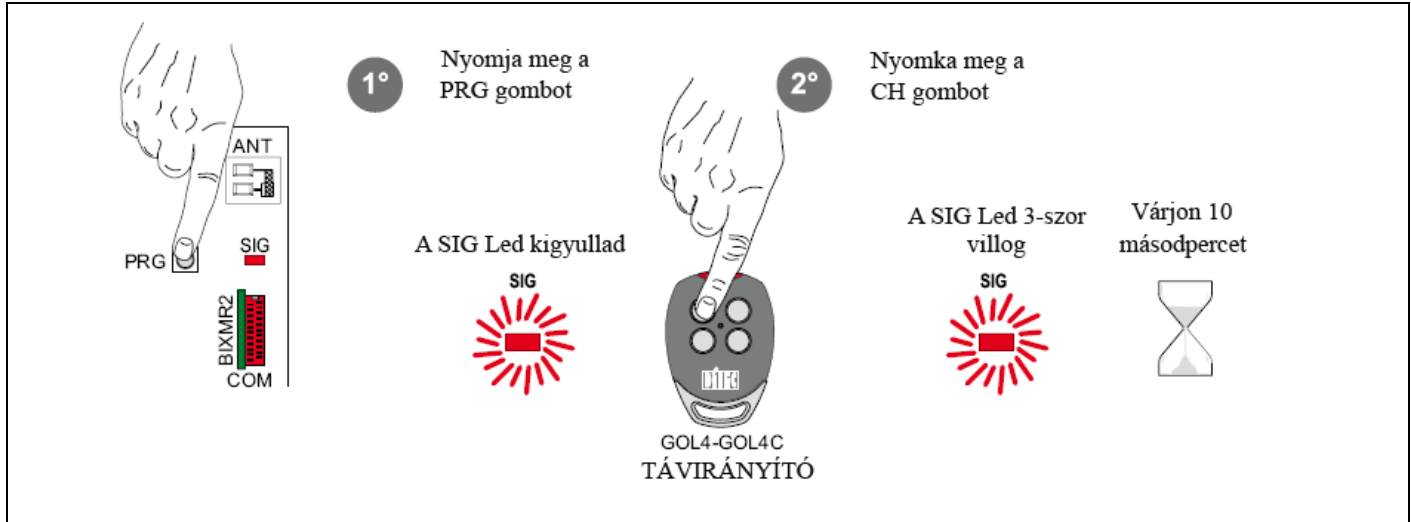

4.2 VÉGÁLLÁS KAPCSOLÓVAL TÖRTÉNŐ ALKALMAZÁS (OPCIONÁLIS)

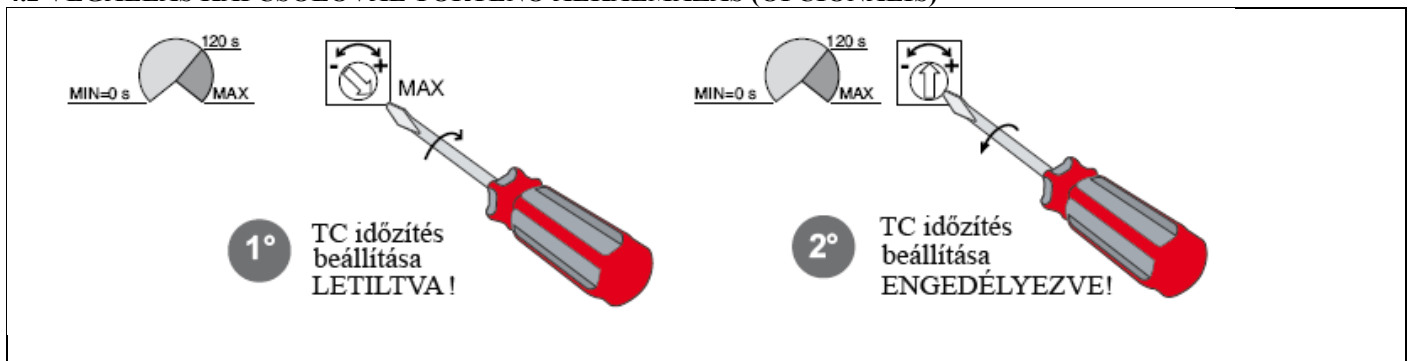

Eltérő beállításokhoz és további információkhoz tekintse meg az ARC automatika szerelési utasítását, és az E2H vezérlő egység szerelési utasítását.