

TR10A223 RE / 06.2016

HU

Szerelési, üzemeltetési és karbantartási utasítás
Szárnyaskapu-meghajtás

RO

Instrucțiuni de montaj, exploatare și întreținere
Sistem de acționare pentru porți batante

BG

Инструкция за монтаж, експлоатация и поддръжка
Задвижване за еднокрили или двукрили врати

MAGYAR	4
ROMÂNĂ	69
БЪЛГАРСКИ	135

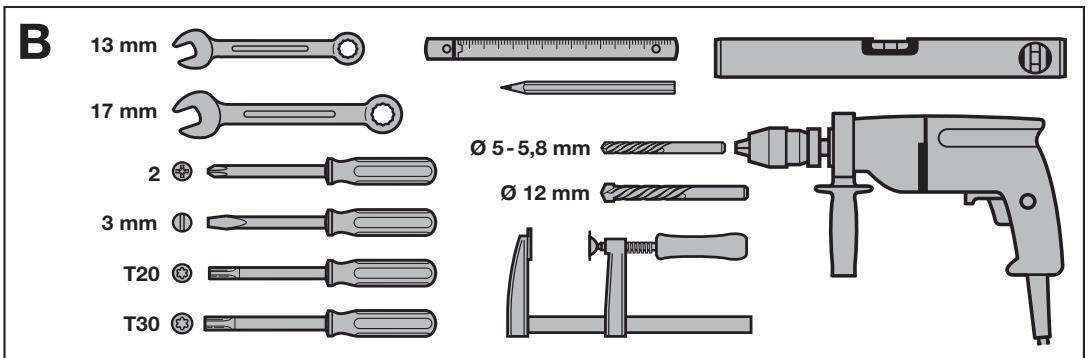
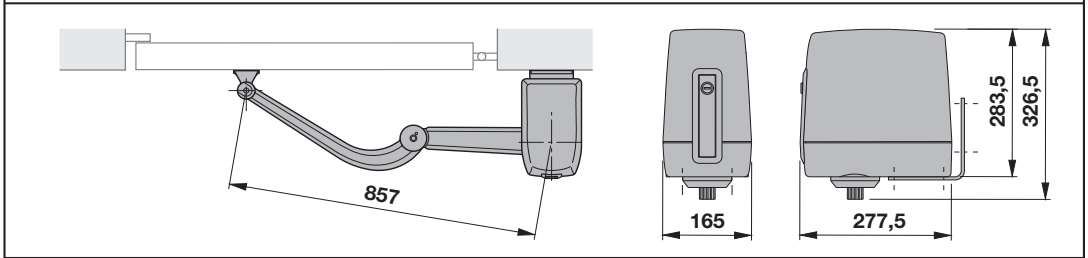
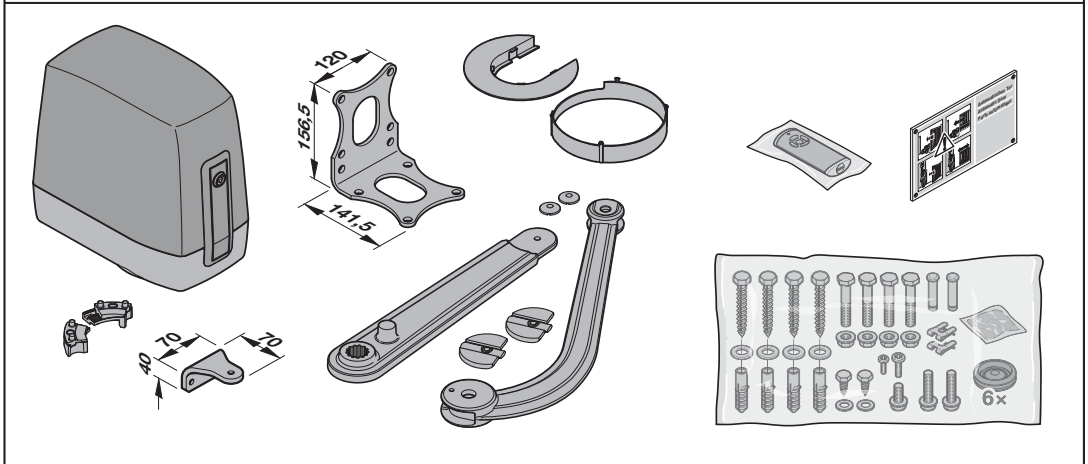
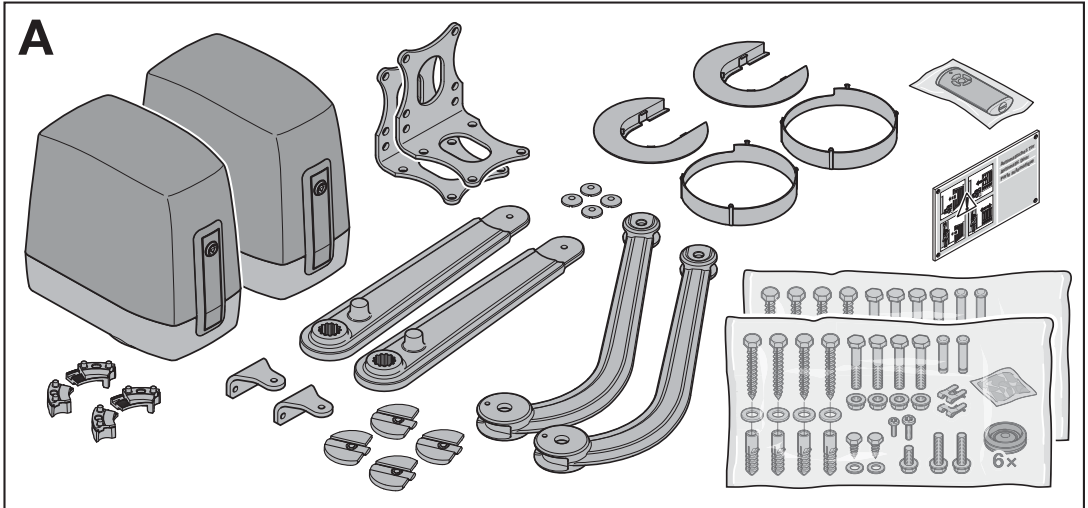

Tartalomjegyzék

1	Néhány szó ezen utasításhoz.....5	5	Üzembe helyezés.....34
1.1	Érvényes mellékletek.....5	5.1	A meghajtás típusának és a kapu kivitelének kiválasztása34
1.2	Használt figyelmeztetések.....5	5.2	A meghajtás betanítása.....34
1.3	Használt definíciók.....6	5.3	2-szárnyú kapuszerkezet.....36
1.4	Alkalmazott szimbólumok.....6	5.3.1	A jelű szárny végállásainak beállítása.....36
1.5	Alkalmazott rövidítések.....7	5.3.2	B jelű szárny végállásainak beállítása.....37
1.6	Útmutatások az ábrás részhez7	5.3.3	Erők betanítása.....38
2	 Biztonsági utasítások.....7	5.4	1-szárnyú kapuszerkezet.....39
2.1	Előírás szerinti alkalmazás.....7	5.4.1	Végállások betanítása.....39
2.2	Nem rendeltetésszerű használat8	5.4.2	Erők betanítása.....40
2.3	A szerelő képzettsége.....8	5.5	Kéziadó betanítása41
2.4	Biztonsági utasítások a kapuszerkezet szereléséhez, javításához és kiszereleséhez...8	6	Menük.....43
2.5	A szerelés biztonsági utasításai.....8	6.1	A menük leírása44
2.6	A telepítés biztonsági utasításai8	6.1.1	Bővített menük44
2.7	Az üzemeltetés és üzembe helyezés biztonsági utasításai9	6.1.2	01 – 09 jelű menük: Meghajtástípusok és kapukivitel.....44
2.8	Biztonsági utasítások a kéziadó használatához.....10	6.1.3	10 jelű menü: Tanulóutak.....44
2.9	Bevizsgált biztonsági berendezések10	6.1.4	11 – 15 jelű menü: Kéziadó betanítása.....47
2.9.1	Az üzemi erők betartásának biztonsági utasításai.....10	6.1.5	19 jelű menü: Rádiós kódok törlése – összes funkció.....48
3	Szerelés.....10	6.1.6	20 – 24 jelű menü: Belső megvilágítás / utánvilágítási idő49
3.1	A kapu / a kapuszerkezet vizsgálata és előkészítése10	6.1.7	25 – 28 jelű menü: Külső megvilágítás / utánvilágítási idő49
3.2	Megjegyzések a szereléshez11	6.1.8	30 jelű menü: Külső reléfunkciók.....49
3.3	Vasalatok rögzítése.....11	6.1.9	31 jelű menü: Belső reléfunkciók.....50
3.4	Felszerelési lehetőségek.....11	6.1.10	32 jelű menü: Előjelzési idő50
3.5	A felszerelési méretek meghatározása11	6.1.11	34 jelű menü: Automatikus utánzárás51
3.5.1	Emelőpántok.....11	6.1.12	35 jelű menü: Automatikus utánzárás a részleges nyitás pozíciójából.....51
3.6	Meghajtás felnyitása.....17	6.1.13	36 jelű menü: Részleges nyitás pozíciójának megváltoztatása52
3.6.1	A meghajtás szerelése.....18	7	Befejező munkálatok.....52
3.7	A csuklós kar szerelése19	7.1	Rögzítse a figyelmeztető táblacskát.....52
3.8	Végállás-ütközők felszerelése.....21	7.2	Működésellenőrzés.....52
3.8.1	A végállások utólagos finombeállítása22	8	Rádiós távvezérlés53
3.9	A becsípődés elleni védelem felhelyezése ...23	9	HS 5 BiSecur kéziadó.....53
4	Telepítés.....24	9.1	A kéziadó leírása.....54
4.1	Meghajtások csatlakoztatása25	9.2	Elem behelyezése / cseréje54
4.2	Kiegészítő komponensek/ kiegészítők csatlakoztatása.....26	9.3	Kéziadó működése54
4.2.1	Külső rádiós vevőegység.....26	9.4	Egy rádiós kód öröklése / kiküldése54
4.2.2	Külső nyomógomb*27	9.5	Állapot lekérdezése54
4.2.3	Megszakító (Állj vagy Vész-Ki)28	9.5.1	Kézi lekérdezés54
4.2.4	SLK jelzőlámpa*28	9.5.2	Automatikus visszajelzés a kézi lekérdezés után.....55
4.2.5	Biztonsági berendezések.....29	9.6	Kéziadó resetelése55
4.2.6	HOR 1* opciós relé*32	9.7	LED-kijelzés55
4.2.7	UAP 1* vagy UAP 1-300* univerzális adapterpanel.....32	9.8	A kéziadó tisztítása.....56
4.2.8	HNA-Outdoor szűkségakku*32	9.9	Megsemmisítés.....56
4.2.9	Elektromos zár*33		
4.2.10	Kéziadó.....33		

Tilos ezen dokumentum továbbadása, sokszorosítása, valamint tartalmának felhasználása és közlése. A tilalmat megszegők kártérítésre kötelezettek. Az összes szabadalmi, használati minta- és ipari jog fenntartva. A változtatások jogát fenntartjuk.

9.10	Műszaki adatok	56
9.11	Kivonat a kéziadó megfelelőségi nyilatkozatából.....	56
10	Külső rádiós vevőegység	56
10.1	Rádiós kód betanítása a külső rádiós vevőegységre.....	56
10.2	Kivonat a vevőegység megfelelőségi nyilatkozatából.....	56
11	Üzemeltetés	57
11.1	A felhasználók kioktatása	57
11.2	Működésellenőrzés.....	57
11.3	A különböző rádiós kódok funkciói	57
11.3.1	1. csatorna / impulzus	57
11.3.2	2. csatorna / lámpa	57
11.3.3	3. csatorna / részleges nyitás.....	58
11.3.4	4 / 5. csatorna / irányváltás Kapu-Nyit / Kapu-Zár.....	58
11.4	Viselkedés feszültségkimaradásnál (szükségakku nélkül).....	58
11.5	Viselkedés a feszültség visszatérése után (szükségakku nélkül).....	58
11.6	Referenciafutás.....	59
12	Ellenőrzés és karbantartás	59
12.1	Biztonsági visszanyitás / ellenirányú futás ellenőrzése.....	59
13	Jótállási feltételek.....	60
14	Kivonat a beépítési nyilatkozatból	60
15	Lebontás és megsemmisítés.....	60
16	Műszaki adatok.....	61
17	Hibák / karbantartások és üzemállapotok megjelenítése.....	62
17.1	Hibák és figyelmeztetések megjelenítése.....	62
17.2	Az üzemállapotok kijelzése 2-szárnyú kapuszerkezethez	63
17.3	Az üzemállapotok kijelzése 1-szárnyú kapuszerkezethez	64
18	Menü- és programozási áttekintés	64

Kedves vásárló!

Köszönjük Önnek, hogy cégünk minőségi terméke mellett döntött.

1 Néhány szó ezen utasításhoz

Ezen utasítás a 2006/42/EK-irányelv értelmében egy **eredeti üzemeltetési utasítás**.

Ez az utasítás fontos információkat tartalmaz a termékről.

- ▶ Olvassa végig figyelmesen az utasítást.
- ▶ Vegye figyelembe az utasításokat. Különös figyelemmel kövesse a biztonsági és figyelmeztető utasításokat.
- ▶ Gondosan őrizze meg az utasítást.
- ▶ Biztosítsa, hogy bármikor elérhető és elolvasható legyen a termék felhasználói számára.

1.1 Érvényes melléletek

A végfelhasználónak a kapuszerkezet biztonságos használatához és karbantartásához a következő melléleteket át kell adni:

- ezen utasítást
- a mellékelt gépkönyvet
- a kapu utasítását

1.2 Használt figyelmeztetések

 Általános figyelmeztető szimbólum jelzi azt a veszélyt, ami **sérüléseket** vagy **halált** okozhat. A szöveges részben az általános figyelmeztető szimbólum az azt követő figyelmeztetési fokozatok leírásával együtt használatos. Az ábrás részben egy kiegészítő megjelölés utal a szöveges részben található magyarázatra.

VESZÉLY

Olyan veszély jelölése, amely azonnali halált vagy súlyos sérüléseket okoz.

FIGYELMEZTETÉS

Olyan veszély jelölése, amely halált vagy súlyos sérüléseket okozhat.

VIGYÁZAT

Olyan veszély jelölése, amely könnyebb vagy közepes mértékű sérülésekhez vezethet.

FIGYELEM

Olyan veszély jelölése, ami a **termék sérüléséhez** vagy **tönkremeneteléhez** vezethet.

1.3 Használt definíciók

Nyitvatartási idő

Várakozási idő automatikus utánzárásnál, mielőtt a kapu a Kapu-Nyitva vagy a Részlegesen-Nyitva helyzetből záródni kezd.

Automatikus utánzárás

A beállított nyitvatartási és előjelzési idő lefutása után a kapu a Kapu-Nyitva vagy a Részlegesen-Nyitva helyzetből automatikusan záródni kezd.

Áthajtóút-ellenőrző fényesorompó

A kapun való áthajtást követően a fényesorompó lerövidíti a nyitvatartási időt. A kapu rövid idő múlva záródik.

Nyílászárny

Az a szárny, amely egy kétszárnyú kapuszerkezet esetén a személyi áthaladás számára nyílik.

Állószárny

Az a szárny, amely egy kétszárnyú kapuszerkezet esetén a jármű áthaladás számára nyílik, a nyílászárnyal együtt.

A jelű szárny

Az a szárny, amelyre a vezérléssel **ellátott** meghajtás van felszerelve.

B jelű szárny

Az a szárny, amelyre a vezérlés **nélküli** meghajtás van felszerelve.

Szárnyeltolás

A szárnyeltolás garantálja a helyes zárási sorrendet egymást átfedő szárnyak esetén.

Impulzuskövető vezérlés

A betanított impulzusos rádiós kód vagy egy nyomógomb indítja az impulzuskövető vezérlést. Minden egyes működtetésre a kapu az utolsó futási iránnyal ellentétes irányba indul meg vagy a kapufutás leáll.

Tanulóutak

Olyan kapufutások, melyek során a meghajtás a következőket tanulja meg:

- Futási út
- Erők, melyek a kapu futásához szükségesek

Normál üzemmód

A normál üzemmód valójában betanított szakaszokkal és erőkkel történő kapufutás.

Referenciafutás

Csökkentett sebességű kapufutás a Kapu-Zárva végállásba, az alaphelyzet meghatározásához.

Biztonsági visszanyitás / ellenirányú futás

Kapufutás ellentétes irányba, ha egy biztonsági egység vagy az erőhatárolás működésbe lép.

Visszanyitási határ

A visszanyitási határ kicsivel a Kapu-Zárva végállás előtt van. Ha egy biztonsági egység működésbe lép, akkor a kapu ellentétes irányba fut (biztonsági visszanyitás). A visszanyitási határon belül nincs ilyen viselkedés.

Kúszómenet

Az a tartomány, melyben a kapu igen lassan mozog azért, hogy a végállást finoman érje el.

Öntartásos üzemmód / öntartás

A meghajtás egy impulzust követően önmagától a végállásba fut.

Állapot

Egy kapu aktuális pozíciója.

Részleges nyitás

Az a futási út, mely a személyek áthaladását teszi lehetővé.

Timeout

Egy meghatározott időintervallum, melyben egy tevékenységnek elvárhatóan meg kell történnie, pl. menüválasztás vagy funkció aktiválása. Ha ez az időintervallum tevékenység nélkül telik le, akkor a meghajtás automatikusan visszavált üzemi módra.

Kapuszerkezet

Kapu a hozzá tartozó meghajtással.

Totmann üzemmód

A kapu csak addig fut, amíg a megfelelő nyomógombot működtetik.

Működési út

Az a szakasz, amit a kapu a Kapu-Nyitva véghelyzettől a Kapu-Zárva véghelyzetig megtesz.

Előjelzési idő

A futási parancs (impulzus) és a kapufutás megindulása közti idő.







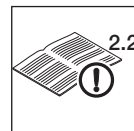

Gyári reset

A betanított értékek visszaállításra a kiszállított állapotra / gyári beállításra.

1.4 Alkalmazott szimbólumok

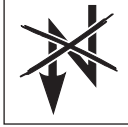

Lásd a szöveges részt
Például a **2.2** jelentése: lásd a szöveges rész 2.2 fejezetét

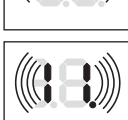
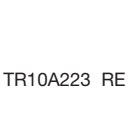
	Fontos tudnivaló a személyi sérülések és az anyagi károk elkerülésére
	Megengedett elrendezés vagy tevékenység
	Nem megengedett elrendezés vagy tevékenység
	Gyári beállítás
	Nagy erő kifejtés
	Csekély erő kifejtés
	Ellenőrzés
	Feszültségek kimaradás
	A feszültség visszatérése
	Kijelző világít
	Kijelző lassan villog
	Kijelző gyorsan villog

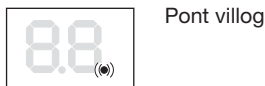

Pont villog

1.5 Alkalmazott rövidítések

Vezetékek, az egyes vezetékerek és alkatrészek színkódja

A vezetékek, vezetékerek és alkatrészek színjelzéseit az IEC 757 nemzetközi színkód szerint rövidítik:

WH	Fehér	BK	Fekete
BN	Barna	BU	Kék
GN	Zöld	OG	Narancs
YE	Sárga	RD/BU	Kék/Piros

Termékmegnevezés

HS 5 BiSecur	Kéziadó, állapot-visszajelzéssel
HEI 3 BiSecur	3-csatornás vevőegység
ESE BiSecur	5-csatornás vevőegység, bidirekcionális
SKS	Záróélvédelmi csatlakoztató egység
UAP 1	Univerzális adapterpanel
HOR 1	Opció relé
UAP 1-300	Univerzális adapterpanel
SLK	LED-es jelzőlámpa

1.6 Útmutatások az ábrás részhez

A meghajtás szerkezete különböző felszerelési módokat tesz lehetővé (lásd a 3.4. fejezetet).

Az ábrás részben megadott összes méret milliméterben [mm] értendő.

2 Biztonsági utasítások

FIGYELEM:

FONTOS BIZTONSÁGI ÚTMUTATÁSOK.

A SZEMÉLYZET BIZTONSÁGA ÉRDEKÉBEN FONTOS, HOGY EZT AZ UTASÍTÁST KÖVETKEZETESEN BETARTSÁK. EZEN UTASÍTÁSOKAT MEG KELL ŐRIZNI.

2.1 Előírás szerinti alkalmazás

A szárnyaskapu-meghajtás kizárólag csak könnyűjárású szárnyaskapuk üzemeltetésére lett tervezve. A maximálisan megengedett kapuméretet és a maximális súlyt nem szabad túllépni. A kapunak kézzel könnyedén nyithatónak és zárhatóknak kell lennie.

Emelőpántos kapukhoz való használat esetén max. 6° emelkedés engedélyezett (csak VersaMatic P), de csak emelőpántos kapukhoz való vasalatszettel* együtt.

* – Kiegészítő, mely nem része a szériafelszereltségnek. A kiegészítőket külön rendelje meg!

Vegye figyelembe a gyártói adatoknál megadott kapu és meghajtás kombinációt. Az EN 13241-1 szabvány szerinti lehetséges veszélyhelyzetek a szerkezetnek, és az általunk megadott szerelési módnak köszönhetően elkerülhetők.

Az olyan kapuszerkezetek, melyek nyilvános területen találhatóak és csak egyetlen védelmi berendezéssel vannak felszerelve, pl. csak erőhatárolással, kizárólag felügyelet mellett üzemeltethetők.

2.2 Nem rendeltetészerű használat

A tartós üzemben való működtetés nem megengedett.

2.3 A szerelő képzettsége

Az összeszerelés biztonságos és tervezett működése csak úgy biztosítható, ha a szerelést és karbantartást egy illetékes / szakértő üzemmel vagy egy illetékes / szakértő személlyel végezteti el az útmutatásokkal összhangban.

Az EN 12635 szabvány szerint az számít szakképzett személynek, aki rendelkezik megfelelő képzettséggel, kvalifikált tudással és gyakorlati tapasztalattal, hogy a kapuszerkezetet szakszerűen és biztonságosan felszerelje, ellenőrizze és karbantartsa.

2.4 Biztonsági utasítások a kapuszerkezet szereléséhez, javításához és kiszerezéséhez

FIGYELMEZTETÉS

Sérülésveszély a kapuszerkezetben fellépő hiba miatt

- ▶ Lásd a figyelmeztetést a 3.1. fejezetben

Sérülésveszély váratlan kapumozgás miatt

- ▶ Lásd a figyelmeztetést a 12. fejezetben

A kapuszerkezet és a szárnyaskapu-meghajtás szerelését, karbantartását, javítását és kiszerezését szakembernek kell elvégeznie.

- ▶ Ha a kapuszerkezet vagy a szárnyaskapu-meghajtás tönkremegy (nehézzárású lesz vagy más zavar lép fel), az ellenőrzéssel / javítással közvetlenül szakembert bizzon meg.

2.5 A szerelés biztonsági utasításai

A szakembernek be kell tartania a szerelési munkák végzése közben az érvényes munkavédelmi előírásokat, valamint az elektromos készülékek üzemeltetésével kapcsolatos előírásokat. Emellett vegye figyelembe az országos irányelveket. Az EN 13241-1 szabvány szerinti lehetséges veszélyhelyzetek a szerkezetnek, és az általunk megadott szerelési módnak köszönhetően elkerülhetők.

A szerelés végeztével a szakembernek az EN 13241-1 szabvány értelmében nyilatkoznia kell a megfelelés érvényességéről.

FIGYELMEZTETÉS

Sérülésveszély akaratlan kapumozgás miatt

A meghajtás helytelen szerelése vagy kezelése következtében akaratlan kapumozgás indulhat meg, és ez személyek vagy tárgyak beszorulását okozhatja.

- ▶ Kövesse az összes utasítást, ami ebben az utasításban található.

FIGYELMEZTETÉS

Nem alkalmas rögzítőanyagok

Nem alkalmas rögzítőanyagok használata ahhoz vezethet, hogy a meghajtás nem rögzül biztonságosan és lezúzhat.

- ▶ A szerelőnek ellenőriznie kell a szállított rögzítőanyagoknak (tipliknek) a tervezett szerelési helyszínhez való alkalmasságát, adott esetben más kell használnia. A betonhoz (≥ B15) szállított rögzítőanyagok alkalmasak ugyan, de nem rendelkeznek építésfelügyeleti engedéllyel.

FIGYELEM

Szennyeződés okozta károsodások

A fúrási munkálatok során keletkező fúrási por és forgács működési zavarokhoz vezethet.

- ▶ Fúrási munkálatok során takarja le a meghajtást.

2.6 A telepítés biztonsági utasításai



VESZÉLY

Halálos áramütés a hálózati feszültségtől

A hálózati feszültséggel való érintkezés során fennáll a halálos áramütés veszélye.

- ▶ Az elektromos csatlakoztatásokat csak elektromos szakemberrel végeztesse el.
- ▶ Figyeljen oda arra, hogy a helyszíni elektromos installáció megfeleljen az érvényes védelmi előírásoknak (230/240 V AC, 50/60 Hz).
- ▶ A meghajtás fix kábelbekötésű tápcsatlakozása esetén lássa azt el egy minden pólust megszakító, megfelelő biztosítókkal felszerelt hálózati egységgel.
- ▶ Minden munkálat előtt feszültségmentesítse a szerkezetet. Biztosítsa a berendezést az illetéktelen visszakapcsolás ellen.
- ▶ Hogy a veszélyeztetés elkerülhető legyen, a sérült tápvezetékét elektromos szakembernek kell kicserélnie.

⚠ FIGYELMEZTETÉS

Sérülésveszély akaratlan kapumozgás miatt

Hibásan felszerelt vezérlőkészülékek (mint pl. nyomógombok) akaratlan ajtómozgást indíthatnak, és ezzel személyek vagy tárgyak beszorulását okozhatják.



- ▶ A vezérlő készüléket legalább 1,5 m magasra szerelje (gyerekek hatókörén kívül).
- ▶ A fixen installált vezérlő elemeket (mint, pl. a nyomógombok) a kaputól látótávolságon belül szerelje fel, de megfelelően távol a mozgó részeketől.

A meglévő biztonsági berendezések tönkremenetelle személyek vagy tárgyak beszorulásához vezethet.

- ▶ Az előírásoknak (pl. BGR 232) megfelelően a kapu közelébe szereljen fel legalább egy, jól felismerhető és könnyen hozzáférhető vészleállító egységet (Vész-Ki). Vészhelyzetben a vészleállító egység leállítja a kapu mozgását (lásd a 4.2.3. fejezetet).

FIGYELEM

Zavarok a vezérlő vezetékekben

A vezérlő és a tápellátást szolgáló vezetékek együtt vezetése működési zavarokat okozhat.

- ▶ A zavarok elkerülése érdekében a meghajtás vezérlővezetéseit (24 V DC) a tápvezetésektől (230 / 240 V AC) elkülönített installációs rendszerben vezesse.

Vezérlés csatlakozóira kapcsolt idegenfeszültség

A vezérlés csatlakozókapcsain megjelenő idegenfeszültség az elektronika tönkremeneteléhez vezet.

- ▶ Ne vezessen a vezérlés csatlakozókapcsaira hálózati feszültséget (230 / 240 V AC).

Nedvesség okozta károsodások

Behatoló nedvesség károsíthatja a vezérlést.

- ▶ A vezérlésház felnyitásakor óvja a vezérlést a nedvességtől.

2.7 Az üzemeltetés és üzembe helyezés biztonsági utasításai



⚠ FIGYELMEZTETÉS

Sérülésveszély a kapu mozgásakor

A kapu tartományában a mozgásban lévő kapu sérüléseket vagy károsodásokat okozhat.

- ▶ Gyerekeknek nem szabad a kapuszerkezettel játszani.
- ▶ Győződjön meg arról, hogy a kapu mozgástartományában nincsenek személyek vagy tárgyak.
- ▶ Ha a kapuszerkezet csak egyetlen biztonsági berendezéssel van ellátva, akkor a szárnyaskapu-meghajtást csak abban az esetben üzemeltesse, ha a szárnyaskapu mozgástartományát belátja.
- ▶ Ellenőrizze a kapufutást, amíg a kapu a végállást el nem éri.
- ▶ A távvezérelt kapuszerkezetek nyílásán áthajtani ill. átmenni csak akkor szabad, ha a kapu nyugalomban van!
- ▶ Soha ne maradjon a nyitott kapu mozgástartományában.

⚠ FIGYELMEZTETÉS

Beszorulási veszély a fő záróélnél és a mellék záróéleknél

A kapu futása során ujjai vagy végtagjai a kapu és a fő záróél, valamint a mellék záróélek közé csípődhetnek.

- ▶ Ne nyúljon a kapu futása közben a fő záróélhez.
- ▶ Ne nyúljon a kapu futása közben a mellék záróélekhez.

⚠ FIGYELMEZTETÉS

Beszorulási és elnyíródási veszély a csuklós karnál vagy a csúszósínnél

A kapu futása közben a csuklós kar mozgástartományában való tartózkodás vagy a csúszósínbe való benyúlás becsípődéshez és súlyos sérülésekhez vezethet.

- ▶ Ne tartózkodjon a kapu futása közben a csuklós kar mozgástartományában.
- ▶ Soha ne nyúljon a kapu futása közben a csúszósínbe.

⚠ VIGYÁZAT

Sérülésveszély a hibásan megválasztott meghajtástípus miatt

- ▶ Lásd a figyelmeztetést az 5.1. fejezetben

2.8 Biztonsági utasítások a kéziadó használatához

⚠ FIGYELMEZTETÉS

Sérülésveszély a kapu mozgásakor

- ▶ Lásd a figyelmeztetést a 9. fejezetben

⚠ VIGYÁZAT

Sérülésveszély akaratlan kapumozgás miatt

- ▶ Lásd a figyelmeztetést a 8. fejezetben

Égésveszély

- ▶ Lásd a figyelmeztetést a 9. fejezetben

2.9 Bevizsgált biztonsági berendezések

A következő funkciók ill. komponensek, ha léteznek, megfelelnek az EN ISO 13849-1:2008 szabvány szerinti 2, PL „c” kategóriának és ennek megfelelően lettek megkonstruálva és bevizsgálva:

- Belső erőhatárolás
- Tesztelt biztonsági berendezések

Ha ilyen tulajdonságok szükségesek más funkciókhoz ill. komponensekhez, akkor azokat egyedileg ellenőrizni kell.

⚠ VIGYÁZAT

Sérülésveszély a nem működő biztonsági berendezések miatt

- ▶ Lásd a figyelmeztetést a 7.2. fejezetben

2.9.1 Az üzemi erők betartásának biztonsági utasításai

Ha Ön figyelembe veszi ezt az utasítást és **kiegészítésként** a következő feltételeket, akkor feltételezni lehet, hogy az EN 12453 / 12445 szabvány szerinti üzemi erők betartásra kerülnek:

- Válassza ki a **2a / 2b / 2c** ábrák táblázataiból az A-méret és a B-méret egy kombinációját.
- A kapu súlypontja közepén van (a maximálisan engedélyezett eltérés $\pm 20\%$).
- A záróélekre a megfelelő C-profillal fel van szerelve a DP 2 csillapítóprofil. Ezt külön kell megrendelni (cikkszám: 436 304).
- A visszanyitási határ 50 mm-es nyitási távolságnál a fő záróél teljes hosszán vizsgálva lett és működik.

3 Szerelés

FIGYELEM:

FONTOS UTASÍTÁSOK A BIZTONSÁGOS SZERELÉSHEZ.

MINDEN UTASÍTÁST BE KELL TARTANI, A HELYTELEN SZERELÉS SÚLYOS SÉRÜLÉSEKHEZ VEZETHET.

3.1 A kapu / a kapuszerkezet vizsgálata és előkészítése

⚠ FIGYELMEZTETÉS

Sérülésveszély a kapuszerkezetben fellépő hiba miatt

Hiba a kapuszerkezetben vagy hibásan kiegyenlített kapu súlyos sérülések okozója lehet!

- ▶ Ne használja a kapuszerkezetet, ha javítási vagy beállítási munkálatokat kell végezni rajta!
- ▶ Ellenőrizze az egész kapuszerkezetet (csuklók, kapucsapágyak és rögzítőelemek) kopás és esetleges sérülések szempontjából.
- ▶ Vizsgálja meg, hogy van-e rozsdásodás, korrózió vagy repedés a kapun.

A szárnyaskapu-meghajtás szerkezete nem alkalmas nehéztárolású kapuk működtetésére. Ezek olyan kapuk, melyek kézzel már nem vagy csak nehezen nyithatók vagy zárhatóak.

A kapunak mechanikailag hibamentes állapotban kell lennie, hogy akár kézzel is könnyen működjön (EN 12604).

- ▶ Vizsgálja meg, hogy a kapu rendesen nyitható és zárható-e.
- ▶ A kapu mechanikai reteszelését, ami nem szükséges a meghajtás működéséhez, helyezze üzemem kívül.
- ▶ Adott esetben szerelje le kompletten a mechanikai reteszelékeket. Különösen ide számít a kapu zárszerkezetének reteszelőmechanizmusa.
- ▶ Emelőpántos kapuk esetén (max. 6°) használja az emelőpántos kapukhoz való vasalatszettet* (csak VersaMatic P).
- ▶ Kapuburkolat használata esetén vegye figyelembe a helyi szélterhelést (EN 13241-1).

* – Kiegészítő, mely nem része a szériafelszereltségnek. A kiegészítőket külön rendelje meg!

3.2 Megjegyzések a szereléshez

A következő feltételekkel biztosítható a meghajtás hosszú élettartama:

- A kapufutás könnyűjárású.
- A felszerelési méretek kiválasztása a **2a / 2b / 2c** ábrák táblázataiból történt.
- A kapu futási sebessége közvetlen hatással van az ébredő erőkre. A fő záróél sebességének a lehető legkisebbnek kell lennie:
 - Egy kisebbre választott A-méret és B-méret csökkenti a kapu záróélének sebességét a *Kapu-Zár* irányban.
 - A kapu nagyobb nyitásszögéhez válasszon nagyobb B-méretet (lásd a **2a / 2b / 2c** ábrák táblázatait).
- Csökken a kapu maximális nyitásszöge egy nagyobb A-méret választásával.
- Hogy a meghajtórendszer teljes erejét csökkentse, válassza a lehető legnagyobbra a kapu forgáspontja és a csuklós kar kapun való rögzítési pontja közötti távolságot.

3.3 Vasalatok rögzítése

A szállított vasalatok galvanikusan horganyzottak, így elő vannak készítve egy utólagos kezeléshez.

Oldalsó oszlopok vagy betonpillérek

Vegye figyelembe a tiplifuratokra vonatkozó peremtávolságok ajánlásait. A szállított tiplik esetén ezek a minimális távolságok megegyeznek a tipli hosszával.

Fordítsa a tipliket úgy, hogy azok terpesztési iránya párhuzamos legyen a peremmel.

Felújításokhoz ajánljuk a beragasztott horgonyokat, melyeknél egy menetes stift van feszültségmentesen a falazatba beragasztva.

Falazott pillérek esetén csavarozzon fel egy több téglát átfedő, nagy acéllapot, melyre a rögzítő sarokvas felszerelhető.

Acéloszlopok

Vizsgálja meg, hogy a rendelkezésre álló tartó megfelelően stabil-e. Ha nem, akkor erősítse meg a tartót. Szegecsanya használatakor is gondoljon erre. A vasalatokat közvetlenül hegessze fel.

Faoszlopok

Csavarozza át az oszlopokon a rögzítő sarokvasakat. Használjon ehhez nagy acél alátéteket az oszlop hátoldalán. Hogy a rögzítés ne tudjon meglazulni, ehhez egy acéllap használata még alkalmasabb.

3.4 Felszerelési lehetőségek

A meghajtás szerkezete különböző, **A / B / C** jelű, felszerelési módokat tesz lehetővé. A meghajtás úgy van konstruálva, hogy az hossz- és keresztirányban is felszerelhető.

A standard felszerelési módot az ábrás rész **A-1** ábrája mutatja.

► Lásd az **1.** ábrát.

3.5 A felszerelési méretek meghatározása

MEGJEGYZÉS:

A táblázatban megadott értékek csak irányértékek.

1. Határozza meg az e-méretet.
2. Határozza meg a B-méretet az alábbiak szerint:
 - Válasszon a **2a / 2b / 2c** ábrák táblázatai közül.
 - Válassza ki az **e** oszlopban azt a sort, amelyik a helyszínen mért e-méret utáni soron következő.
 - Válassza ki ebben a sorban a szükséges nyitásszöget.
 - Olvassa le felül a B-méretet.
3. Határozza meg a rögzítő sarokvasak fúrási pozícióit a pilléren / oszlopon. A vasalatok rögzítéséhez lásd a 3.3 fejezetet.
4. A fúrást követően ellenőrizze annak mélységét.

3.5.1 Emelőpántok

Emelkedő vagy lejtős pályán működő kapuk max. 6°-ig engedélyezettek (csak VersaMatic P).

► Emelőpántos szárnyaskapukhoz használja a kiegészítő vasaltszettet*.

Ha emelőpántokat használ.

► Biztosítsa a kaput helyszíni megoldással az önmagától való bezáródás ellen (pl. egyirányú fékező hengerrel, húzórugóval, vagy hasonlóval)

* – Kiegészítő, mely nem része a szériafelszereltségnek. A kiegészítőket külön rendelje meg!

<p>1</p>	<p>A</p>	<p>B</p>	<p>C</p>
<p>2</p>			
<p>3</p>			
<p>4</p>			

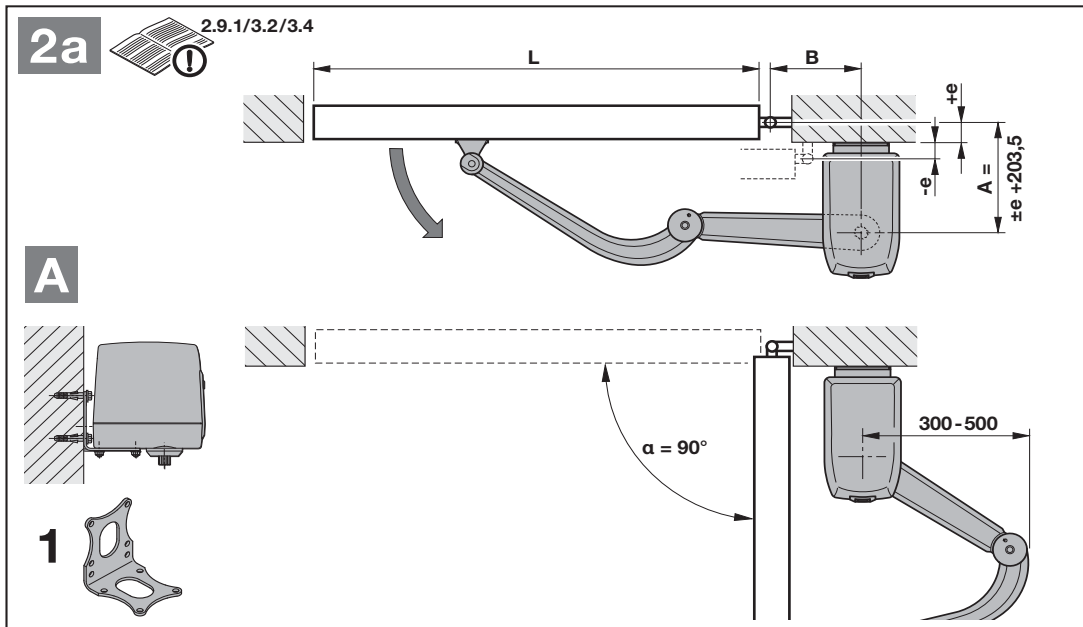

L = 1000 → 2500 mm (3000 mm VersaMatic P), e = -33,5 → +266,5 mm

A [mm]	e [mm]	B [mm]																	
		115	125	135	145	155	165	175	185	195	205	215	225	235	245	255	265	275	285
170	-33,5	90°	93°	96°	99°	101°	104°	106°	108°	110°	112°	114°	116°	116°	119°	121°	122°	123°	124°
180	-23,5	90°	93°	96°	99°	101°	104°	105°	108°	109°	112°	113°	115°	116°	118°	120°	121°	123°	123°
190	-13,5	90°	93°	96°	98°	101°	103°	105°	107°	109°	111°	112°	114°	116°	117°	119°	120°	122°	122°
200	-3,5	90°	93°	95°	98°	100°	102°	105°	106°	108°	110°	112°	113°	115°	116°	118°	119°	121°	121°
210	6,5	90°	93°	95°	97°	100°	102°	104°	106°	108°	110°	111°	113°	114°	116°	117°	119°	120°	120°
220	16,5	90°	93°	95°	97°	99°	101°	103°	105°	107°	110°	110°	112°	113°	115°	116°	118°	119°	119°
230	26,5	90°	92°	95°	97°	99°	101°	103°	105°	106°	109°	110°	111°	113°	114°	116°	117°	118°	118°
240	36,5	90°	92°	95°	97°	99°	101°	103°	104°	106°	108°	109°	111°	113°	114°	115°	116°	117°	117°
250	46,5	90°	92°	94°	96°	98°	100°	102°	104°	105°	107°	109°	110°	112°	113°	114°	115°	115°	115°
260	56,5	90°	92°	94°	96°	98°	100°	102°	103°	105°	107°	108°	110°	111°	112°	112°	112°	112°	112°
270	66,5	90°	92°	94°	96°	98°	100°	101°	103°	105°	106°	108°	109°	109°	109°	109°	109°	109°	109°
280	76,5	90°	92°	94°	96°	98°	99°	101°	103°	104°	106°	107°	107°	107°	107°	107°	107°	107°	107°
290	86,5	90°	92°	94°	96°	97°	99°	101°	102°	104°	105°	105°	105°	105°	105°	105°	105°	105°	105°
300	96,5	90°	92°	94°	95°	97°	99°	100°	102°	103°	104°	104°	104°	104°	104°	104°	104°	104°	104°
310	106,5	90°	92°	93°	95°	97°	99°	100°	102°	102°	102°	102°	102°	102°	102°	102°	102°	102°	102°
320	116,5	90°	92°	93°	95°	97°	98°	100°	101°	101°	101°	101°	101°	101°	101°	101°	101°	101°	101°
330	126,5	90°	92°	93°	95°	96°	98°	99°	101°	101°	101°	101°	101°	101°	101°	101°	101°	101°	101°
340	136,5	90°	92°	93°	95°	96°	98°	99°	100°	100°	100°	100°	100°	100°	100°	100°	100°	100°	100°
350	146,5	90°	91°	93°	95°	96°	98°	99°	99°	99°	99°	99°	99°	99°	99°	99°	99°	99°	99°
360	156,5	90°	91°	93°	94°	96°	97°	99°	99°	99°	99°	99°	99°	99°	99°	99°	99°	99°	99°
370	166,5	90°	91°	93°	94°	96°	97°	98°	98°	98°	98°	98°	98°	98°	98°	98°	98°	98°	98°
380	176,5	90°	91°	93°	94°	96°	97°	98°	98°	98°	98°	98°	98°	98°	98°	98°	98°	98°	98°
390	186,5	90°	91°	93°	94°	95°	97°	97°	97°	97°	97°	97°	97°	97°	97°	97°	97°	97°	97°
400	196,5	90°	91°	93°	94°	95°	97°	96°	96°	96°	97°	97°	96°	96°	96°	96°	96°	96°	96°
410	206,5	90°	91°	93°	94°	95°	96°	96°	96°	96°	95°	95°	94°	94°	94°	94°	94°	95°	96°
420	216,5	90°	91°	92°	94°	95°	95°	95°	95°	95°	94°	94°	93°	93°	93°	93°	93°	94°	95°
430	226,5	90°	91°	92°	94°	95°	95°	94°	94°	94°	92°	92°	92°	92°	92°	92°	92°	93°	94°
440	236,5	90°	91°	92°	94°	95°	93°	92°	92°	92°	90°	90°	91°	91°	92°	92°	92°	93°	94°
450	246,5	90°	91°	92°	94°	91°	90°	90°	90°	90°	89°	89°	90°	90°	91°	91°	91°	92°	94°
460	256,5	90°	91°	92°	91°	89°	88°	88°	88°	88°	88°	88°	89°	89°	90°	90°	91°	92°	94°
470	266,5	90°	89°	89°	88°	89°	87°	89°	88°	88°	88°	88°	88°	89°	89°	90°	91°	92°	94°

☐ = VersaMatic / VersaMatic P

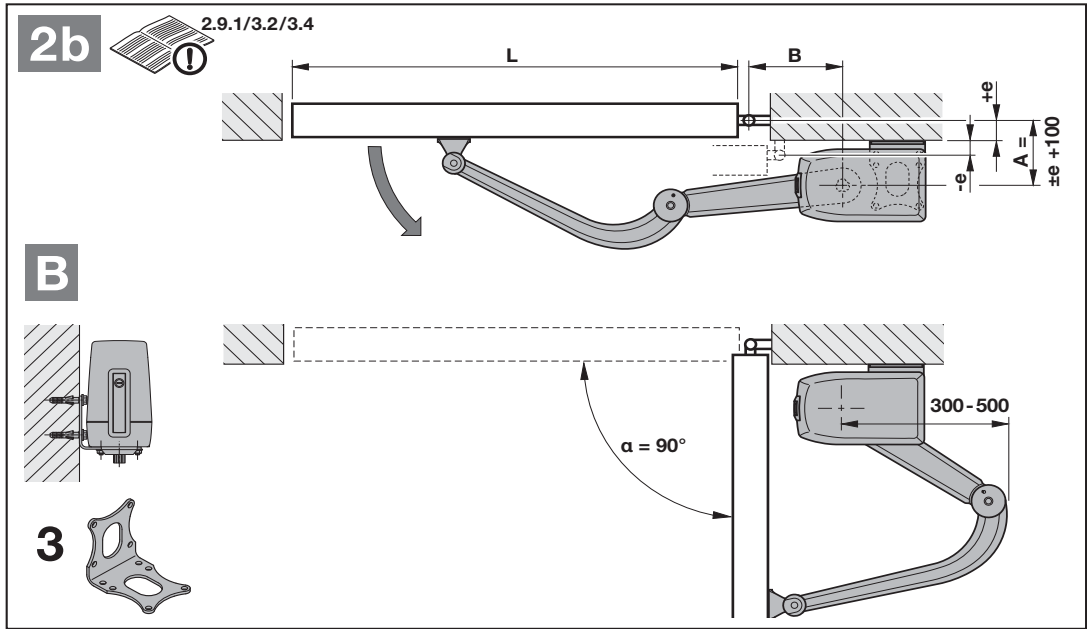

$L = 1000 \rightarrow 2500$ mm (3000 mm VersaMatic P), $e = -30 \rightarrow +360$ mm

A [mm]	e [mm]	B [mm]																	
		135	145	155	165	175	185	195	205	215	225	235	245	255	265	275	285	295	305
70	-30	92°	98°	103°	107°	111°	114°	118°	121°	123°	126°	126°	126°	126°	126°	126°	126°	126°	126°
80	-20	92°	98°	102°	106°	110°	113°	116°	119°	122°	124°	125°	125°	125°	125°	125°	125°	125°	125°
90	-10	91°	97°	101°	105°	108°	112°	115°	117°	120°	122°	124°	124°	124°	124°	124°	124°	124°	124°
100	0	91°	96°	100°	104°	107°	110°	113°	116°	119°	121°	123°	123°	123°	123°	123°	123°	123°	123°
110	10	91°	96°	100°	103°	106°	109°	112°	115°	117°	120°	122°	122°	122°	122°	122°	122°	122°	122°
120	20	91°	95°	99°	102°	105°	108°	111°	114°	116°	118°	121°	121°	121°	121°	121°	121°	121°	121°
130	30	91°	95°	98°	102°	105°	107°	110°	113°	115°	117°	119°	120°	120°	120°	120°	120°	120°	120°
140	40	91°	94°	98°	101°	104°	107°	109°	112°	114°	116°	118°	118°	118°	118°	118°	118°	118°	118°
150	50	91°	94°	97°	100°	103°	106°	108°	111°	113°	115°	115°	114°	114°	114°	114°	114°	114°	114°
160	60	91°	94°	97°	100°	103°	105°	107°	110°	111°	112°	111°	111°	111°	111°	111°	111°	111°	111°
170	70	90°	94°	96°	99°	102°	104°	107°	109°	108°	108°	108°	108°	108°	108°	108°	108°	108°	108°
180	80	90°	93°	96°	99°	101°	104°	106°	107°	106°	106°	106°	106°	106°	106°	106°	106°	106°	106°
190	90	90°	93°	96°	99°	101°	103°	105°	104°	104°	104°	104°	104°	104°	104°	104°	104°	104°	104°
200	100	90°	93°	96°	98°	101°	103°	105°	103°	103°	103°	103°	103°	103°	103°	103°	103°	103°	103°
210	110	90°	93°	95°	98°	100°	102°	103°	102°	102°	102°	102°	102°	102°	102°	102°	102°	102°	102°
220	120	90°	93°	95°	97°	100°	102°	101°	101°	101°	101°	101°	101°	101°	101°	101°	101°	101°	101°
230	130	90°	93°	95°	97°	99°	101°	100°	100°	100°	100°	100°	100°	100°	100°	100°	100°	100°	100°
240	140	90°	93°	95°	97°	99°	100°	100°	100°	99°	99°	99°	99°	99°	99°	99°	99°	99°	99°
250	150	90°	92°	95°	97°	99°	99°	99°	99°	99°	99°	99°	99°	99°	99°	99°	99°	99°	99°
260	160	90°	92°	94°	96°	98°	98°	98°	98°	98°	98°	98°	98°	98°	98°	98°	98°	98°	98°
270	170	90°	92°	94°	96°	98°	98°	98°	98°	98°	98°	98°	98°	98°	98°	98°	98°	98°	98°
280	180	90°	92°	94°	96°	98°	98°	97°	97°	97°	97°	97°	97°	97°	97°	97°	97°	97°	97°
290	190	90°	92°	94°	96°	98°	97°	97°	97°	97°	97°	97°	97°	97°	97°	97°	97°	97°	97°
300	200	90°	92°	94°	96°	97°	97°	97°	97°	97°	97°	97°	97°	97°	97°	97°	97°	97°	97°
310	210	90°	92°	94°	95°	96°	96°	96°	96°	96°	96°	96°	96°	96°	96°	96°	96°	96°	96°
320	220	90°	92°	94°	95°	96°	96°	96°	96°	96°	96°	96°	96°	96°	96°	96°	96°	96°	96°
330	230	90°	92°	93°	95°	96°	96°	96°	96°	96°	96°	96°	96°	96°	96°	96°	96°	96°	96°
340	240	90°	92°	93°	95°	96°	95°	95°	95°	95°	95°	95°	95°	95°	95°	95°	95°	95°	95°
350	250	90°	92°	93°	95°	95°	95°	95°	95°	95°	95°	95°	95°	95°	95°	95°	95°	95°	95°
360	260	90°	92°	93°	95°	95°	95°	95°	95°	95°	95°	95°	95°	95°	95°	95°	95°	95°	95°
370	270	90°	92°	93°	95°	95°	95°	95°	95°	95°	95°	95°	95°	95°	95°	95°	95°	95°	100°
380	280	90°	91°	93°	94°	95°	95°	95°	95°	95°	95°	95°	95°	95°	95°	95°	95°	98°	99°
390	290	90°	91°	93°	94°	95°	94°	94°	94°	94°	94°	94°	94°	94°	94°	94°	97°	97°	98°
400	300	90°	91°	93°	94°	94°	94°	94°	94°	94°	94°	94°	94°	94°	94°	94°	96°	96°	98°
410	310	90°	91°	93°	94°	94°	94°	94°	94°	94°	94°	94°	94°	94°	95°	95°	96°	96°	97°
420	320	90°	91°	93°	94°	94°	93°	93°	93°	93°	93°	93°	93°	93°	94°	95°	95°	96°	97°
430	330	90°	91°	93°	94°	94°	92°	92°	92°	92°	92°	92°	92°	93°	93°	94°	94°	95°	96°
440	340	90°	91°	92°	92°	93°	91°	91°	91°	91°	91°	91°	91°	92°	93°	93°	94°	95°	96°
450	350	90°	91°	91°	90°	90°	90°	90°	90°	90°	90°	91°	91°	91°	92°	93°	94°	95°	96°
460	360	90°	91°	89°	88°	88°	88°	88°	88°	89°	89°	90°	90°	91°	91°	93°	93°	95°	96°
470	370	87°	87°	87°	87°	87°	87°	87°	87°	88°	88°	89°	90°	90°	91°	92°			

■ = VersaMatic / VersaMatic P
 ■ = Csak VersaMatic P

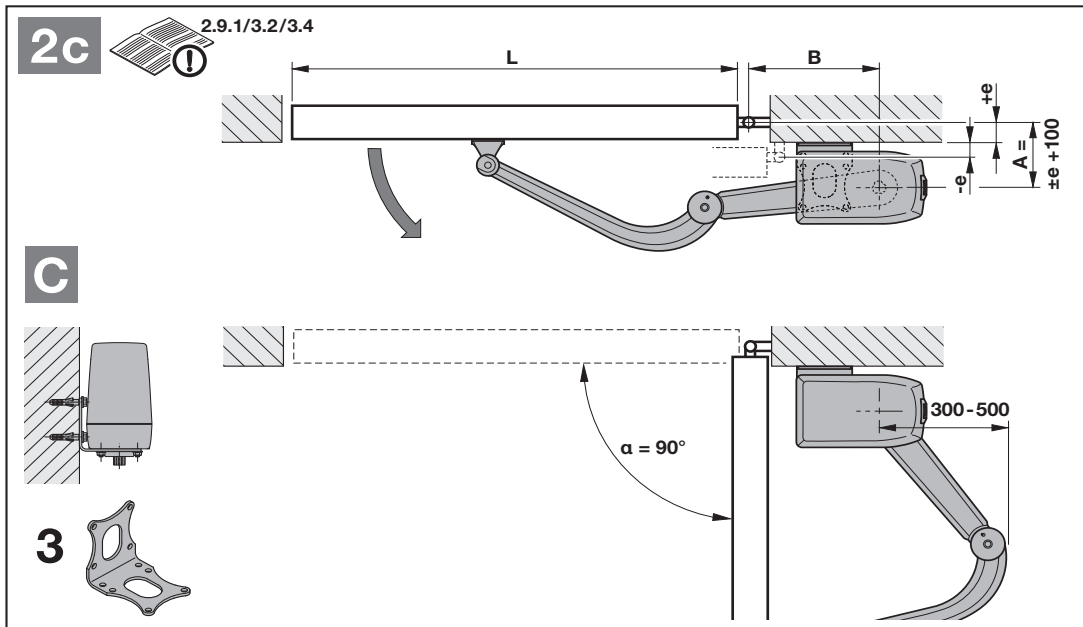

L = 1000 → 2500 mm (3000 mm VersaMatic P), e = -30 → +360 mm

A [mm]	e [mm]	B [mm]															
		215	225	235	245	255	265	275	285	295	305	315	325	335	345	355	365
70	-30	92°	96°	99°	103°	107°	110°	113°	114°	119°	121°	124°	126°	127°	128°	129°	130°
80	-20	91°	95°	99°	102°	106°	109°	112°	115°	117°	120°	122°	125°	126°	127°	128°	129°
90	-10	91°	95°	98°	102°	105°	108°	111°	113°	116°	119°	121°	123°	125°	126°	127°	128°
100	0	91°	95°	98°	101°	104°	107°	110°	112°	115°	117°	120°	122°	124°	126°	126°	127°
110	10	91°	94°	97°	100°	103°	106°	109°	111°	114°	116°	118°	120°	122°	124°	125°	127°
120	20	91°	94°	97°	100°	103°	105°	108°	110°	113°	115°	117°	119°	121°	123°	125°	126°
130	30	91°	94°	97°	99°	102°	105°	107°	109°	112°	114°	116°	118°	120°	122°	123°	123°
140	40	91°	94°	96°	99°	101°	104°	106°	109°	111°	113°	115°	117°	118°	118°	118°	118°
150	50	91°	93°	96°	98°	101°	103°	106°	108°	110°	112°	114°	114°	114°	114°	114°	114°
160	60	91°	94°	96°	98°	100°	103°	105°	107°	109°	111°	111°	111°	111°	111°	111°	111°
170	70	91°	94°	95°	98°	100°	102°	104°	106°	108°	108°	108°	108°	108°	108°	108°	108°
180	80	91°	93°	95°	97°	100°	102°	104°	106°	107°	106°	106°	106°	106°	106°	106°	106°
190	90	91°	93°	95°	97°	99°	101°	103°	105°	105°	105°	105°	105°	105°	105°	105°	105°
200	100	91°	93°	95°	97°	99°	101°	103°	103°	103°	103°	103°	103°	103°	103°	103°	103°
210	110	91°	93°	95°	97°	99°	100°	102°	102°	102°	102°	102°	102°	102°	102°	102°	102°
220	120	90°	92°	94°	96°	98°	100°	101°	101°	101°	101°	101°	101°	101°	101°	101°	101°
230	130	90°	92°	94°	96°	98°	100°	100°	100°	100°	100°	100°	100°	100°	100°	100°	100°
240	140	90°	92°	94°	96°	98°	99°	100°	100°	100°	100°	100°	100°	100°	100°	100°	100°
250	150	90°	92°	94°	96°	97°	99°	99°	99°	99°	99°	99°	99°	99°	99°	99°	99°
260	160	90°	92°	94°	96°	97°	98°	98°	98°	98°	98°	98°	98°	98°	98°	98°	98°
270	170	90°	92°	94°	95°	97°	98°	98°	98°	98°	98°	98°	98°	98°	98°	98°	98°
280	180	90°	92°	94°	95°	97°	97°	97°	97°	97°	97°	97°	97°	97°	97°	97°	97°
290	190	90°	92°	93°	95°	97°	97°	97°	97°	97°	97°	97°	97°	97°	97°	97°	97°
300	200	90°	92°	93°	95°	96°	97°	97°	97°	97°	97°	97°	97°	97°	97°	97°	97°
310	210	90°	92°	93°	95°	96°	96°	96°	96°	96°	96°	96°	96°	96°	96°	96°	96°
320	220	90°	92°	93°	95°	96°	96°	96°	96°	96°	96°	96°	96°	96°	96°	96°	96°
330	230	90°	92°	93°	94°	96°	95°	95°	95°	95°	95°	95°	95°	95°	95°	95°	95°
340	240	90°	92°	93°	94°	96°	95°	95°	95°	95°	95°	95°	95°	95°	95°	95°	107°
350	250	90°	92°	93°	94°	95°	95°	95°	95°	95°	95°	95°	95°	95°	104°	105°	106°
360	260	90°	92°	93°	94°	95°	95°	95°	95°	95°	95°	95°	102°	103°	104°	104°	105°
370	270	90°	91°	93°	94°	95°	95°	95°	95°	95°	100°	101°	101°	102°	103°	104°	105°
380	280	90°	91°	93°	94°	94°	94°	95°	95°	99°	99°	100°	101°	102°	102°	104°	105°
390	290	90°	91°	93°	94°	94°	94°	94°	98°	98°	99°	99°	100°	102°	102°	104°	105°
400	300	90°	91°	93°	94°	94°	94°	97°	97°	97°	98°	99°	100°	101°	102°	104°	105°
410	310	90°	91°	93°	94°	94°	95°	96°	96°	97°	97°	98°	99°	100°	102°	104°	
420	320	90°	91°	92°	93°	94°	94°	95°	95°	96°	97°	98°	99°	101°	102°	104°	
430	330	90°	91°	92°	93°	93°	93°	95°	95°	96°	97°	98°	99°	101°	102°	105°	
440	340	90°	90°	92°	92°	92°	93°	94°	94°	96°	97°	98°	99°	101°	102°		
450	350	89°	90°	91°	91°	91°	93°	94°	94°	95°	97°	98°	101°	102°			
460	360	88°	89°	90°	91°	91°	92°	93°	94°	95°	97°	98°	101°				
470	370	88°	89°	89°	91°	91°	92°	93°	94°								

■ = VersaMatic / VersaMatic P

■ = Csak VersaMatic P

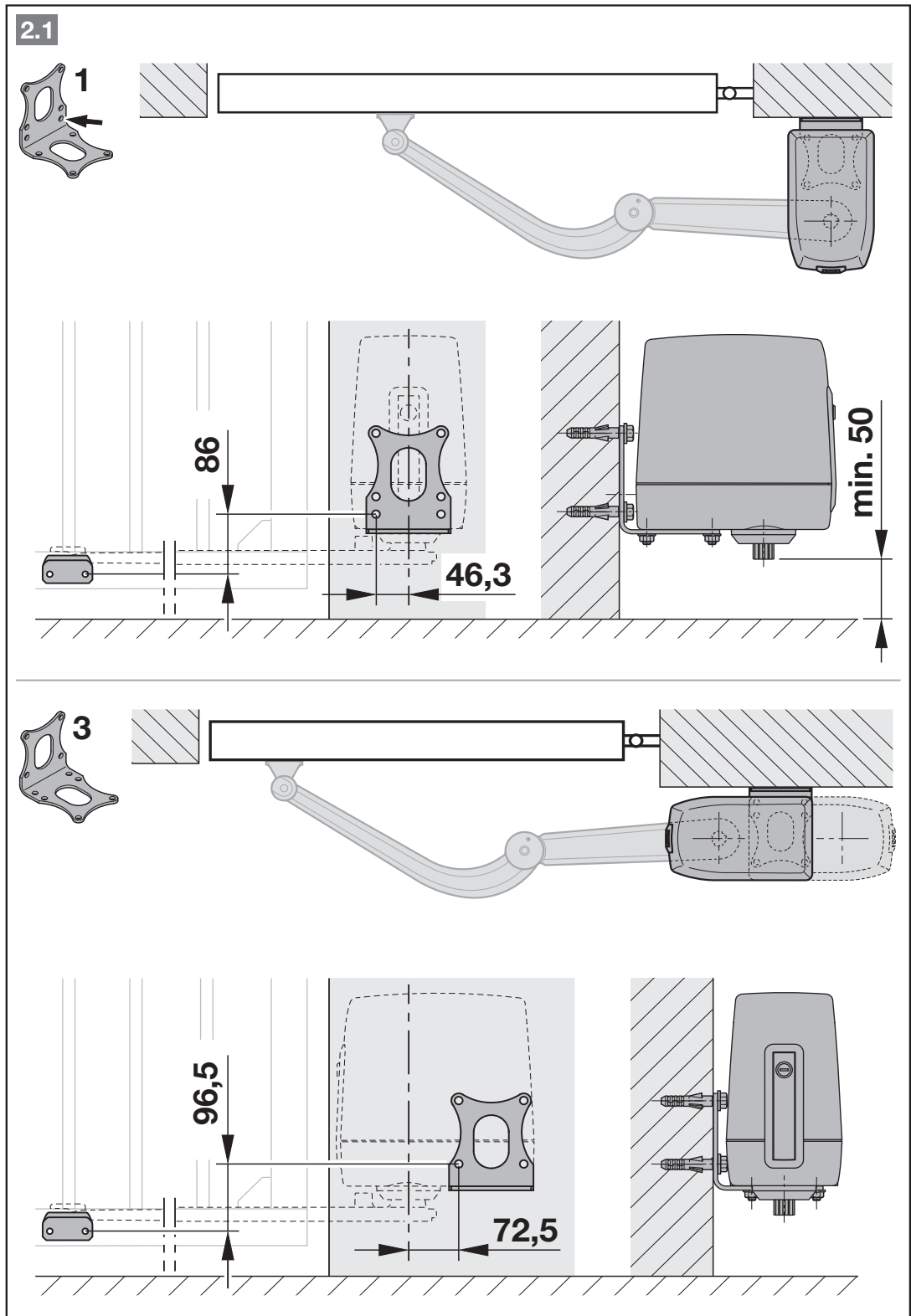

3.6 Meghajtás felnyitása

1. Reteszelve ki a meghajtást.
2. Nyomja a kireteszelés emelőkarját kb. 90°-kal lefelé. Egy rövid kattánás hallható.
3. Csavarja ki a felső biztosítócsavart.
4. Vegye le a ház fedelét.

FIGYELEM!

Nedvesség okozta károsodások

- ▶ A meghajtás házának felnyitásakor óvja a vezérlést a nedvességtől.

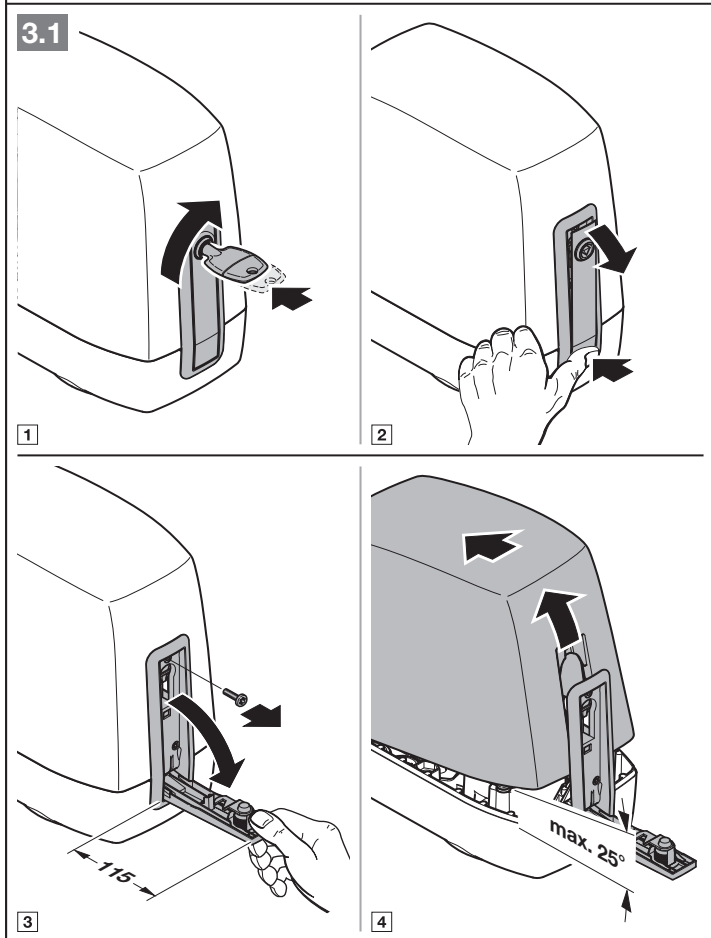
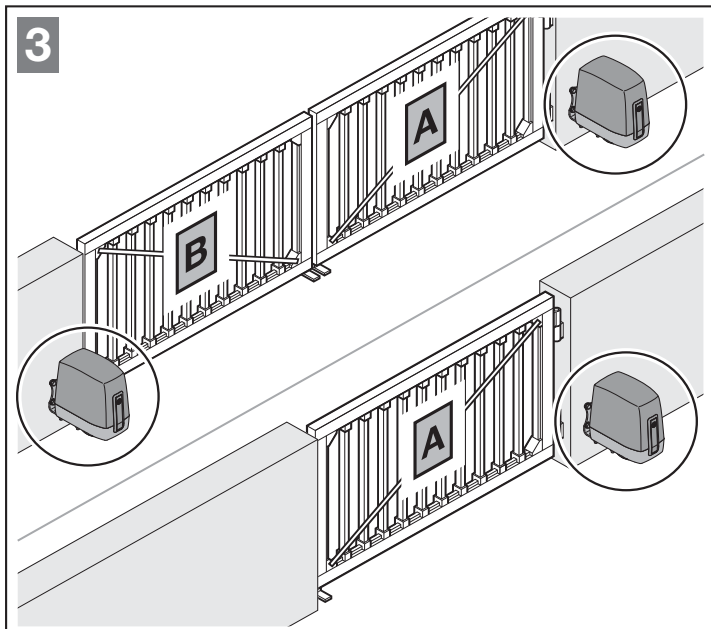

3.6.1 A meghajtás szerelése

- ▶ Vegye figyelembe a biztonsági utasításokat a 2.5. fejezetben.
 - *Nem alkalmas rögzítőanyagok*

FIGYELEM!

Szennyeződés okozta károsodások

- ▶ Védje a meghajtást a fúrási munkálatok során a fúrési portól és forgácstól.
- ▶ Ügyeljen arra, hogy a pilléreken, oszlopokon és a kapuszárnyakon való rögzítés vízszintes, stabil és biztonságos legyen.
- ▶ Használjon arra alkalmas rögzítőanyagokat. A nem alkalmas rögzítőanyagok nem képesek a nyitás és zárás során ébredő erőknél ellenállni.

MEGJEGYZÉS:

Eltérés az ábrás résztől: más kapufajták esetén mindig arra alkalmas, megfelelő becsavarási hosszal bíró rögzítőanyagokat kell használni (pl. fakapuknál megfelelő facsavarokat).

1. Csavarozza fel a rögzítő sarokvasakat a 3.4. fejezetben megadott felszerelési lehetőségnek megfelelően.
2. Helyezze el a védőcsőtömítéseket.
3. Csavarozza rá a meghajtást a rögzítő sarokvasra.

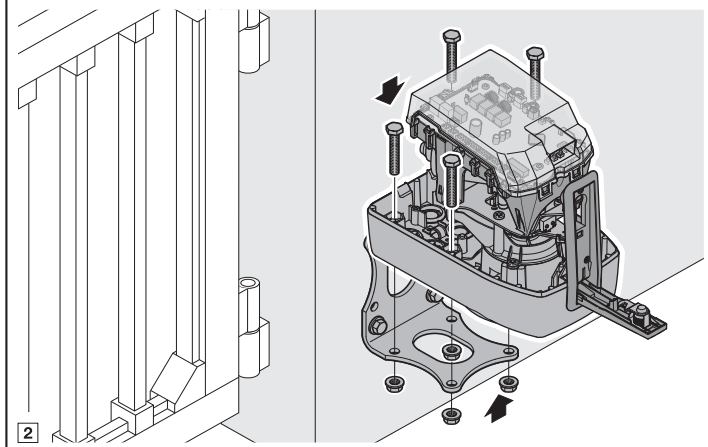
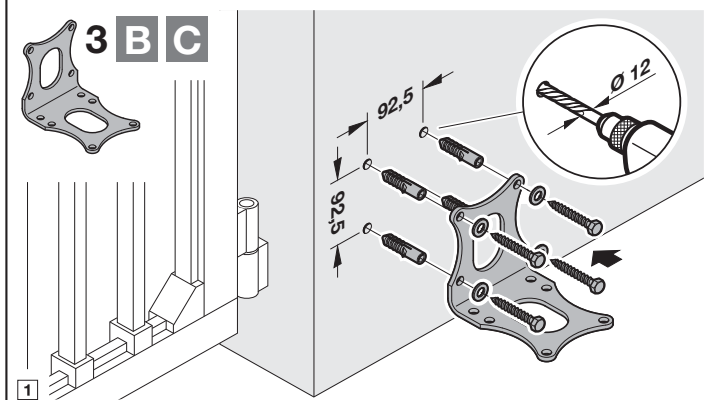
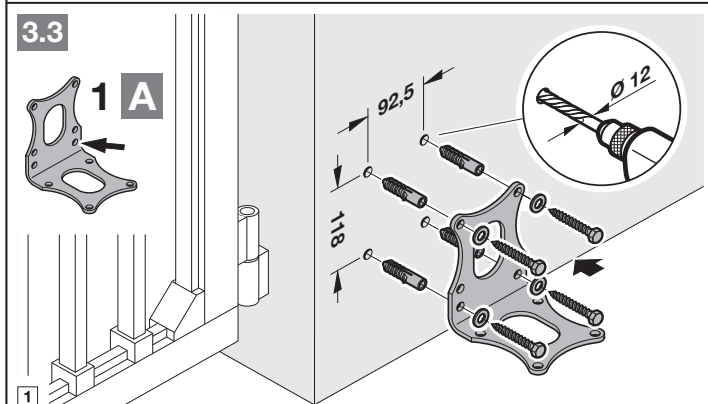
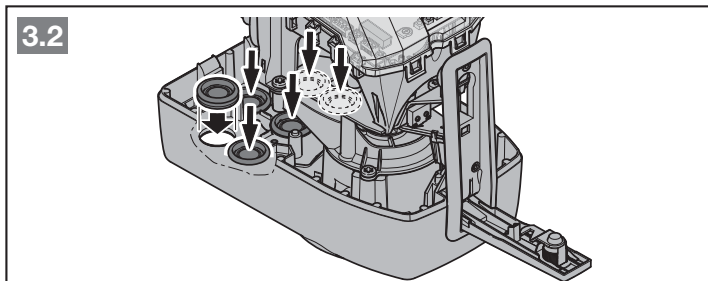

3.7 A csuklós kar szerelése

1. Szerelje fel a csuklós kart a meghajtásra (a csuklós kar egyenes részét, lásd a 4.1 ábrát).
2. Helyezze el a siklócsapágyakat a kapukar mindkét végén (a csuklós kar íves része, lásd a 4.2-1 ábrát).
3. Szerelje össze a csuklós kart (lásd a 4.2-2 ábrát).
4. Szerelje fel a rögzítő vasalatot (lásd a 4.2-3 ábrát).

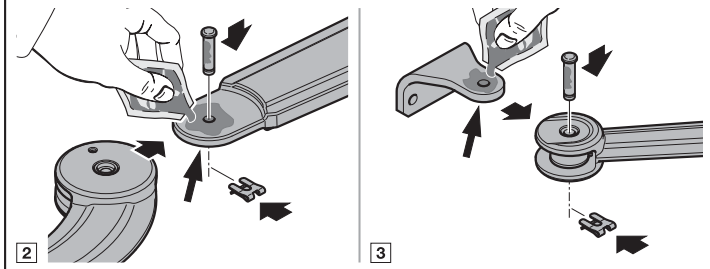
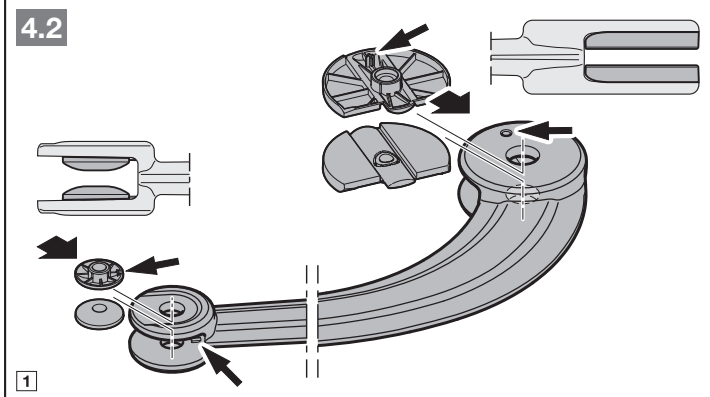
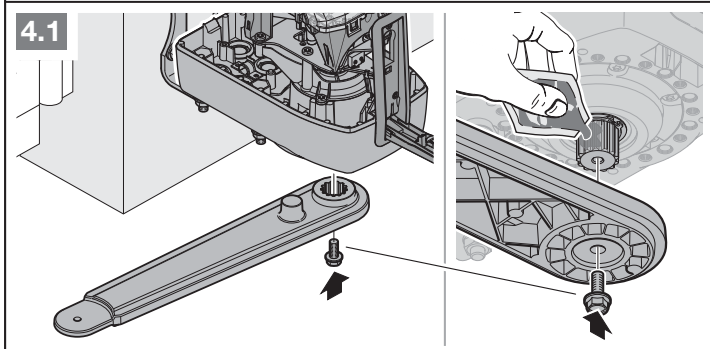
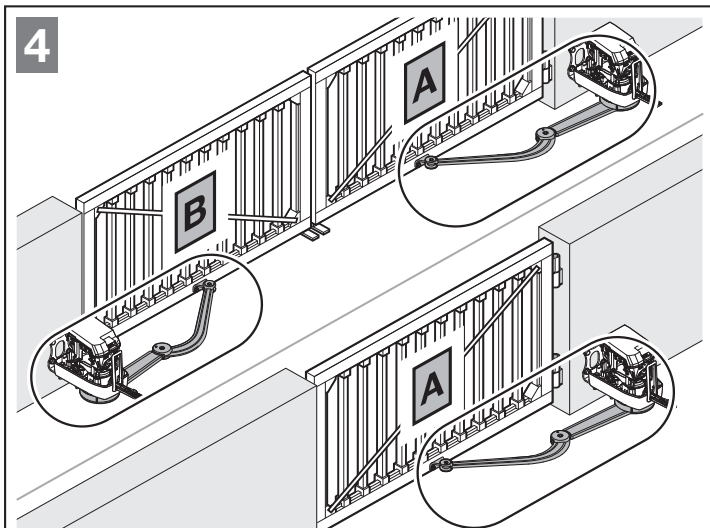

1. Nyújtsa ki a csuklós kart teljesen.
2. Rögzítse a csuklós kart egy pillanatszorítóval ideiglenesen a kapura (lásd a 4.3–1 ábrát).
3. Hogy a végleges méretet ellenőrizze:
 - Reteszelve ki a meghajtást.
 - Mozgassa a kaput kézzel a kívánt végállásokba.
4. Jelölje fel a kapura fúrási pontokat, majd távolítsa el a pillanatszorítót (lásd a 4.3–3 ábrát).
5. Fúrja ki a furatokat és szerelje fel a vasalatot (lásd a 4.3–4 ábrát).

MEGJEGYZÉS:

Eltérés az ábrás résztől:
Az anyag vastagságától és szilárdságától függően a szükséges furat-magátmérő változhat, pl.

- Alumínium $\varnothing 5,0-5,5$ mm
- Acél $\varnothing 5,7-5,8$ mm

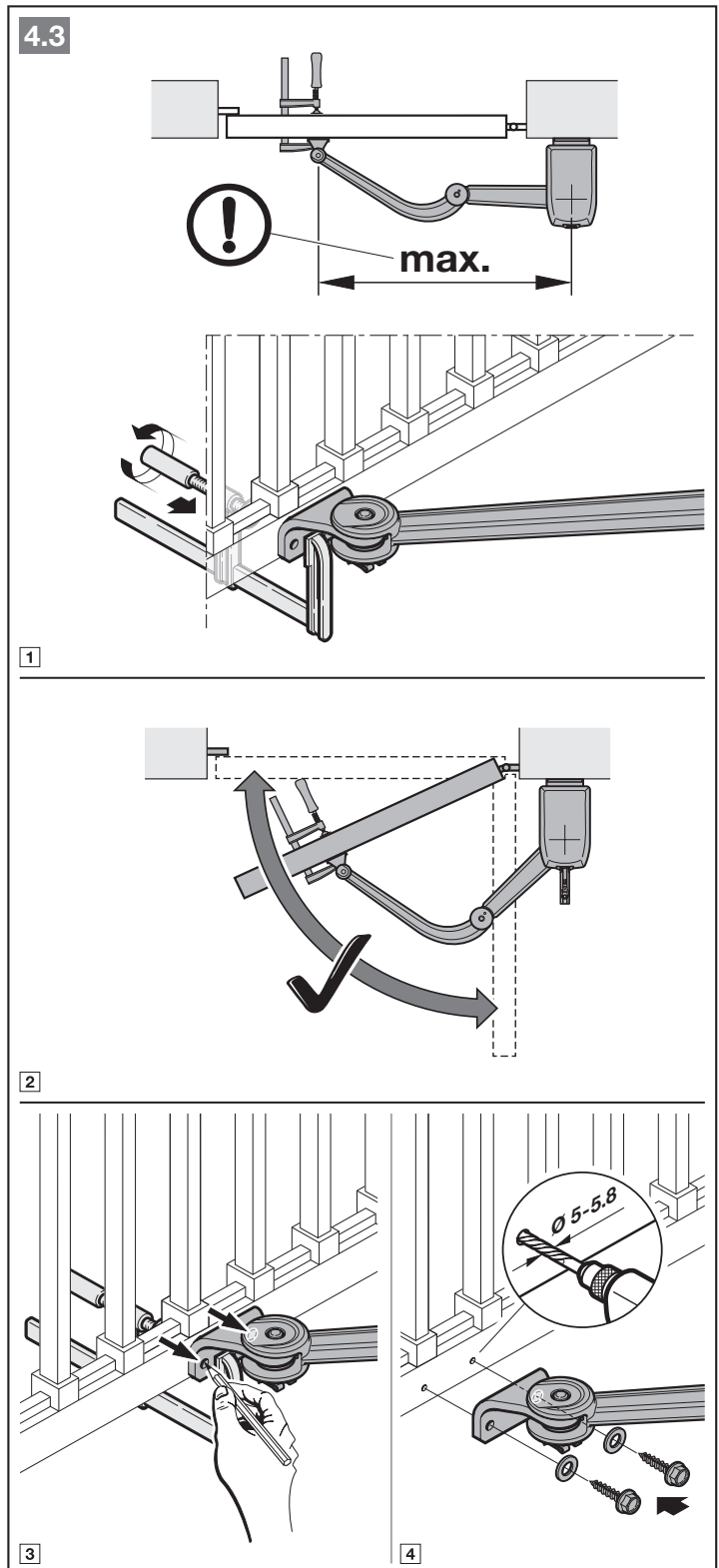

3.8 Végállás-ütközők felszerelése

MEGJEGYZÉSEK:

- Ha a helyszínen vannak végállásütközők, akkor nem kell más ütközőt felszerelni.
 - A Kapu-Zárva végállásütköző felszerelése kötelező.
 - A Kapu-Nyitva végállásütköző felszerelése nem kötelező, de ajánlott.
1. Mozgassa a kaput kézzel a kívánt Kapu-Zárva végállásba.
 2. Helyezze az összeállított végállásütközőt abba a furatba, amelyik a csuklós karon lévő csaphoz a legközelebb fekszik.
 3. Rögzítse csavarozással, kézzel erősen a végállásütközőt.
 4. Mozgassa a kaput kézzel a Kapu-Nyitva végállásba.
 5. Helyezze az összeállított végállásütközőt abba a furatba, amelyik a csuklós karon lévő csaphoz a legközelebb fekszik.
 6. Rögzítse csavarozással, kézzel erősen a végállásütközőt.

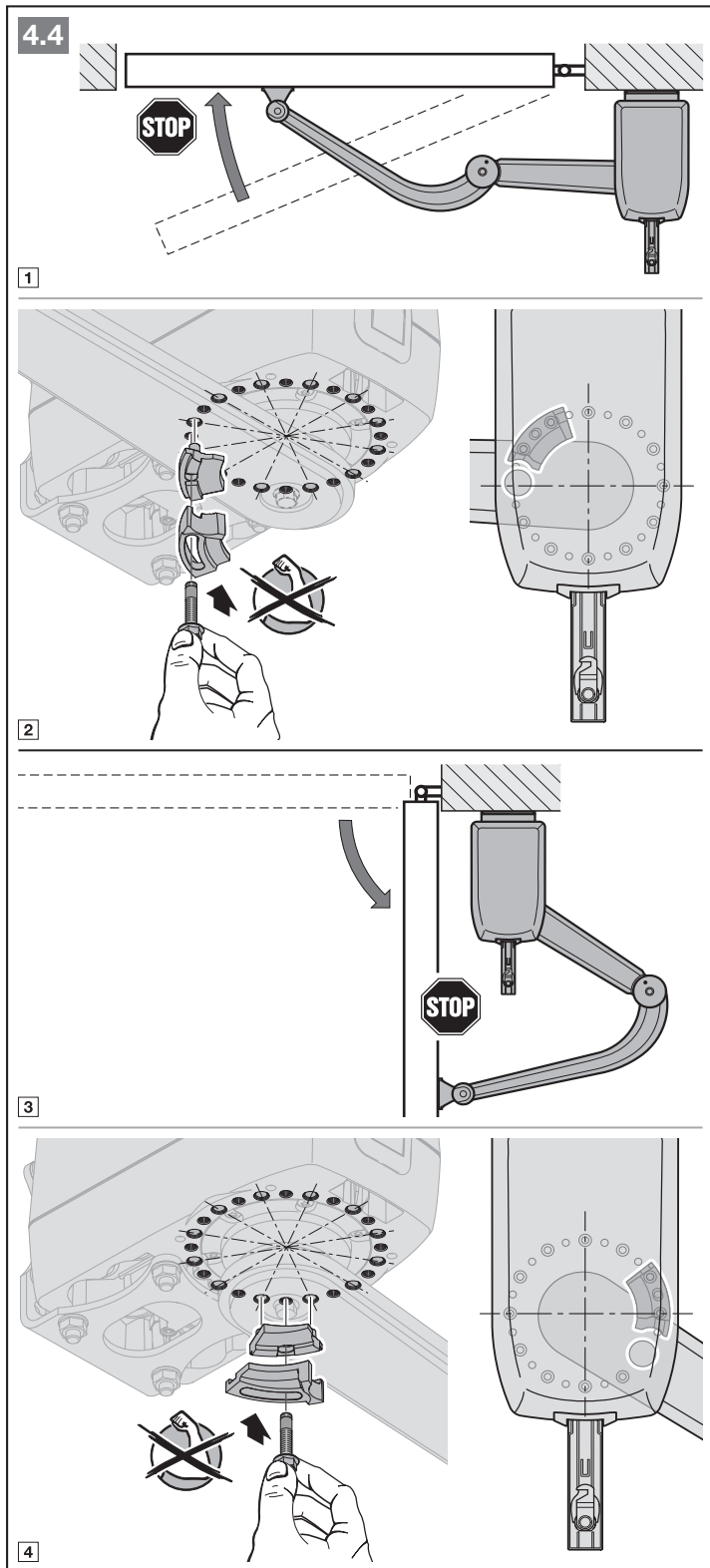

3.8.1 A végállások utólagos finombeállítása

Ha a Kapu-Zárva és Kapu-Nyitva pozíciók nem a megfelelő véghelyzetben vannak, akkor szükséges ezek utólagos finombeállítása.

Végállások utólagos finombeállítása:

1. Oldja meg a csavart.
2. Tolja el a végállásütköző alsó részét és változtassa meg a pozíciót.
3. Ismét rögzítse csavarozással, kézzel erősen a végállásütközőt.
4. Ellenőrizze, hogy a kívánt végállás elérésre került-e.
5. Ismétlje az 1–3 lépéseket mindaddig, amíg a végállások a kívánt helyzetbe nem kerülnek.
6. Húzza meg erősen a csavarokat.

MEGJEGYZÉS:

Ha a végállásokat az üzembe helyezést követően változtatják meg, akkor új tanulóutakat kell végezni (lásd a 6.1.3. fejezetet).

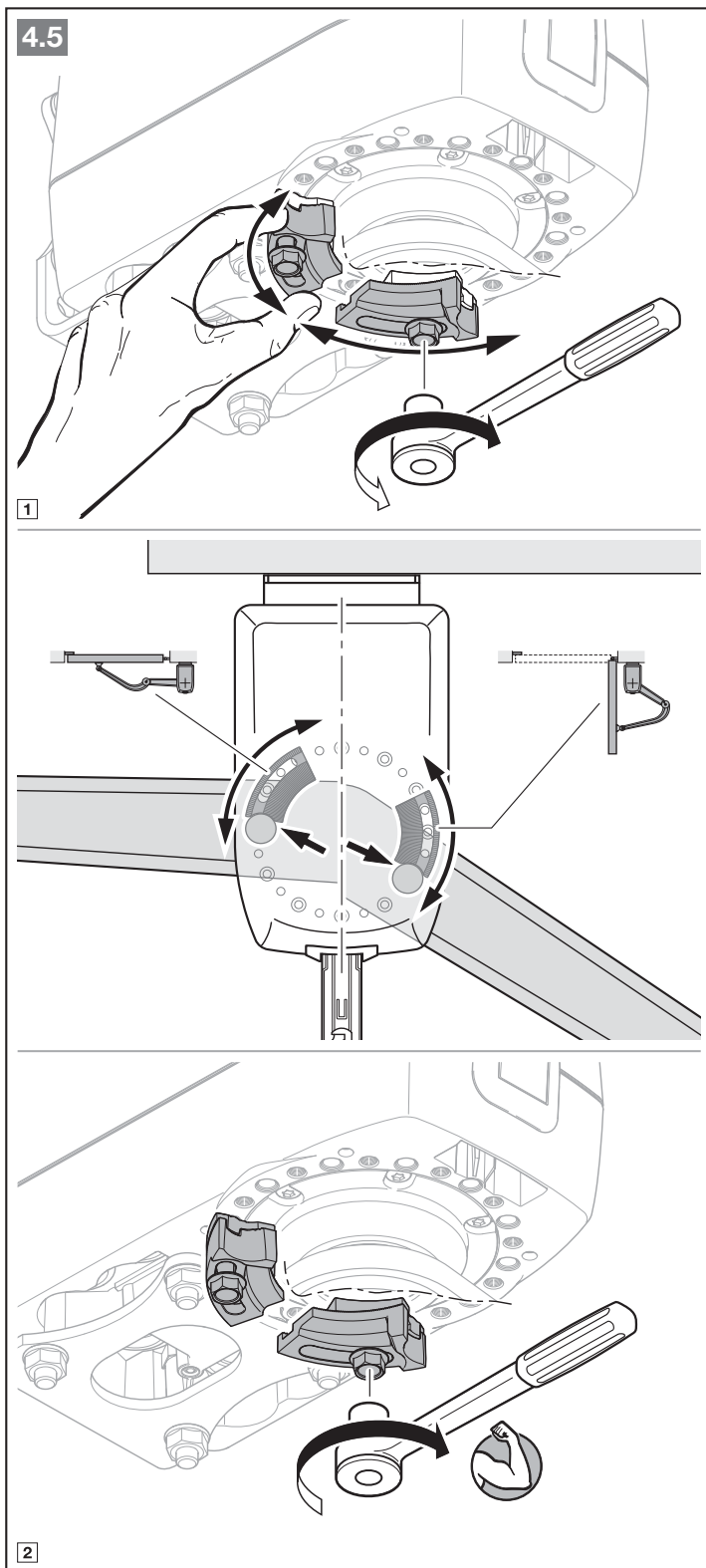

3.9 A becsípődés elleni védelem felhelyezése

1. Oldja le a csuklós kart a kapuvasalatról.
2. Húzza rá a stifttel ellátott becsípődést gátló gyűrűt a csuklós karra.
3. Forgassa el a becsípődést gátló gyűrűt úgy, hogy annak kivágott része a kapu felé nézzen.
4. Helyezze a becsípődést gátló gyűrű stiftjeit az előkészített furatokba.
5. Tolja rá a becsípődés elleni védelem alsó részét.
6. Csavarozza meg erősen a becsípődés elleni védelem alsó részét.
7. Rögzítse a csuklós kart a kapuvasalaton.

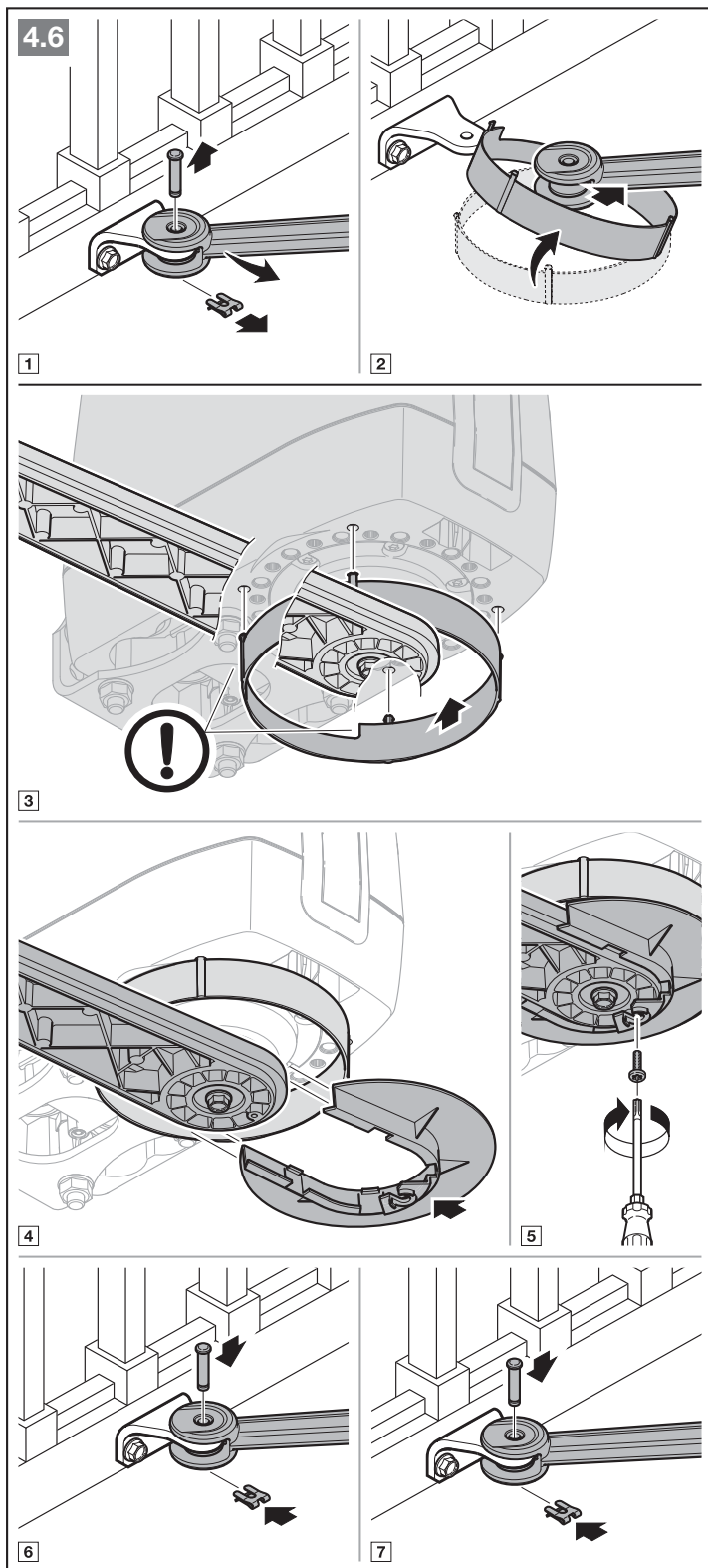

4 Telepítés

- ▶ Vegye figyelembe a biztonsági utasításokat a 2.6. fejezetben.
 - Hálózati feszültségtől

FIGYELEM!

Nedvesség okozta károsodások

- ▶ A meghajtás házának felnyitásakor óvja a vezérlést a nedvességtől.
- ▶ Vegye le az átlátszó fedelet.
- ▶ Az összes vezeték alulról, a védőcső-tömítéseken keresztül vezesse a meghajtásházba.
- ▶ Adott esetben a védőcső-tömítéseket vágja meg a védőcsöveknek megfelelően.
- ▶ Csatlakoztassa a tápvezetékét ($3 \times 1,5 \text{ mm}^2$) közvetlenül a kapcsoló üzemi tápegység sorkapcsára, a védővezetékét pedig közvetlenül a házra.

MEGJEGYZÉSEK:

Az összes vezeték föld alatti vezetéséhez használjon NYJ-J $3 \times 1,5 \text{ mm}^2$ vagy $5 \times 1,5 \text{ mm}^2$ földkábel.

Ha a meghajtásvezeték meg kell hosszabbítani a földkábelrel való összekötéshez, akkor használjon fröccsenő víz ellen védett elosztódobozt (IP 65 védettségű, helyszínen kell biztosítani).

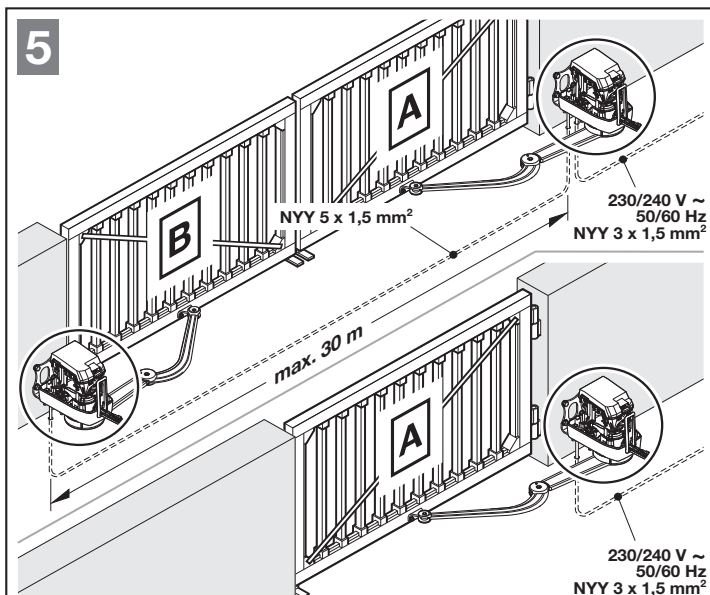

5.1

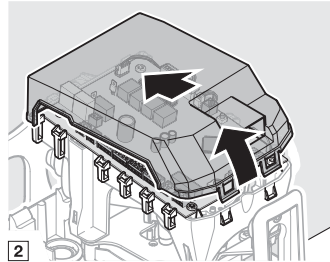
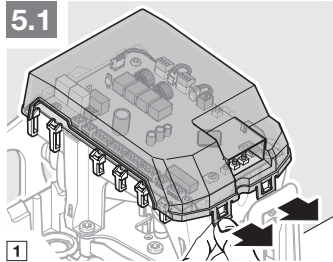

5.2

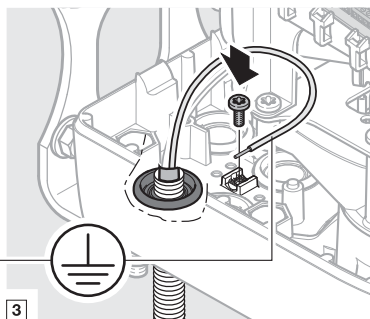
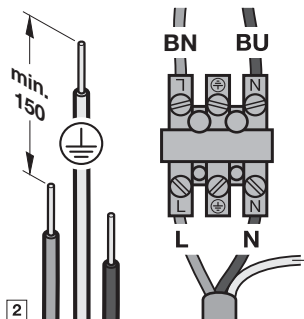
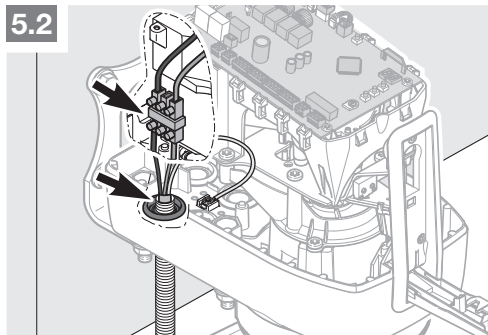

4.1 Meghajtások csatlakoztatása

2-szárnyú kapuszerkezet

A jelű szárny	Az a szárny, amelyre a vezérléssel ellátott meghajtás van felszerelve.
B jelű szárny	Az a szárny, amelyre a vezérlés nélküli meghajtás van felszerelve.

A meghajtások közötti összekötővezeték hossza maximálisan 30 m lehet.

Meghajtás az A jelű szárnyon

- ▶ A B jelű szárny vezetékét csatlakoztassa a **Motor 2** jelű sorkapocsra.

Meghajtás a B jelű szárnyon

- ▶ Az A jelű szárny vezetékét csatlakoztassa a motorcsatlakoztató panel sorkapcsára.

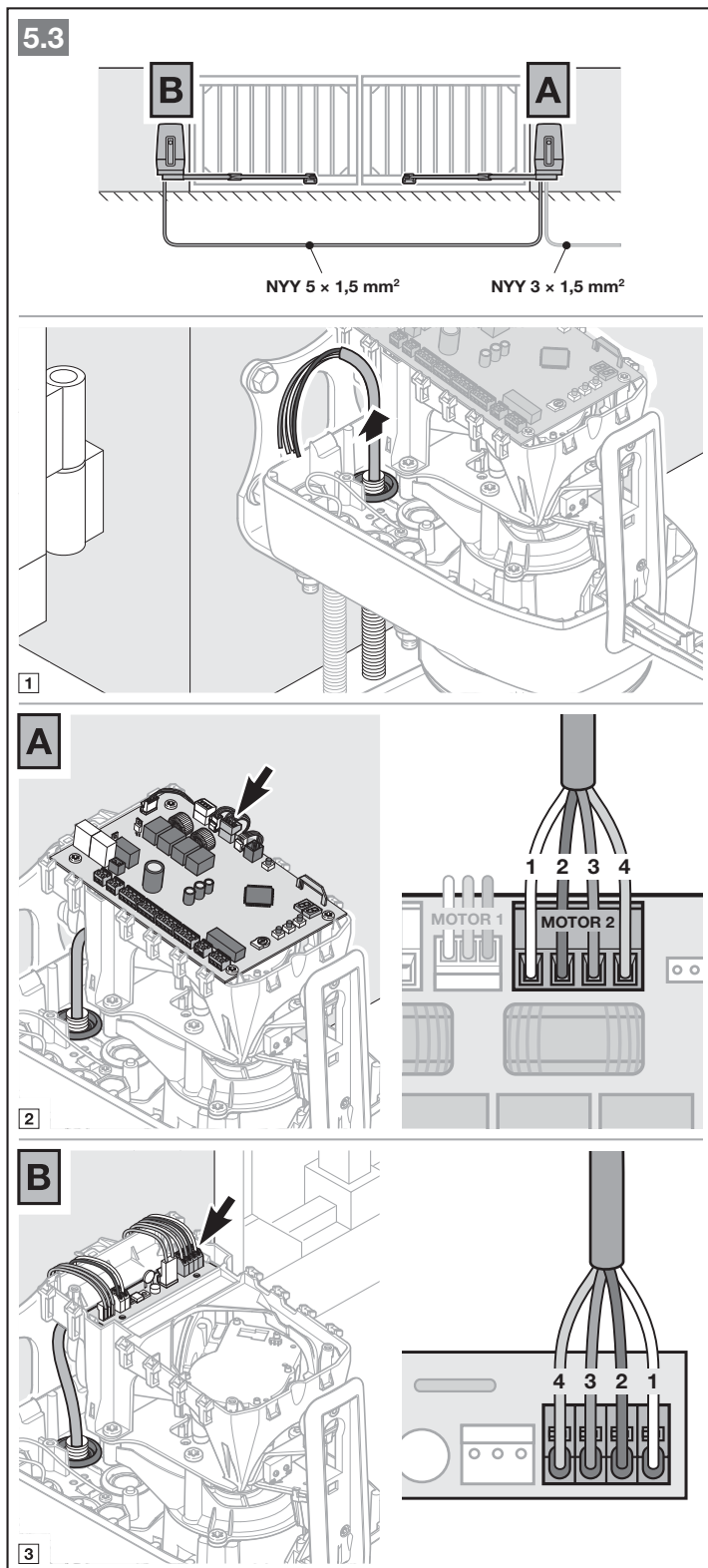

4.2 Kiegészítő komponensek / kiegészítők csatlakoztatása

- ▶ Vegye figyelembe a biztonsági utasításokat a 2.6. fejezetben.

FIGYELEM!

Az elektronika tönkremenetele idegenfeszültség miatt

- ▶ Ne vezessen a csatlakozókapcsokra hálózati feszültséget (230/240 V AC).

Az összes sorkapocs többszörösen beköthető:

- Minimális vastagság: 1 x 0,5 mm²
- Maximális vastagság: 1 x 2,5 mm²

A BUS jelű rendszeraljzat révén fennáll a lehetőség egyedi funkciók kiegészítők csatlakoztatására. A csatlakoztatott kiegészítő automatikusan felismerésre kerül.

MEGJEGYZÉS:

Az összes kiegészítő **max. 100 mA-rel** terhelheti a meghajtást. A komponensek áramfelvételét lásd az ábrákon.

4.2.1 Külső rádiós vevőegység*

- ▶ Egy külső rádiós vevőegység ereit a következők szerint csatlakoztassa:

GN	20 jelű kapocs (0 V)
WH	21 jelű kapocs (1. jelcsatorna)
BN	5 jelű kapocs (+24 V)
YE	23 jelű kapocs (2. jelcsatorna részleges nyitáshoz)

Vagy

- ▶ Csatlakoztassa a HEI 3 BiSecur vevőegység csatlakoztató dugaszát a megfelelő aljzatra.

Vagy

- ▶ Csatlakoztasson egy ESE BiSecur külső rádiós vevőegységet a BUS rendszeraljzatra.

* – Kiegészítő, mely nem része a szériafelszereltségnek.

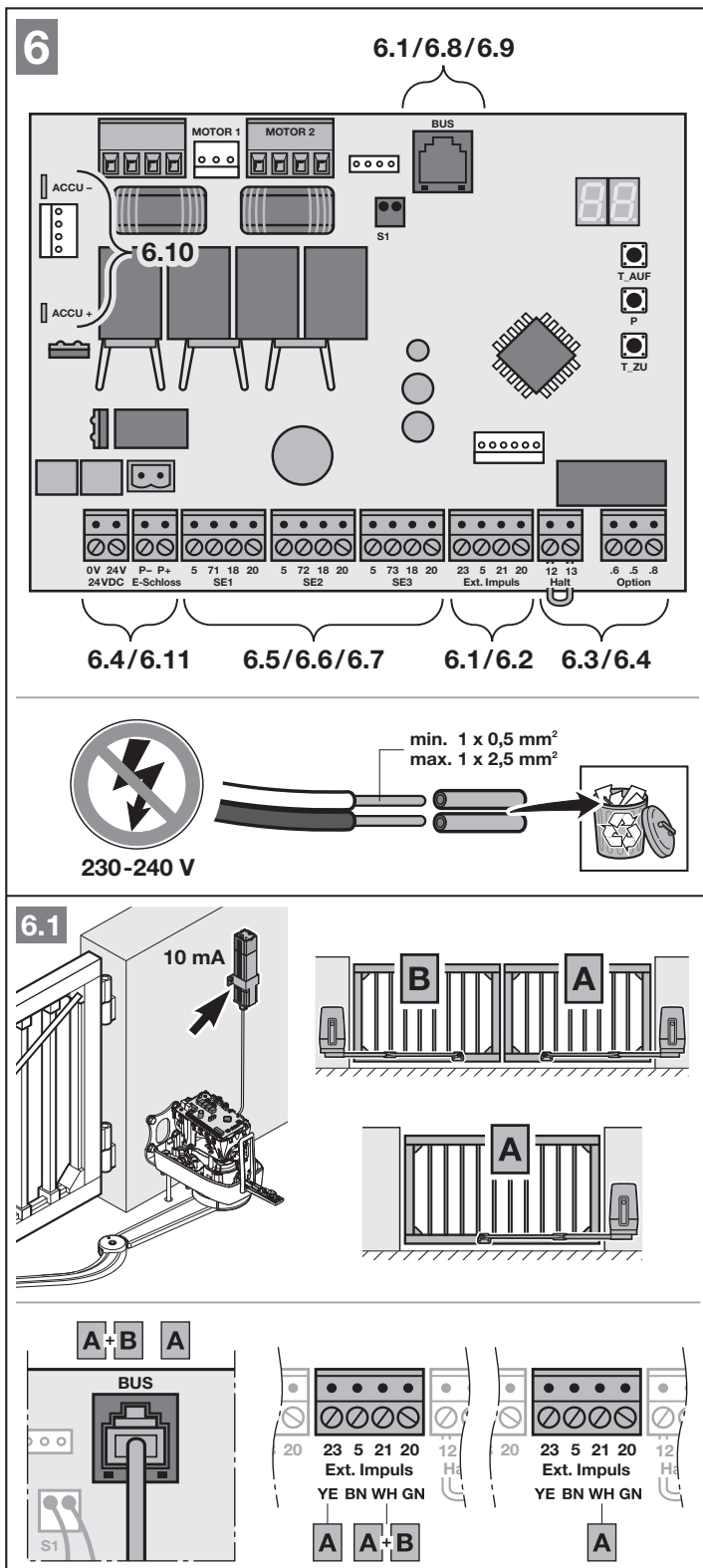

4.2.2 Külső nyomógomb*

Egy vagy több zárókontaktusos (potenciálmentes vagy 0 V-ot kapcsoló) nyomógomb, pl. kulcsos kapcsoló, párhuzamosan csatlakoztatható.

Max. vezetékhoossz: 30 m.

2-szárnyú kapuszerkezet

Impulzusos futási parancs a nyílószárnynak (A):

1. érintkező	23. kapocs
2. érintkező	20. kapocs

Impulzusos futási parancs a nyílószárnynak (A) és az állószárnynak (B):

1. érintkező	21. kapocs
2. érintkező	20. kapocs

1-szárnyú kapuszerkezet

Impulzusos futási parancs részleges nyitáshoz:

1. érintkező	23. kapocs
2. érintkező	20. kapocs

Impulzusos vezérlés:

1. érintkező	21. kapocs
2. érintkező	20. kapocs

MEGJEGYZÉS:

Ha egy külső nyomógomb számára segédfeszültség szükséges, akkor +24 V DC feszültség rendelkezésre áll az 5. érintkezőn (míg a 20. érintkező = 0 V).

6.2

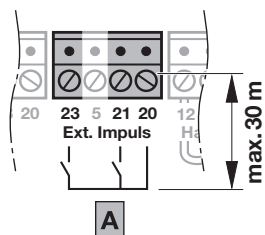
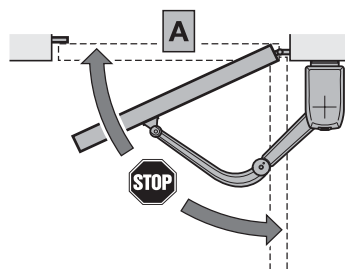
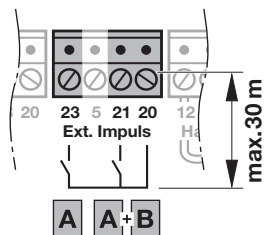
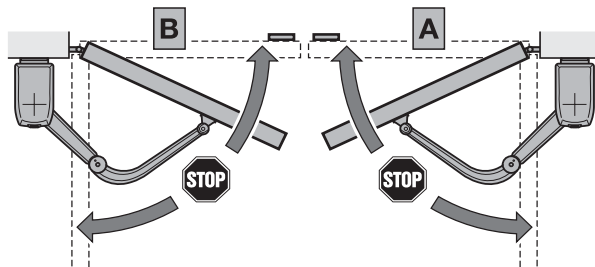
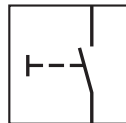
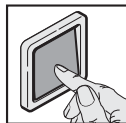

4.2.3 Megszakító (Állj vagy Vész-Ki)*

Egy nyitókontaktusos megszakító (potenciálmentes vagy 0 V-ot kapcsoló) az alábbiak szerint csatlakoztatható:

1. Távolítsa el a gyárilag elhelyezett rövidzárat a **12. + 13.** kapcsok közül.

12	Bemenet Állj vagy Vész-Ki
13	0 V

2. Csatlakoztassa a **12.** kapocsra a kapcsolókimenetet vagy az 1. érintkezőt.
3. Csatlakoztassa a **13.** kapocsra a 0 V-ot vagy a 2. érintkezőt.

MEGJEGYZÉS:

A kontaktus nyitása azonnal megállítja a kapu futását.
A kapufutás tartósan megszakad.

4.2.4 SLK jelzőlámpa*

A jelzőlámpát az *Option* jelű sorkapocs potenciálmentes érintkezőire csatlakoztassa.

Egy 24 V-os lámpa (max. 7 W) működtetéséhez a feszültséget a 24 V= érintkezőről vegye le, pl. a kapufutás előtti és alatti figyelmeztetéshez.

- ▶ Állítsa be a funkciót a 31 jelű menüben.

MEGJEGYZÉS:

- ▶ 230 V-os jelzőlámpa tápellátását külső tápegységről biztosítsa.
- ▶ A hálózati tápfeszültség vezetékének ereit egészen a csatlakozásig egy kiegészítő szigeteléssel kell ellátni (pl. védőtömlő).

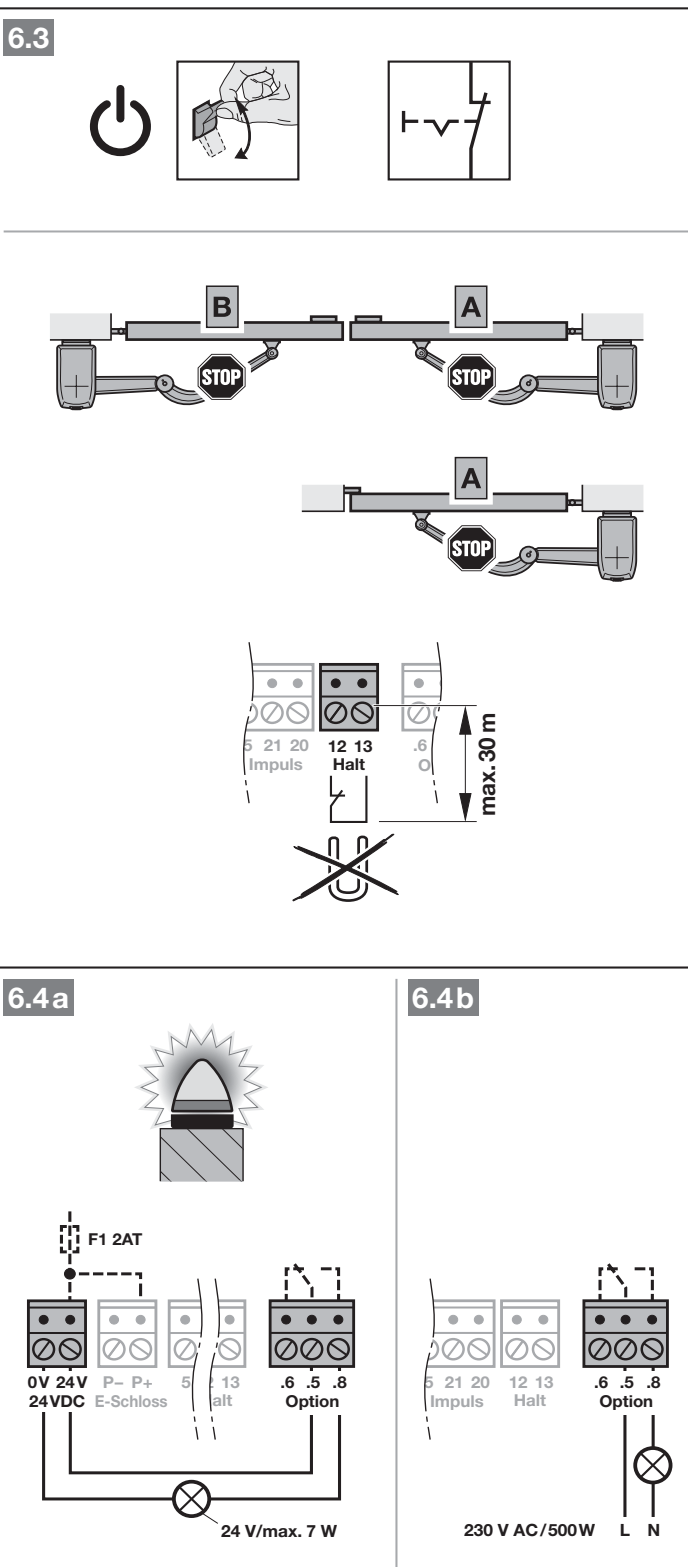

* – Kiegészítő, nem része a szériafelszerelésnek!

4.2.5 Biztonsági berendezések*

Az **SE1**, **SE2** és **SE3** biztonsági áramkörökre biztonsági berendezéseket csatlakoztasson, mint pl.

- fénysorompó,
- 8k2 biztonsági kontaktsín.

Ha a biztonsági áramkörbe 2 fénysorompót akar bekötni, akkor ehhez LSE 2 fénysorompó-többszűrőző szükséges.

MEGJEGYZÉS:

Félévente ellenőrizze a tesztelés nélküli biztonsági berendezéseket (pl. statikus fénysorompó).

Tesztelés nélküli biztonsági berendezések csak anyagi javak védelmére engedélyezettek!

SE1 biztonság berendezés

- | | |
|------------|--|
| SE1 | • 2-eres fénysorompó, dinamikus |
| | • 3-eres fénysorompó, statikus, tesztelt |
| | • 3-eres fénysorompó, statikus, nem tesztelt |
| | • 8k2 biztonsági kontaktsín |

Kapocskiosztás:

20. kapocs	0 V (Tápellátás)
18. kapocs	Tesztjel
71. kapocs	SE1 kapcsolójel bemenet
5. kapocs	+24 V (Tápellátás)

A hatás irányát és az ellenirányú mozgás viselkedését állítsa be a bővített menükben. Ennek érdekében forduljon szakkereskedőinkhez.

6.5

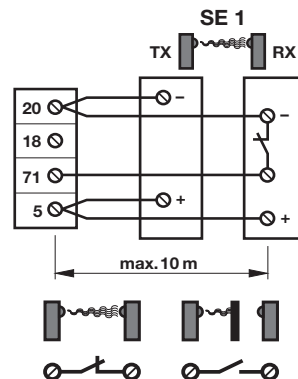
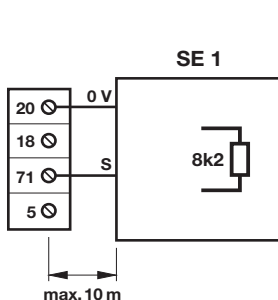
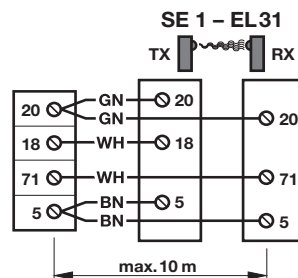
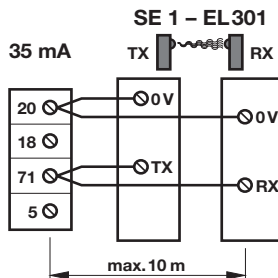
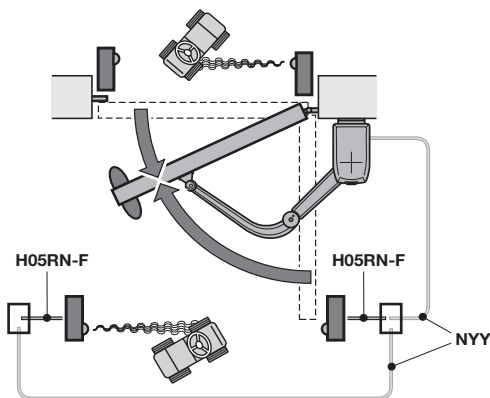

* – Kiegészítő, nem része a szériafelszereltségnek!

SE2 biztonság berendezés

SE2	• 2-eres fényzorompó, dinamikus
	• 3-eres fényzorompó, statikus, tesztelt
	• 3-eres fényzorompó, statikus, nem tesztelt
	• 8k2 biztonsági kontaktsín

Kapocskiosztás:

20. kapocs	0 V (Tápellátás)
18. kapocs	Tesztjel
72. kapocs	SE2 kapcsolójel bemenet
5. kapocs	+24 V (Tápellátás)

A hatás irányát és az ellenirányú mozgás viselkedését állítsa be a bővített menüben. Ennek érdekében forduljon szakkereskedőinkhez.

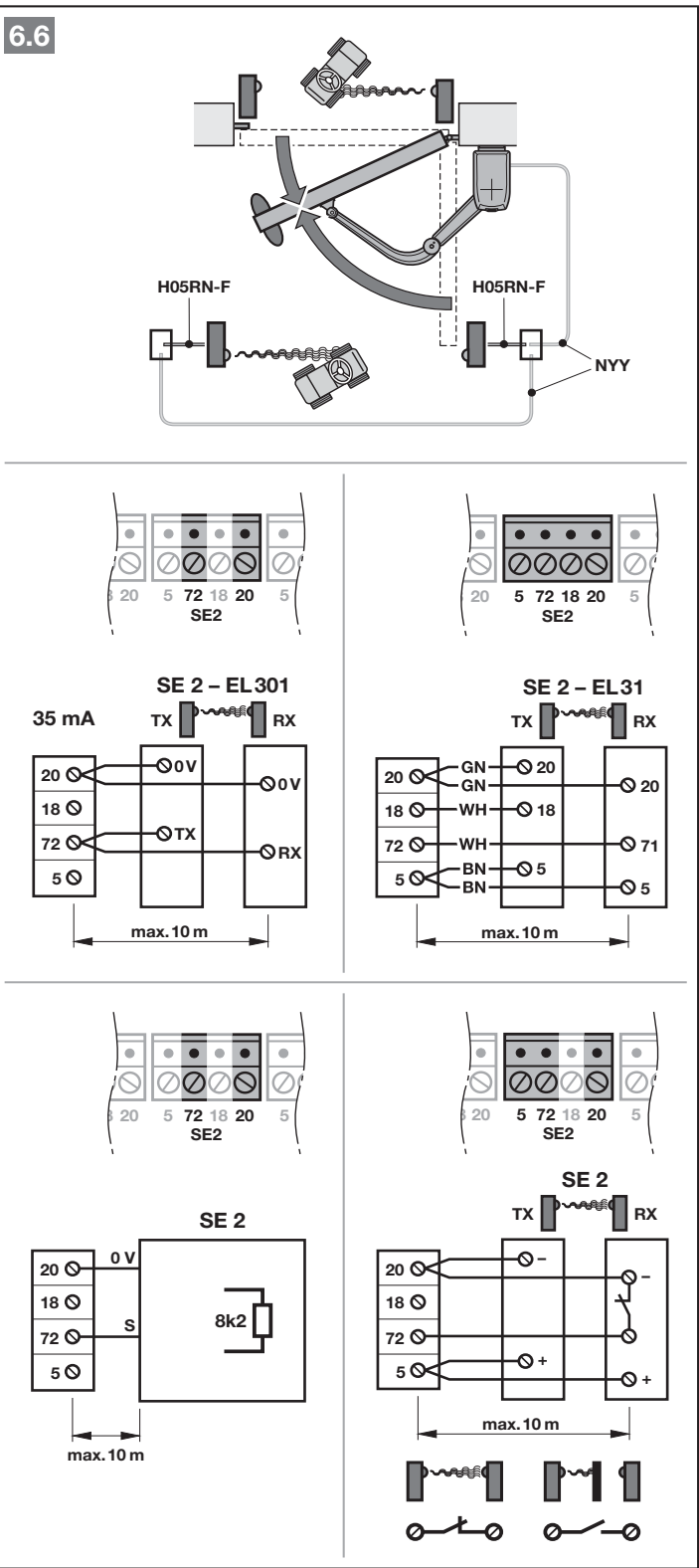

SE3 biztonság berendezés

SE3	• 2-eres fényzorompó, dinamikus
	• 3-eres fényzorompó, statikus, tesztelt
	• 3-eres fényzorompó, statikus, nem tesztelt

Kapocskiosztás:

20. kapocs	0 V (Tápellátás)
18. kapocs	Tesztjel
73. kapocs	SE3 kapcsolójel bemenet
5. kapocs	+24 V (Tápellátás)

A hatás irányát és az ellenirányú mozgás viselkedését állítsa be a bővített menükben. Ennek érdekében forduljon szakkereskedőinkhez.

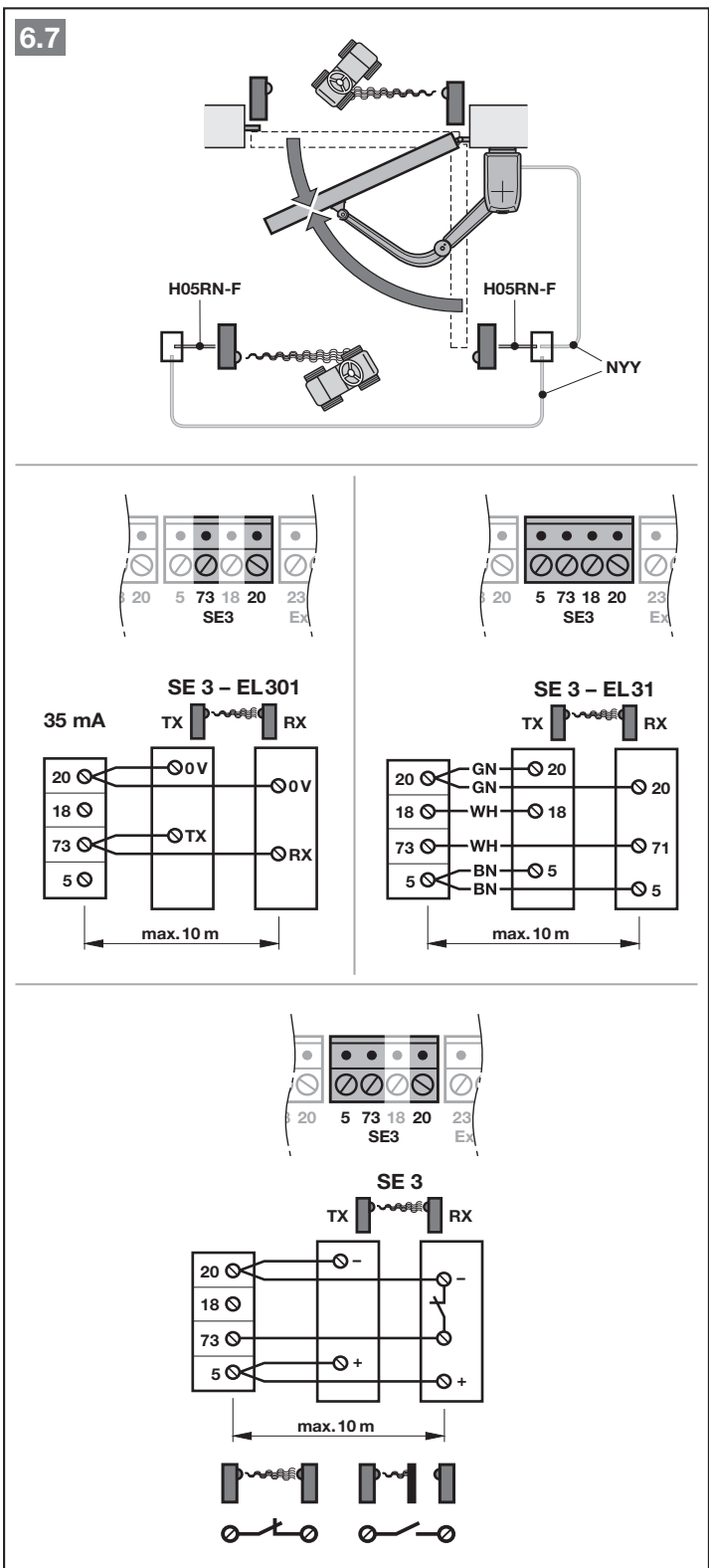

4.2.6 HOR 1 opciós relé*

A HOR 1 opciós relé egy külső lámpa vagy jelzőlámpa csatlakoztatásához szükséges.

- ▶ Állítsa be a funkciót a 30 jelű menüben.

4.2.7 UAP 1* vagy UAP 1-300* univerzális adapterpanel

Az UAP1 vagy UAP 1-300 univerzális adapterpanel csatlakoztatási lehetősége.

Az UAP1 univerzális adapterpanel további kiegészítő funkciókhoz használható:

- külső kezelőelemről történő irányváltáshoz (Nyit / Zár) és részleges nyitáshoz,
- Kapu-Nyitva és Kapu-Zárva végállásjelzéshez
- egy külső lámpa kapcsolásához (2 perces fény), pl. udvari világítás.

- ▶ Állítsa be a funkciót a 30 jelű menüben.

4.2.8 HNA-Outdoor szükségakku*

Hogy áramszünet esetén is működtethető legyen a kapu, csatlakoztatható egy opcionális szükségakku. Az átkapcsolás akku üzemmódra automatikusan történik.



FIGYELMEZTETÉS

Sérülésveszély váratlan kapumozgás miatt

Váratlan kapumozgás jöhet létre, ha a kapuszerkezet feszültségmentesített, de szükségakku van csatlakoztatva hozzá.

- ▶ Minden munkálat előtt feszültségmentesítse a kapuszerkezetet.
- ▶ Húzza ki a szükségakku csatlakozóját.
- ▶ Biztosítsa a berendezést az illetéktelen visszakapcsolás ellen.

6.8

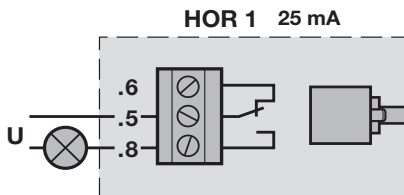
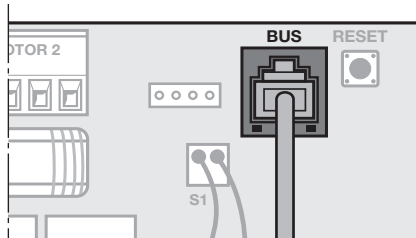
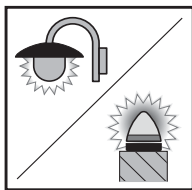

6.9

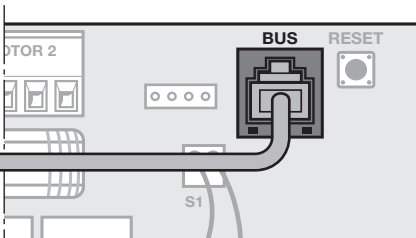
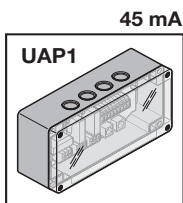

6.10

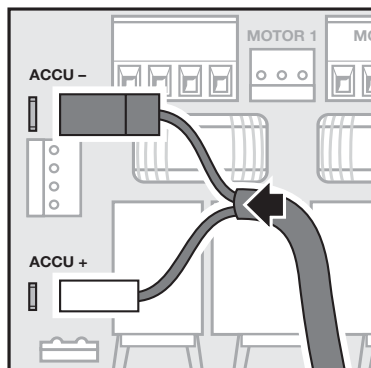
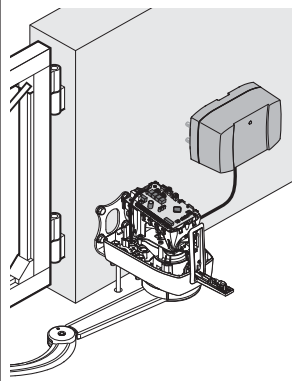
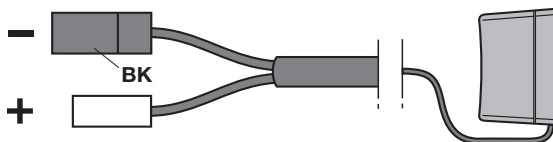

4.2.9 Elektromos zár*

- ▶ Csatlakoztassa a vezetékereket az **E-Schloss** jelű sorkapocsra.

4.2.10 Kéziadó

- 1 LED, többszínű
- 2 Kéziadó-nyomógombok
- 3 Pozíció-lekérdező gomb
- 4 Elemfedél
- 5 Elem

Az elem behelyezése után a kéziadó üzemkész.

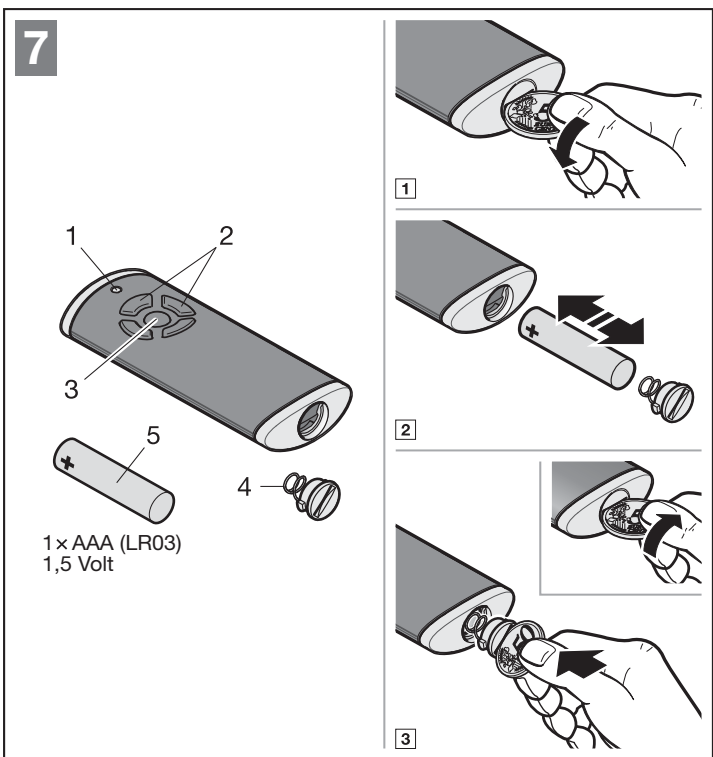
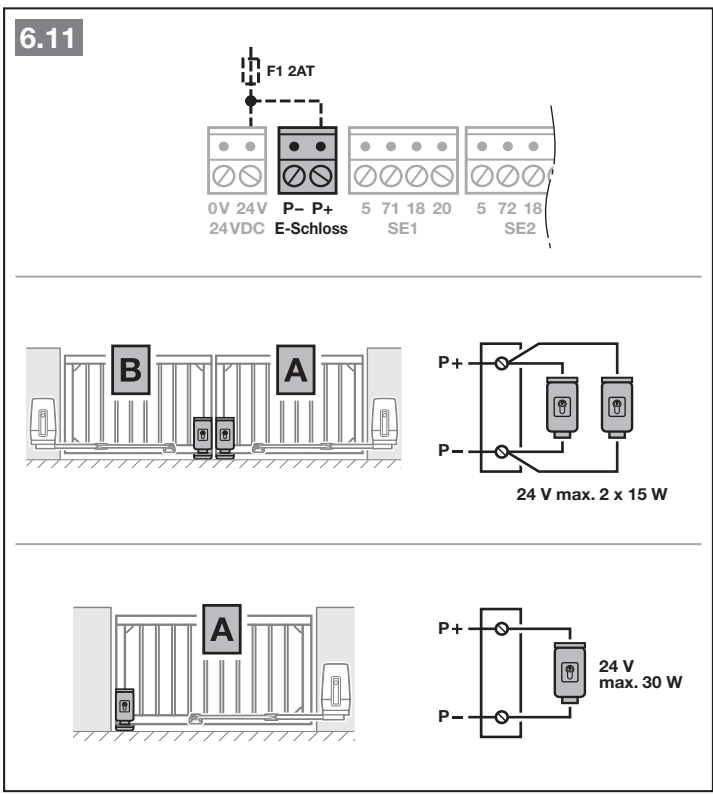

5 Üzembe helyezés

- ▶ Üzembe helyezés előtt olvassa el és tartsa be a 2.7 és a 2.9 fejezet biztonsági utasításait.

A tanulómenetek során a meghajtás ráhangolódik a kapura. Eközben a meghajtás automatikusan megtanulja és áramkimaradás esetére biztonságosan eltárolja a működési út hosszát, a nyitáshoz és záráshoz szükséges erők nagyságát és a csatlakoztatott biztonsági berendezéseket. Az adatok csak erre a kapura érvényesek.

MEGJEGYZÉSEK:



- A kéziadónak üzemkézsnek kell lennie (lásd a 4.2.10 fejezetet).
- A biztonsági berendezések működési tartományában nem szabad akadálynak lennie.
- A biztonsági berendezéseket előre fel kell szerelni és csatlakoztatni.
- A nyitási és zárási irány meghatározása a tanulóutak során megtörténik. A sikeres üzembe helyezést követően csak gyári resettel vagy új tanulóutakkal lehet az irányokat megváltoztatni.
- A tanulóutak közben az opciók relé nem ütemez.
- Ha a működési út betanulásra került, akkor a meghajtás kúszómenetben működik.

5.1 A meghajtás típusának és a kapu kivitelének kiválasztása

 VIGYÁZAT	
Sérülésveszély a hibásan megválasztott meghajtástípus miatt	
Hibásan kiválasztott meghajtás esetén nem specifikált értékek állíthatódnak be. A kapuszerkezet hibás működése sérülésekhez vezethet.	
▶ Csak akkor válasszon menüt, ha az megfelel a meglévő kapuszerkezetnek.	

Menü	Meghajtástípus	
01	RotaMatic	
02	RotaMatic P/L	
03.	VersaMatic	
04	VersaMatic P	

05	VersaMatic /VersaMatic P csuklós karral	
05.	VersaMatic /VersaMatic P csúszósínnel	

Menü	Kapukivitel	
06.	2-szárnyú kapuszerkezet	
07	1-szárnyú kapuszerkezet	
08.	A jelű szárny részleges nyitása (1. motor)	
09	B jelű szárny részleges nyitása (2. motor)	

5.2 A meghajtás betanítása

1. Csatlakoztassa a hálózati tápfeszültséget. A kijelzőn
 - 1 mp-re megjelenik a **8.8.**,
 - ezt követően tartósan világít az **U.**
2. Nyomja meg a **T-Auf** gombot és válasszon
 - **03** VersaMatic meghajtáshoz vagy
 - **04** VersaMatic P meghajtáshoz.
3. Nyomja meg és tartsa nyomva a **P**-gombot.
 - rövid időre megjelenik a **03.** vagy **04.**,
 - **05** világít.

Csúszósín nélküli meghajtás:

4. Nyomja meg és tartsa nyomva a **P**-gombot.
 - **06.** világít.

Csúszósínes meghajtás:

- 4.1 Nyomja meg a **T-Auf** gombot.
 - **05.** világít.
- 4.2 Nyomja meg és tartsa nyomva a **P**-gombot.
 - **06.** világít.

A kapuszerkezet 2-szárnyú:

5. Nyomja meg és tartsa nyomva a **P**-gombot.
 - **08.** világít.

A kapuszerkezet 1-szárnyú:

- 5.1 Nyomja meg a **T-Auf** gombot.
 - **07** világít.
- 5.2 Nyomja meg és tartsa nyomva a **P**-gombot.
 - 1 mp-ig világít az **LA** (A jelű szárny tanul),
 - **L_** villog.

Az A jelű szárny legyen a nyílószárny:

6. Nyomja meg és tartsa nyomva a **P**-gombot.
 - 1 mp-ig világít az **LA** (A jelű szárny tanul),
 - **L_** villog.

A B jelű szárny legyen a nyílószárny:

- 6.1 Nyomja meg a **T-Auf** gombot.
 - **09** világít.
- 6.2 Nyomja meg és tartsa nyomva a **P**-gombot.
 - 1 mp-ig világít az **LA** (A jelű szárny tanul),
 - **L_** villog.

8

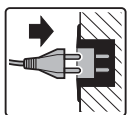

8.8.
3 sec.

8.0

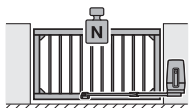

03.

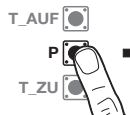

03./04.
1 sec.

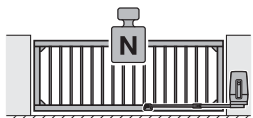

04

2 sec.

05

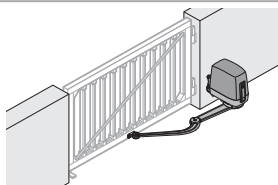

05



06.

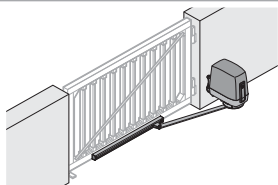

05.

2 sec.



06.



08.

2 sec.

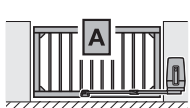

07



08 → (08)

1 sec.

2 sec.



08.



08 → (08)

1 sec.

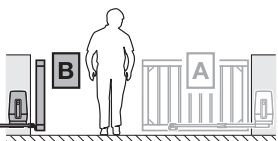

09

2 sec.

5.3 2-szárnyú kapuszerkezet

▶ Lásd a 9a – 9.4a ábrát

5.3.1 A jelű szárny végállásainak beállítása

A B jelű szárnynak zárva és kireteszelve kell lennie.

1. Reteszelve ki a meghajtást.
2. Nyissa ki a szárnyat kb. 1 m-re.
3. Reteszelve a meghajtást.
4. Nyomja meg és tartsa nyomva a **T-Zu** gombot.
 - A szárny megindul a **Kapu-Zár** irányba.
 - **L₋** világít.

Ha a szárny a **Kapu-Nyit** irányba indulna meg, akkor fordítsa meg a forgásirányt:

- ▶ Engedje el egy pillanatra a **T-Zu** gombot.
- ▶ Ismét nyomja meg és tartsa nyomva a **T-Zu** gombot.

5. Engedje el a **T-Zu** gombot, ha a szárnyat megállítja a végállásútköző, **A Kapu-Zárva végállás be van tanítva.**
 - 2 mp-ig világít az **EL**,
 - **L₋** villog.

6. Nyomja meg és tartsa nyomva a **T-Auf** gombot.
 - A szárny megindul a **Kapu-Nyit** irányba.
 - **L₋** világít.

7. Engedje el a **T-Auf** gombot, ha
 - a. a **Kapu-Nyitva** végállás kívánt pozíciója elérésre került. Amíg a szerkezet nincs a végállás pozíciójában, a **T-Auf / T-Zu** gombokkal finombeállítás végezhető.

Vagy

- b. a szárnyat megállítja a végállásútköző.

8. Nyomja meg a **P**-gombot, hogy ez a pozíció elmentésre kerüljön.
 - 2 mp-ig világít az **EL**,
 - 1 mp-ig világít az **Lb** (**B** jelű szárny tanuló),
 - **L₋** villog.

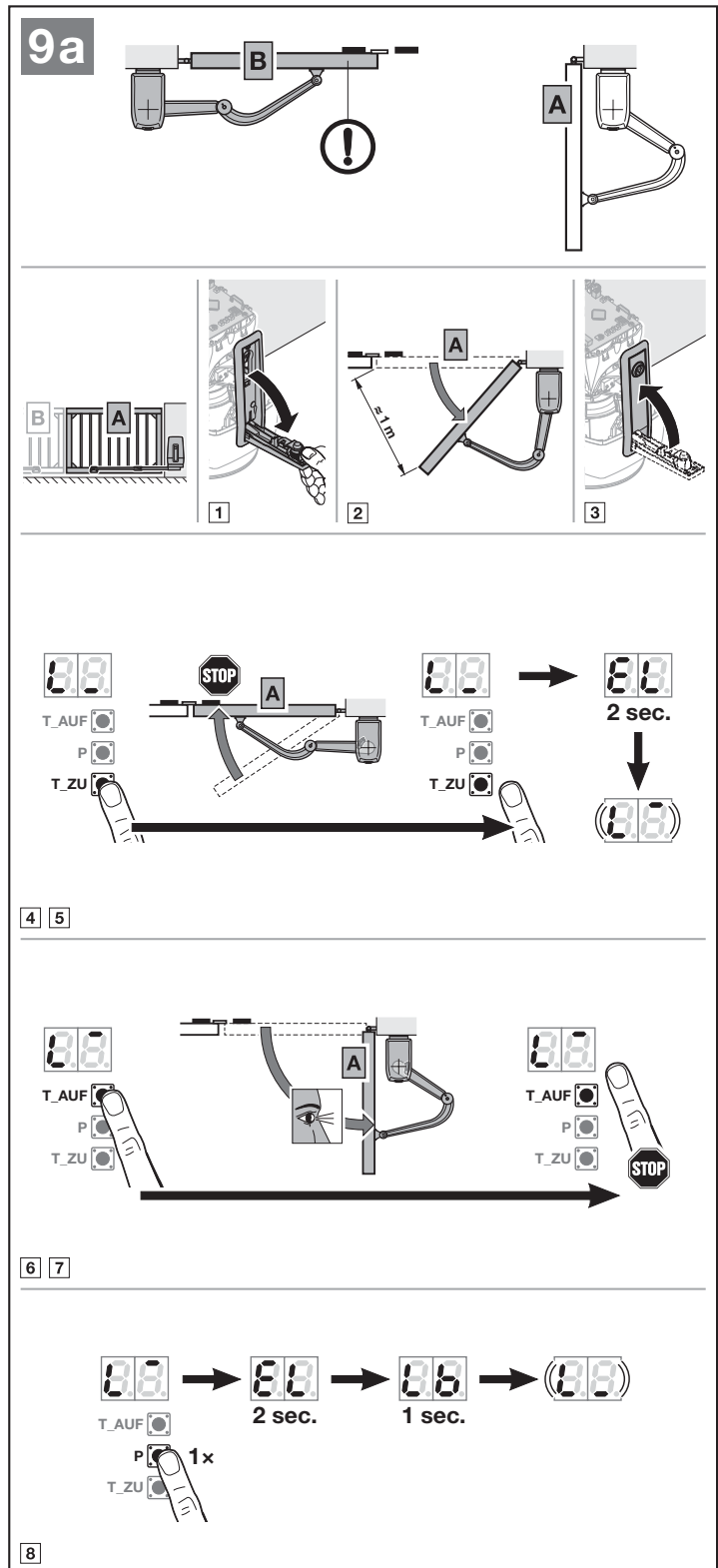

5.3.2 B jelű szárny végállásainak beállítása

Az **A** jelű szárnynak nyitva kell lennie.

1. Nyissa ki a szárnyat kb. 1 m-re.
2. Reteszelve a meghajtást.
3. Nyomja meg és tartsa nyomva a **T-Zu** gombot.
 - A szárny megindul a *Kapu-Zár* irányba.
 - L₋** világít.

Ha a szárny a *Kapu-Nyit* irányba indulna meg, akkor fordítsa meg a forgásirányt:

- ▶ Engedje el egy pillanatra a **T-Zu** gombot.
- Ismét nyomja meg és tartsa nyomva a **T-Zu** gombot.

4. Engedje el a **T-Zu** gombot, ha a szárnyat megállítja a végállásütköző, **A Kapu-Zárva végállás be van tanítva.**
 - 2 mp-ig világít az **EL**,
 - **L₋** villog.

5. Nyomja meg és tartsa nyomva a **T-Auf** gombot.
 - A szárny megindul a *Kapu-Nyit* irányba.
 - L₋** világít.

6. Engedje el a **T-Auf** gombot, ha
 - a. a Kapu-Nyitva végállás kívánt pozíciója elérésre került. Amíg a szerkezet nincs a végállás pozíciójában, a **T-Auf / T-Zu** gombokkal finombeállítás végezhető.

Vagy

- b. a szárnyat megállítja a végállásütköző.
7. Nyomja meg a **P**-gombot, hogy ez a pozíció elmentésre kerüljön.
 - 2 mp-ig világít az **EL**,
 - **L₋** világít.

Timeout:

Ha betanítás közben lefut a hibatároló időtúllépése (60 mp-es Timeout), akkor a meghajtás automatikusan visszavált a kiszállítási állapotra. A kijelzőn megjelenik egy **U**, jelezve, hogy a meghajtás nincs betanítva.

- ▶ Ismétlje meg az üzembe helyezést.

9.1a

1

2

3 **4**

5 **6**

7

MEGJEGYZÉS:

Ha a végállások pozícióját utólag még állítani kell.

► Lásd a 3.8.1. fejezetet

5.3.3 Erők betanítása

Az erőtanuló-menetek során nem szabad semmilyen biztonsági berendezésnek működésbe lépnie. Az erőtanuló-meneteket igen hosszú szárnyeltolás mellett végzi a meghajtás.

Erőtanuló-menetek:

1. Nyomja meg a **T-Zu** gombot.
 - A **B** jelű szárny megindul a *Kapu-Zár* irányba. Majd ezt követi az **A** jelű szárny.
 - Mindkét szárny a *Kapu-Zárva* végállásba fut. **L₋** világít.
2. Nyomja meg a **T-Auf** gombot.
 - Az **A** jelű szárny megindul a *Kapu-Nyit* irányba. Majd ezt követi a **B** jelű szárny.
 - Mindkét szárny a *Kapu-Nyitva* végállásba fut. **L₋** világít.
 - Amint mindkét szárny megérkezik, villog a **11**.

► Folytassa az 5.5 fejezettel.

Erőtanuló-menetek megszakítása:

Egy impulzus leállítja az erőtanuló-meneteket, mely érkezhethet pl.

- a 20 / 21 / 23. kapcsolók között külső fénsorompótól,
- az UAP 1 vagy UAP 1-300 kiegészítő panel parancsbemenetétől,
- belső rádiós vevőegységtől *,
- egy külső rádiós vevőegységtől,
- a **T-Auf** / **T-Zu** gombok működtetése révén.

A kijelzőn ezt követően világít egy **U**.

Egy megszakítást követően újra kell indítani az erőtanuló-meneteket. A **01-09** jelű menük beállításai megmaradnak.

* Ha a rádiós kód már be lett tanítva.

9.2a

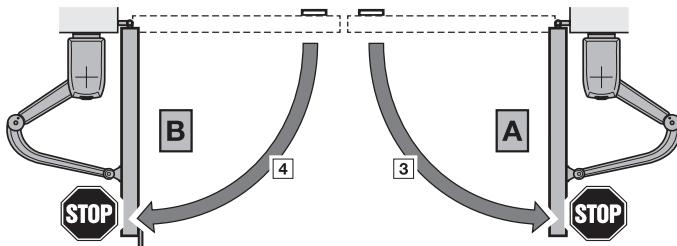
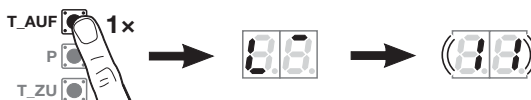
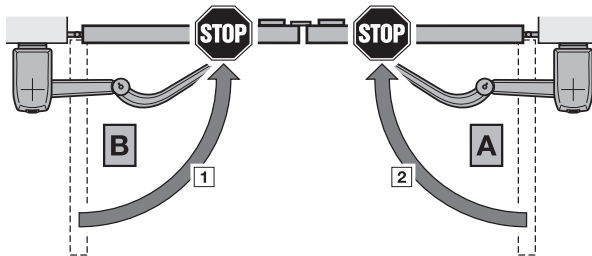
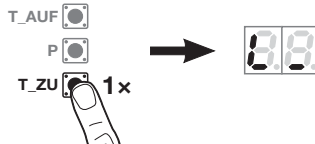

5.4 1-szárnyú kapuszerkezet

► Lásd a **9b–9.2b** ábrát

5.4.1 Végállások betanítása

1. Reteszelve ki a meghajtást.
2. Nyissa ki a szárnyat kb. 1 m-re.
3. Reteszelve a meghajtást.
4. Nyomja meg és tartsa nyomva a **T-Zu** gombot.
 - A szárny megindul a *Kapu-Zár* irányba.
 - **L₋** világít a kijelzőn.

Ha a szárny a *Kapu-Nyit* irányba indulna meg, akkor fordítsa meg a forgásirányt:

- Engedje el egy pillanatra a **T-Zu** gombot.
Ismét nyomja meg és tartsa nyomva a **T-Zu** gombot.

5. Engedje el a **T-Zu** gombot, ha a szárnyat megállítja a végállásütköző,

A Kapu-Zárva végállás be van tanítva.

- 2 mp-ig világít az **EL**,
- **L₋** villog.

6. Nyomja meg és tartsa nyomva a **T-Auf** gombot.
 - A szárny megindul a *Kapu-Nyit* irányba.
 - **L₋** világít a kijelzőn.

7. Engedje el a **T-Auf** gombot, ha
 - a. a Kapu-Nyitva végállás kívánt pozíciója elérésre került. Amíg a szerkezet még nincs a végállás pozíciójában, a **T-Auf / T-Zu** gombokkal finombeállítás végezhető.

Vagy

- b. a szárnyat megállítja a végállásütköző.

8. Nyomja meg a **P**-gombot, hogy ez a pozíció elmentésre kerüljön.
 - 2 mp-ig világít az **EL**,
 - **L₋** világít.

Timeout:

Ha betanítás közben lefut a hibatároló időtúllépése (60 mp-es Timeout), akkor a meghajtás automatikusan visszavált a kiszállítási állapotra. A kijelzőn megjelenik egy **U**, jelezve, hogy a meghajtás nincs betanítva.

- Ismétlje meg az üzembe helyezést.

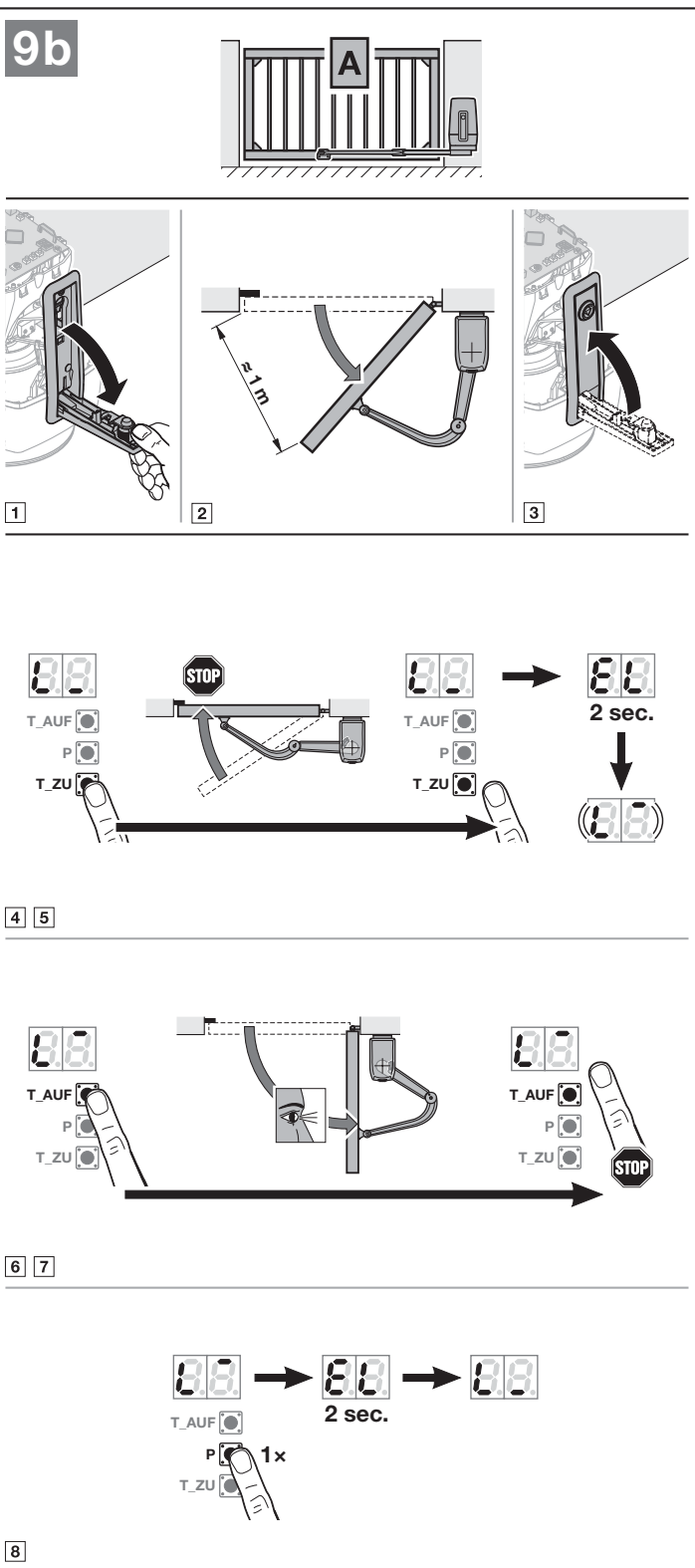

MEGJEGYZÉS:

Ha a végállások pozícióját utólag még állítani kell.

► Lásd a 3.8.1. fejezetet

5.4.2 Erők betanítása

Az erőtanuló-menetek során nem szabad semmilyen biztonsági berendezésnek működésbe lépnie. Az erőtanuló-meneteket hosszú szárnyeltolás mellett végzi a meghajtás.

Erőtanuló-menetek:

1. Nyomja meg a **T-Zu** gombot.
 - A szárny a Kapu-Zárva végállásba fut.
 - L₋** világít.
2. Nyomja meg a **T-Auf** gombot.
 - A szárny a Kapu-Nyitva végállásba fut.
 - L₋** világít.
 - Amint a szárny megérkezik, villog a **11**.

Erőtanuló-menetek megszakítása:

Egy impulzus leállítja az erőtanuló-meneteket, mely érkezhethet pl.

- a 20/21/23. kapcsokra kötött külső fénysorompótól,
 - az UAP 1 vagy UAP 1-300 kiegészítő panel parancsbemenetétől,
 - belső rádiós vevőegységtől *,
 - egy külső rádiós vevőegységtől,
 - a **T-Auf / T-Zu** gombok működtetése révén.
- Ezt követően tartósan világít az **U**.

Egy megszakítást követően újra kell indítani az erőtanuló-meneteket. A **01-09** jelű menük beállításai megmaradnak.

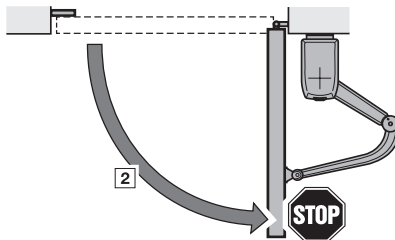
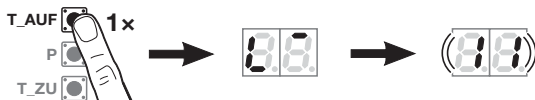
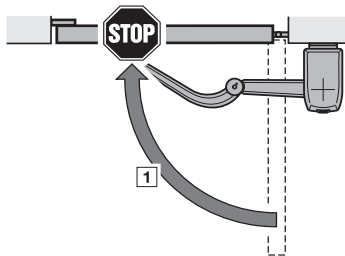
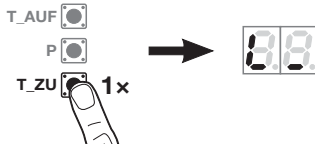
9.1b

* Ha a rádiós kód már be lett tanítva.

5.5 Kéziadó betanítása

A meghajtás automatikusan a kéziadó betanítása menüre vált.

Minden kéziadó-nyomógomb egy rádiós kódhoz van hozzárendelve.

- ▶ Vegye figyelembe a 8. fejezetet is.

A kijelzőn normál módon villog a **11**.

Hogy egy rádiós kódot (impulzust) betanítson:

1. Nyomja meg és tartsa nyomva azt a kéziadó-gombot, amelynek rádiós kódját szeretné kiküldeni.

Kéziadó:

- A LED 2 mp-ig kéken világít, majd kialszik.
- 5 mp múlva a LED váltakozva pirosan és kéken villog. A rádiós kód elküldésre került.

Meghajtás:

Ha a vevőegység felismer egy érvényes rádiós kódot, a kijelzőn a **11** gyorsan villog.

2. Engedje el a kéziadó-nyomógombot.

Most a kéziadó be van tanítva és üzemkész.

A kijelzőn normál módon villog a **11**.

További kéziadók betanítása 25 másodpercen belül lehetséges.

Hogy további rádiós kódokat (impulzusokat) betanítson:

- ▶ Ismétlje meg az 1 + 2 lépést.

Hogy a rádiós kód betanítását idő előtt megszakítsa:

- ▶ Nyomja meg a **P**-gombot.

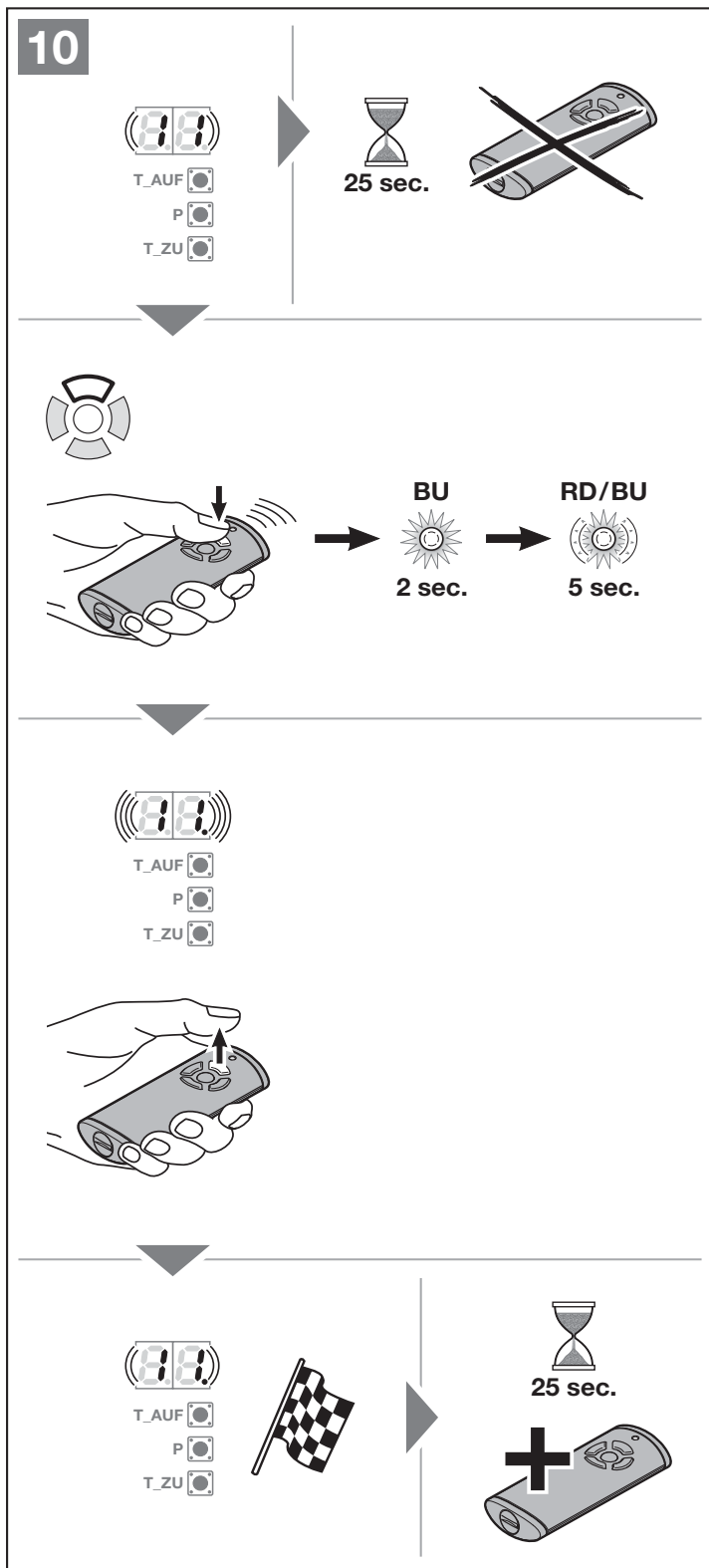

Hogy a kéziadó további funkcióit betanítsa:

1. Nyomja meg a **T-Auf** gombot és válasszon:

12 jelű menü	Megvilágítás
13 jelű menü	Részleges nyitás
14 jelű menü	Írányváltás Kapu-Nyit
15 jelű menü	Írányváltás Kapu-Zár

2. Nyomja meg a **P**-gombot és váltson programozó üzemmódra. Ennek megfelelően normál módon villog a **12, 13, 14** vagy **15**.
3. Végezze el az 1–2 lépést ugyanúgy, mint a **11.** jelű menüben.

Ha nincs további betanítandó kéziadó:

1. Válassza ki a **T-Auf / T-Zu** gombokkal a **00** menüt.
 2. Nyomja meg a **P**-gombot. A meghajtás üzemi módra vált.
Vagy
- ▶ 25 mp-ig ne nyomjon meg semmit (Timeout)

A betanított biztonsági berendezések aktívak és a menükben aktiválódnak.

A meghajtás üzemkész.

Timeout:

Ha a kéziadó betanítása közben lefut a hibatároló időtúllépése (25 mp-es Timeout), akkor a meghajtás automatikusan visszavált normál üzemmódra. Ezt követően egy kéziadó feltanításához a megfelelő menüt kézzel ki kell választani, ahogy az a 6.1.4. fejezetben le van írva.

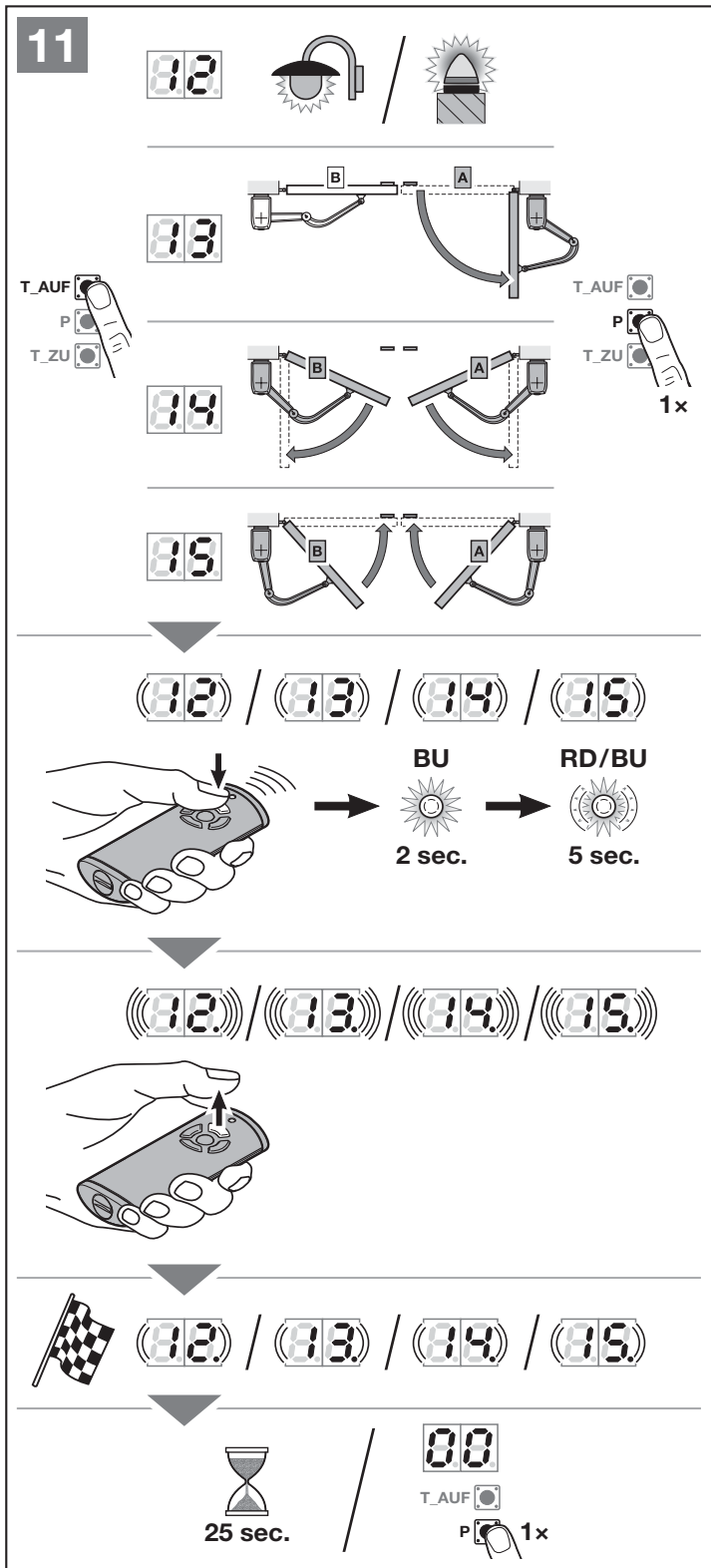

6 Menük

MEGJEGYZÉSEK:

- A **00** jelű menü az 1. látható menü a programozó üzemmódban
- A **00** jelű menü a programozó üzemmódból való kilépésre is szolgál.
- A **01–09** jelű menük csak üzembe helyezés során érhetők el.
- Az üzembe helyezés után már csak a választható **10–38** jelű menük jelennek meg.
- A tizedespont melletti menüszám mutatja az aktív menüt.

Ahhoz, hogy programozó üzemmódra váltson:

- ▶ Tartsa nyomva a **P**-gombot addig, amíg a kijelzőn a **00** nem világít.

Egy menü kiválasztásához:

- ▶ Válassza ki a **T-Auf/T-Zu** gombokkal a kívánt menüt. A **T-Auf/T-Zu** gomb megnyomása és nyomva tartása lehetővé teszi a gyors lapozást.

Hogy egy menü egyedi funkcióját aktiválja:

- ▶ Tartsa nyomva a **P**-gombot 2 másodpercig. A menüszám melletti tizedespont világít. A menü azonnal aktívá válik.

Hogy egy választható paraméterekkel rendelkező menüt aktiváljon:

1. Nyomja meg a **P**-gombot. Az aktív paraméter villog.
2. A **T-Auf/T-Zu** gombokkal válassza ki a kívánt paramétert.
3. Tartsa nyomva a **P**-gombot 2 másodpercig.
4. A paraméter azonnal aktívá válik. A menüszám tizedesponttal együtt világít.

Ahhoz, hogy a programozó üzemmódot elhagyja:

1. Válassza ki a **T-Auf/T-Zu** gombokkal a **00** menüt.
2. Nyomja meg a **P**-gombot.
Vagy
- ▶ 60 mp-ig ne nyomjon meg semmit (Timeout) Az összes beadott adat eltárolódik. A meghajtás visszavált normál üzemmódra.

12

88 → 00

T_AUF P T_ZU 5 sec.

12.1

10 ... 38

T_AUF P T_ZU T_AUF P T_ZU

12.2

20.

T_AUF P T_ZU 2 sec.

12.3

30 → (00) → (01) → 30.

T_AUF P T_ZU 1x T_AUF P T_ZU 2 sec.

12.4

00

T_AUF P T_ZU 1x 60 sec.

6.1 A menük leírása

Az összes menü táblázatos áttekintését a 18. fejezetben a 64. oldaltól találja.

6.1.1 Bővített menük

Az itt leírt **01 – 36** jelű menü mellett olyan további beállítások is végezhetők, mint pl.

- A sebesség testreszabása
- Az erőhatárolás testreszabása
- A visszanyitási határ megváltoztatása
- A biztonsági berendezés hatásiránya és az általa kiváltott ellenirányú mozgás viselkedése

Olyan beállításokat, melyekkel a gyári beállítások megváltoznak, csak szakembernek szabad elvégeznie. Ennek érdekében forduljon szakkereskedőinkhez.

MEGJEGYZÉS:

A változtatásokat csak a **2.9.1 Az üzemi erők betartásának biztonsági utasításai** fejezetben nevesített pontok betartása mellett szabad elvégezni.

6.1.2 01 – 09 jelű menük: Meghajtástípusok és kapukivitel

A **01 – 09** jelű menük csak ahhoz szükségesek, hogy a meghajtást üzembe helyezze. Ezek a menük csak az első üzembe helyezés során vagy egy gyári resetet követően választhatók.

Ha a meghajtástípust kiválasztotta, akkor az összes olyan kapuspecifikus érték automatikusan előre beállítódik, mint pl.

- sebességek,
- lassított stop,
- biztonsági berendezés által kiváltott ellenirányú mozgás viselkedése
- visszanyitási határok,
- stb.

A meghajtástípusok áttekintését az 5.1 fejezetben találja.

6.1.3 10 jelű menü: Tanulóutak

- ▶ Vegye figyelembe a megjegyzéseket az 5 fejezetben.

Tanulóutakra van szükség,

- ha a végállásokat utánállították,
- szerviz- vagy karbantartási munkálatok után,
- ha utólagosan biztonsági berendezés, pl. fényzorompó vagy 8k2 biztonsági kontaktsín lett felszerelve,
- ha változtatásokat végeztek a kapun.

MEGJEGYZÉS:

Amint a **10** jelű menü aktívvá válik:

- A meglévő kapuadatok (futási út és erők) törlődnek.
- A menü nem hagyható el idő előtt. A működési utat és az erőket újra be kell tanítani!
- Nincs Timeout.

Ahhoz, hogy a tanulóutakat elindítsa:

2-szárnyú kapuszerkezetek esetén a **B** jelű szárnynak zárva és kireteszelve kell lennie.

1. Nyissa ki a szárnyat kb. 1 m-re.
2. Válassza ki a **10** jelű menüt.
3. Tartsa nyomva a **P**-gombot 5 másodpercig.
 - **10** villog,
 - majd villog a **00** vagy a **88**.
4. Nyomja meg a **T-Zu** gombot. A szárny a *Kapu-Zárva* végállásig fut.
 - **00** vagy **88** villog.
 Ha a végállás elérésre került:
 - **1** mp-ig világít az **LA**,
 - **L⁻** villog.
5. Nyomja meg és tartsa nyomva a **T-Auf** gombot. A szárny megindul a *Kapu-Nyitva* irányba.
 - **L⁻** világít.

6. Engedje el a **T-Auf** gombot, ha
 - a. a Kapu-Nyitva végállás kívánt pozíciója elérésre került. Amíg a szerkezet még nincs a végállás pozíciójában, a **T-Auf / T-Zu** gombokkal finombeállítás végezhető.

Vagy

- b. a szárnyat megállítja a végállásütköző.
7. Nyomja meg a **P**-gombot. **A Kapu-Nyitva végállás be van tanítva.**
 - 2 mp-ig világít az **EL**,
 - 1 mp-ig világít az **Lb** (**B** jelű szárny tanul, ha van),
 - **L⁻** világít.

13

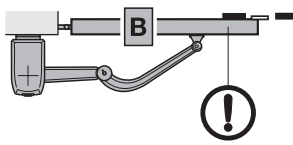

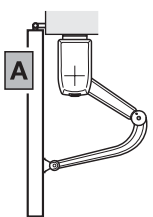



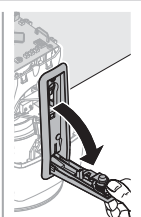

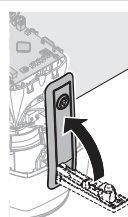

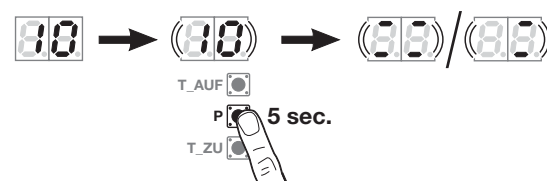

T_AUF
P 5 sec.
T_ZU

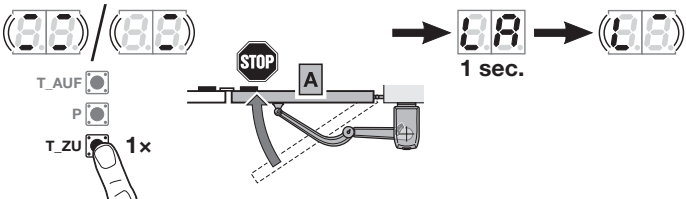

T_AUF
P
T_ZU 1x

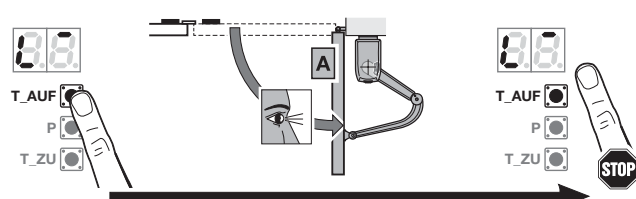

T_AUF
P
T_ZU

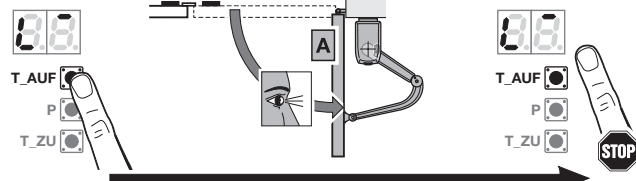

T_AUF
P 1x
T_ZU



B jelű szárny, ha létezik:

1. Reteszelve a meghajtást.
2. Végezze el az 5–6 lépéseket, ahogy az a 6.1.3 fejezetben le van írva.
3. Nyomja meg a **P**-gombot.
 - 2 mp-ig világít az **EL**,
 - **L_** világít.

Erők betanítása (2-szárnyú)

1. Nyomja meg a **T-Zu** gombot.
 - A **B** jelű szárny megindul a *Kapu-Zár* irányba. Majd ezt követi az **A** jelű szárny.
 - Mindkét szárny a Kapu-Zárva végállásba fut. **L_** világít.
2. Nyomja meg a **T-Auf** gombot.
 - Az **A** jelű szárny megindul a *Kapu-Nyit* irányba. Majd ezt követi a **B** jelű szárny.
 - Mindkét szárny a Kapu-Nyitva végállásba fut. **L⁻** világít.
 - Amint mindkét szárny megérkezik, 2 mp-ig igen gyorsan villog a **10**.
 - Ezt követően tartósan világít a **10**.

Erők betanítása (1-szárnyú)

1. Nyomja meg a **T-Zu** gombot.
 - A szárny a Kapu-Zárva végállásba fut. **L_** világít.
2. Nyomja meg a **T-Auf** gombot.
 - A szárny a Kapu-Nyitva végállásba fut. **L⁻** világít.
 - Amint a szárny megérkezik, 2 mp-ig igen gyorsan villog a **10**.
 - Ezt követően tartósan világít a **10**.

13.1

2

13.2

6.1.4 11–15 jelű menü: Kéziadó betanítása

Az integrált rádiós vevőegység max. 150 rádiós kódot tud megtanulni.

A rádiós kódok a meglévő csatornák között feloszthatók.

Ha több, mint 150 rádiós kód kerül betanításra, akkor az elsőként betanított törlődik.

Ha egy kéziadógomb rádiós kódja két különböző funkcióhoz kerül betanításra, akkor törlődik az elsőként betanított funkcióhoz rendelt rádiós kód.

Hogy egy rádiós kódot betaníthasson, a következő feltételeknek teljesülnie kell:

- A meghajtás nyugalomban van.
- Az előjelzési idő nem aktív.
- A nyitvatartási idő nem aktív.

11 jelű menü: Az impulzusvezérlés rádiós kódjának betanítása:

1. Válassza ki a 11 jelű menüt, a 6. fejezetben leírtak szerint.
2. Nyomja meg a **P**-gombot. A kijelzőn normál módon villog a 11.
3. Végezze el az 1 + 2 lépéseket, ahogy az az 5.5 fejezetben le van írva.

Hogy a kéziadó betanítását idő előtt megszakítsa:

- ▶ Nyomja meg a **P**-gombot.

12 jelű menü: Lámpa rádiós kódjának betanítása:

- ▶ Kövesse ugyanazt az eljárást, mint a 11 jelű menüben.

A lámpafunkció csak egy UAP 1 vagy UAP 1-300 univerzális adapterpanellel együtt működik (lásd a 4.2.7. fejezetet).

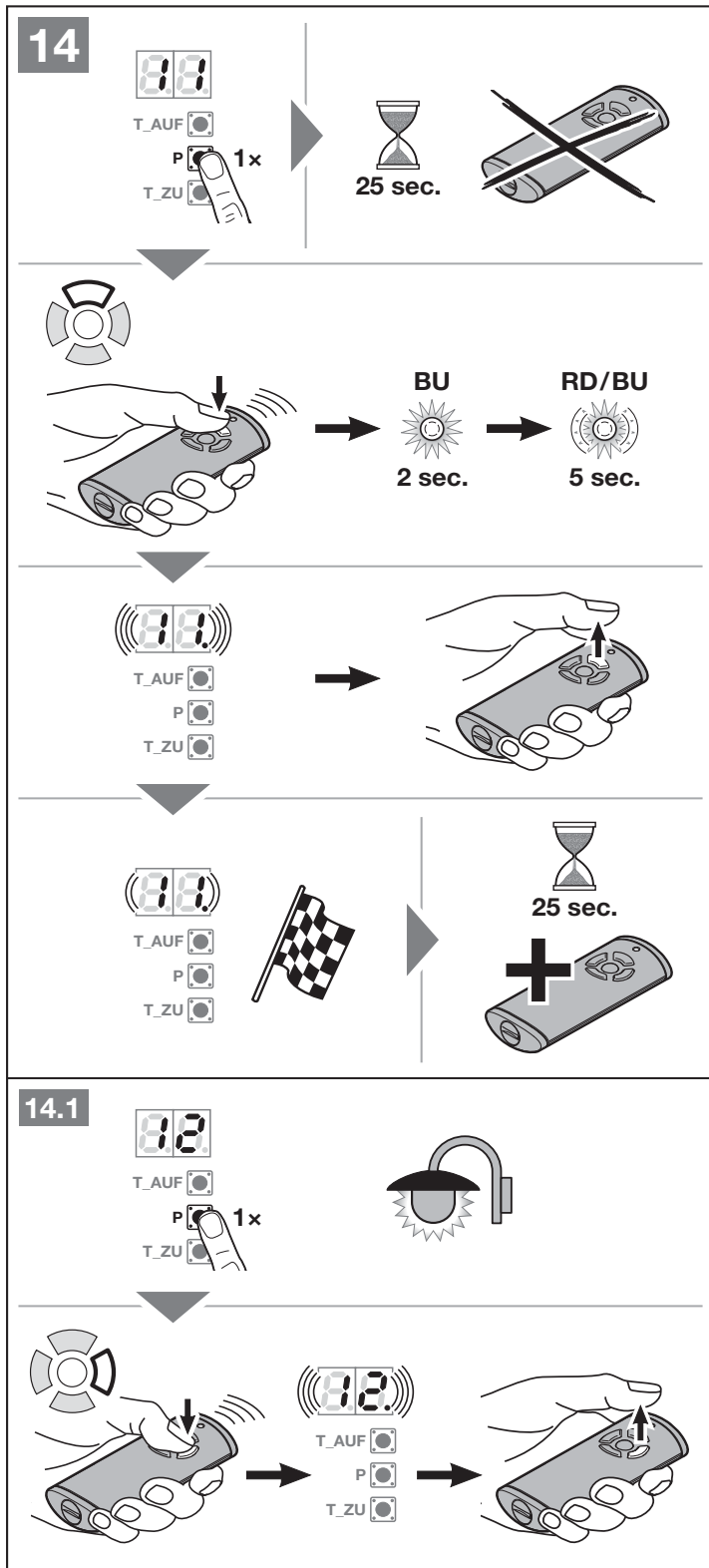

13 jelű menü: Részleges nyitás rádiós kódjának betanítása:

- ▶ Kövesse ugyanazt az eljárást, mint a 11 jelű menüben.

14 jelű menü: Irányváltás Kapu-Nyit rádiós kódjának betanítása:

- ▶ Kövesse ugyanazt az eljárást, mint a 11 jelű menüben.

15 jelű menü: Irányváltás Kapu-Zár rádiós kódjának betanítása:

- ▶ Kövesse ugyanazt az eljárást, mint a 11 jelű menüben.

6.1.5 19 jelű menü: Rádiós kódok törlése – összes funkció

- ▶ Lásd a 14.5 ábrát

A kéziadó-gombok rádiós kódjait vagy a funkciókat nem lehet egyesével törölni.

1. Válassza ki a 19 jelű menüt.
2. Tartsa nyomva a P-gombot 5 másodpercig.
 - 5 mp-ig lassan villog a 19.
 - 3 mp-ig gyorsan villog a 19.
 - Amint az összes rádiós kód törlődött, a 19. tartósan világít.

14.2

T_AUF

P 1x

T_ZU

14.3

T_AUF

P 1x

T_ZU

14.4

T_AUF

P 1x

T_ZU

14.5

T_AUF

P 5 sec.

T_ZU

Az alábbiakban leírt menükhöz:

- ▶ lásd az áttekintést is a 64. oldaltól.

6.1.6 20–24 jelű menü: Belső megvilágítás / utánvilágítási idő

Amint a kapu mozgásba jön, a belső megvilágítás bekapcsol. Ha a kapu befejezi futását, akkor a világítás még egy előre beállított ideig világít (utánvilágítási idő).

A kívánt funkció beállításához:

- ▶ Válassza ki a kívánt funkció menüjét, ahogy az a 6. fejezetben le van írva.

20	Belső megvilágítás deaktiválva	
21	Belső megvilágítás / utánvilágítási idő 30 mp	
22	Belső megvilágítás / utánvilágítási idő 60 mp	
23	Belső megvilágítás / utánvilágítási idő 120 mp	
24	Belső megvilágítás / utánvilágítási idő 180 mp	

Ha a **20** jelű menü aktív, akkor a kapumozgás nem kapcsolja be a megvilágítást. Automatikusan aktiválódik a **31** jelű menü – **07** paramétere.

Ha a **21–24** jelű menü aktív, akkor automatikusan aktiválódik a **31** – jelű menü **00** paramétere is.

Timeout

Ha a mentéshez nem nyomja meg 60 mp-en belül a **P**-gombot, akkor a korábban beállított menü marad eltárolva.

6.1.7 25–28 jelű menü: Külső megvilágítás / utánvilágítási idő

Egy külső kezelőelem (pl. kéziadó gomb vagy nyomógomb) kapcsolja be a világítást és az egy előre beállított ideig világít (utánvilágítási idő).

A kívánt funkció beállításához:

- ▶ Válassza ki a kívánt funkció menüjét, ahogy az a 6. fejezetben le van írva.

25	Külső megvilágítás deaktiválva	
26	Külső megvilágítás / utánvilágítási idő 5 perc	
27	Külső megvilágítás / utánvilágítási idő 10 perc	
28	Külső megvilágítás / utánvilágítási idő HOR 1 vagy UAP 1 3. reléjének funkciójával BE / KI	

Ha a **25** jelű menü aktív, akkor egy külső kezelőelem nem kapcsolja be a megvilágítást.

Ha a **28** jelű menü aktív, akkor a kiegészítő HOR 1 panelen vagy UAP 1 panel 3. reléjén keresztül tartósan ki- vagy bekapcsolható a megvilágítás. Nincs lehetőség kombinálni a **25** jelű menüvel.

Timeout

Ha a mentéshez nem nyomja meg 60 mp-en belül a **P**-gombot, akkor a korábban beállított menü marad eltárolva.

6.1.8 30 jelű menü: Külső reléfunkciók

A HOR 1 opciós relé egy külső lámpa vagy jelzőlámpa csatlakoztatásához szükséges.

Az UAP 1 univerzális adapterpanel 3. reléjével vagy az UAP 1-300 adapterpanellel további funkciókat, pl. Kapu-Nyitva és Kapu-Zárva végálláskijelzést, irányváltást vagy a megvilágítást lehet kapcsolni.

A kívánt funkció beállításához:

- ▶ Válassza ki a menüt és kívánt funkció paraméterét, ahogy az a 6. fejezetben le van írva.

30	Külső reléfunkciók HCP, HOR 1, UAP 1 panel 3. reléje, UAP 1-300		
00	Külső megvilágítás funkció		
01	Kapu-Nyitva végállás kijelzése		
02	Kapu-Zárva végállás kijelzése		
03	Részleges nyitás végállásának jelzése		
04	Töröljél Kapu-Nyit vagy Részleges Nyitás parancsadáskor		
05	Hibajelzés a kijelzőn (zavar)		
06	Indítási figyelmeztetés / előjelzés ¹⁾ tartós jel		
07	Indítási figyelmeztetés / előjelzés ¹⁾ villogó		
08	Relé meghúzás a kapufutás alatt és elejt a végállásokban		
09	Figyelmeztetés karbantartási intervallumra (In a kijelzőn)		
10	Indítási figyelmeztetés / előjelzés ¹⁾ villogó csak Kapu-Zár irányban		

1) Előjelzés csak, ha a 32 jelű menü aktív, van.

Ha a **30** jelű menüben

- a **00** paraméter aktív, van, automatikusan aktiválódik a **26** jelű menü is.
- a **01–10** paraméter aktív, van, automatikusan aktiválódik a **25** jelű menü is.

Timeout

Ha a kívánt paraméter mentéséhez nem nyomja meg 60 mp-en belül a **P**-gombot, akkor a korábban beállított **00** paraméter marad eltárolva.

6.1.9 31 jelű menü: Belső reléfunkciók

Szükséges pl. egy külső lámpa vagy jelzőlámpa csatlakoztatásához.

Az UAP 1 univerzális adapterpanel 3. reléjével vagy az UAP 1-300 adapterpanellel további funkciókat, pl. Kapu-Nyitva és Kapu-Zárva végálláskijelzést, irányváltást vagy a megvilágítást lehet kapcsolni.

A kívánt funkció beállításához:

- ▶ Válassza ki a menüt és kívánt funkció paraméterét, ahogy az a 6. fejezetben le van írva.

31	Belső reléfunkciók	
00	Belső megvilágítás funkció	
01	Kapu-Nyitva végállás kijelzése	
02	Kapu-Zárva végállás kijelzése	
03	Részleges nyitás végállásának jelzése	
04	Törőjel Kapu-Nyit parancsadáskor	
05	Hibajelzés a kijelzőn (zavar)	
06	Indítási figyelmeztetés / előjelzés ¹⁾ tartós jel	
07	Indítási figyelmeztetés / előjelzés ¹⁾ villogó	
08	Relé meghúz a kapufutás alatt és elejt a végállásokban	
09	Figyelmeztetés karbantartási intervallumra (In a kijelzőn)	
10	Indítási figyelmeztetés / előjelzés ¹⁾ villogó csak Kapu-Zár irányban	

1) Előjelzés csak, ha a 32 jelű menü aktíválva van.

Ha a 31 jelű menüben

- a 00 paraméter aktíválva van, automatikusan aktíválódik a 22 jelű menü is.
- a 01 – 10 paraméter aktíválva van, automatikusan aktíválódik a 20 jelű menü is.

Timeout

Ha a kívánt paraméter mentéséhez nem nyomja meg 60 mp-en belül a **P**-gombot, akkor a korábban beállított 00 paraméter marad eltárolva.

6.1.10 32 jelű menü: Előjelzési idő

Ha a futási parancs kiadásra került, akkor az előjelzési idő alatt villog egy, az opciós relére csatlakoztatott jelzőlámpa, mielőtt a kapufutás megindulna.

Az előjelzési idő a *Kapu-Nyit* és *Kapu-Zár* irányban aktív.

A kívánt funkció beállításához:

- ▶ Válassza ki a menüt és a kívánt funkció paraméterét, ahogy az a 6. fejezetben le van írva.

32	Előjelzési idő	
00	deaktiválva Ha egy futási parancs kiadásra kerül, akkor a kapufutás azonnal megindul.	
01	1 mp	
02	2 mp	
03	3 mp	
04	4 mp	
05	5 mp	
06	10 mp	
07	15 mp	
08	20 mp	
09	30 mp	
10	60 mp	

Timeout

Ha a kívánt paraméter mentéséhez nem nyomja meg 60 mp-en belül a **P**-gombot, akkor a korábban beállított 00 paraméter marad eltárolva.

6.1.11 34 jelű menü: Automatikus utánzárás

Automatikus utánzáráskor a kapu futási parancs kiadásakor nyílik. A beállított nyitvatartási és előjelzési idő lefutása után a kapu automatikusan záródni kezd. Ha a kapu a záródása közben egy futási parancsot kap, akkor az megállítja a kaput.

MEGJEGYZÉSEK:

- Az automatikus utánzárást az EN 12453 szabvány érvényességi területén csak akkor szabad / lehet aktiválni, ha az alapkiviteli felszereltség részeként szállított erőhatároláson kívül legalább egy **kiegészítő** biztonsági berendezés (fényzorompó) is csatlakoztatva van.
- A **kiegészítő** biztonsági berendezést (fényzorompót) kötelező előre betanítani.
- Ha az automatikus utánzárás beállításra került (**34–35** jelű menü), automatikusan aktiválódik az előjelzési idő is (**32** – jelű menü **03** paramétere).

A kívánt funkció beállításához:

- ▶ Válassza ki a menüt és a kívánt funkció paraméterét, ahogy az a 6. fejezetben le van írva.

34	Automatikus utánzárás	
00	deaktivált	
01	Nyitvatartási idő 5 mp	
02	Nyitvatartási idő 10 mp	
03	Nyitvatartási idő 20 mp	
04	Nyitvatartási idő 30 mp	
05	Nyitvatartási idő 60 mp	
06	Nyitvatartási idő 90 mp	
07	Nyitvatartási idő 120 mp	
08	Nyitvatartási idő 180 mp	
09	Nyitvatartási idő 240 mp	
10	Nyitvatartási idő 300 mp	

Timeout

Ha a kívánt paraméter mentéséhez nem nyomja meg 60 mp-en belül a **P**-gombot, akkor a korábban beállított **00** paraméter marad eltárolva.

6.1.12 35 jelű menü: Automatikus utánzárás a részleges nyitás pozíciójából**MEGJEGYZÉSEK:**

- Az automatikus utánzárást az EN 12453 szabvány érvényességi területén csak akkor szabad / lehet aktiválni, ha az alapkiviteli felszereltség részeként szállított erőhatároláson kívül legalább egy **kiegészítő** biztonsági berendezés (fényzorompó) is csatlakoztatva van.
- Ha az automatikus utánzárás beállításra került (**34–35** jelű menü), automatikusan aktiválódik az előjelzési idő is (**32** – jelű menü **03** paramétere).

A kívánt funkció beállításához:

- ▶ Válassza ki a menüt és a kívánt funkció paraméterét, ahogy az a 6. fejezetben le van írva.

35	Automatikus utánzárás – részleges nyitás	
00	deaktivált	
01	Nyitvatartási idő azonos a 34 jelű menüben beállítottal	
02	Nyitvatartási idő 5 perc	
03	Nyitvatartási idő 15 perc	
04	Nyitvatartási idő 30 perc	
05	Nyitvatartási idő 45 perc	
06	Nyitvatartási idő 60 perc	
07	Nyitvatartási idő 90 perc	
08	Nyitvatartási idő 120 perc	
09	Nyitvatartási idő 180 perc	
10	Nyitvatartási idő 240 perc	

Timeout

Ha a kívánt paraméter mentéséhez nem nyomja meg 60 mp-en belül a **P**-gombot, akkor a korábban beállított **00** paraméter marad eltárolva.

6.1.13 36 jelű menü: Részleges nyitás pozíciójának megváltoztatása

A részleges nyitás pozíciója függ a kapu kivitelétől. A részleges nyitás pozíciója a 3. rádiós csatorna (13 jelű menü), külső vevőegység, az UAP 1 vagy UAP 1-300 kiegészítő panel vagy egy, a 20/23 jelű kapcsokra adott impulzus révén indítható.

A részleges nyitás pozíciója

2-szárnyú kapuszerkezet	1-szárnyú kapuszerkezet
Gyárilag az A jelű szárny komplett nyitástávolsága van előre beállítva.	Gyárilag a működési út fele van előre beállítva.

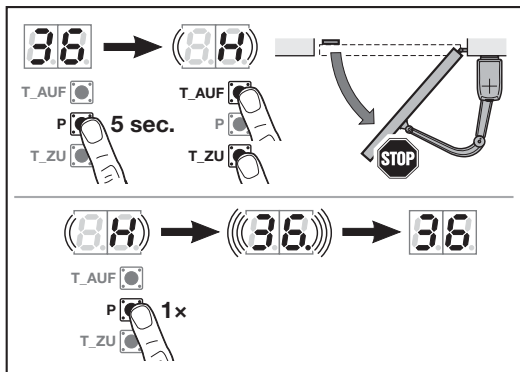

A részleges nyitás pozíciójának megváltoztatásához:

1. Válassza ki a **36** jelű menüt.
2. Tartsa nyomva a **P**-gombot 5 másodpercig és aktiválja a menüt.
3. Futtassa a kaput a **T-Auf** vagy **T-Zu** gombbal a kívánt pozícióba. Kapufutás közben villog a **H** *.
4. Nyomja meg a **P**-gombot, hogy ez a pozíció elmentésre kerüljön.
 - gyorsan villog a **36**, a tizedespont világít.
 - **36** világít.

A részleges nyitás új pozíciója tárolva van.

Ha a kiválasztott pozíció túl közel esik a Kapu-Zárva végálláshoz, akkor villogó tizedesponttal megjelenik az **1** hibakód (lásd a 17. fejezetet)

* Attól függően, hogy melyik szárny lett az üzembe helyezés során nyílászárnyak beállítva, a **H** jelzés a kijelző jobb vagy bal oldalán villog.

7 Befejező munkálatok

Az üzembe helyezés összes szükséges lépésének befejezését követően:

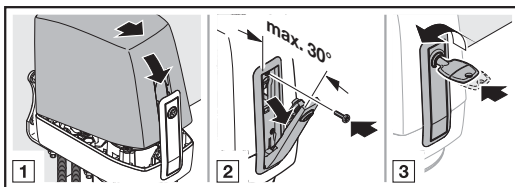

1. Helyezze rá az átlátszó fedelet a vezérlő panelre.
2. Helyezze fel a meghajtásház fedelét.
3. Csavarozza helyére erősen a biztosítócsavart.
4. Retszelje a meghajtást.

7.1 Rögzítse a figyelmeztető táblácskát

- ▶ A kapuval szállított figyelmeztető táblát jól látható helyen, tartós módon rögzítse a kapun.

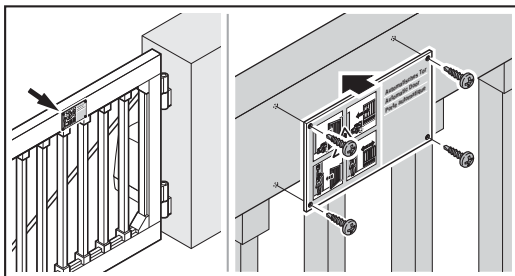

7.2 Működésellenőrzés

Ahhoz, hogy a biztonsági visszanyitást ellenőrizze:

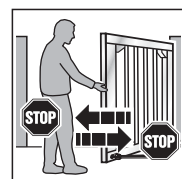

1. Mindkét kezével tartson ellen a **záródó** kapunak. A kapuszerkezetnek meg kell állnia, és meg kell kezdenie a biztonsági visszanyitást.
2. Mindkét kezével tartson ellen a **felnyíló** kapunak. A kapuszerkezetnek meg kell állnia, és meg kell kezdenie a biztonsági visszanyitást.

- ▶ Ha a biztonsági visszanyitás nem működik, bizzon meg közvetlenül szakembert az ellenőrzéssel vagy a javítással.

⚠ FIGYELMEZTETÉS**Sérülésveszély a nem működő biztonsági berendezések miatt**

Ha a biztonsági berendezések nem működnek, a hibás működés sérülésekhez vezethet.

- ▶ A tanulót után a beüzemelőnek ellenőriznie kell a biztonsági berendezés(ek) működését.

A kapuszerkezet csak ezek csatkozatása mellett üzemkés.

8 Rádiós távvezérlés**⚠ VIGYÁZAT****Sérülésveszély akaratlan kapumozgás miatt**

A rádiós rendszer tanítási folyamata közben akaratlan kapumozgás léphet fel.

- ▶ Figyeljen arra, hogy a rádiós rendszer tanítása során ne tartózkodjanak személyek vagy tárgyak a kapu mozgástartományában.

Ha a rádiós rendszert üzembe helyezi, bővíti vagy megváltoztatja:

- Csak akkor lehetséges, ha a meghajtás nyugalomban van.
- Végezzen mindig működésellenőrzést.
- Kizárólag eredeti alkatrészeket használjon.
- A helyi adottságok befolyásolhatják a rádiós rendszer hatótávolságát.
- A GSM-900-telefonok egyidejű használata is befolyásolhatja a hatótávolságot.

9 HS 5 BiSecur kéziadó**⚠ FIGYELMEZTETÉS****Sérülésveszély a kapu mozgásakor**

Ha a kéziadót működtetik, személyek sérülhetnek meg a kapu mozgásának következtében.

- ▶ Bizonyosodjon meg arról, hogy a kéziadó nem kerül gyermekek kezébe, és csak olyan személyek használják, akik a távvezérelt kapuszerkezetek működéséről ki vannak oktatva!
- ▶ Önnek a kéziadót alapvetően a kapura való rálátás mellett kell használnia, ha a kapuhoz csak egyetlen biztonsági egység van csatlakoztatva!
- ▶ A távvezérelt kapuszerkezetek nyílásán áthajtani ill. átmenni csak akkor szabad, ha a kapu nyugalomban van!
- ▶ Soha ne maradjon a nyitott kapu mozgástartományában.
- ▶ Vegye figyelembe, hogy a kéziadó nyomógombja tévedésből is működtethető (pl. nadrágzsebben/ kézitáskában), és ilyenkor akaratlan kapumozgás indulhat meg.

⚠ VIGYÁZAT**Égésveszély**

Közvetlen napsugárzás vagy nagy hőség erősen felmelegítheti a kéziadót. Használat során ez égési sérülésekhez vezethet.

- ▶ Védje a kéziadót a közvetlen napsugárzástól és a nagy hőtől (pl. a jármű műszerfalának tárolójában).

FIGYELEM**A működőképesség csökkenése környezeti hatásra**

Magas hőmérséklet, víz és szennyeződés a kéziadó működését befolyásolja.

Óvja a kéziadót a következő hatásoktól:

- Közvetlen napsugárzás (eng. környezeti hőmérséklet: $-20\text{ }^{\circ}\text{C}$ -tól $+60\text{ }^{\circ}\text{C}$ -ig)
- Nedvesség
- Porterhelés

9.1 A kéziadó leírása

▶ Lásd a 7. ábrát

9.2 Elem behelyezése / cseréje

▶ Lásd a 7. ábrát

FIGYELEM

A kéziadó tönkremenetele az elem kifolyása miatt

Az elemek kifolyhatnak és tönkre tehetik a kéziadót.

- ▶ Távolítsa el az elemet a kéziadóból, ha azt hosszabb ideig nem használja.

9.3 Kéziadó működése

Minden kéziadó-gombhoz tartozik egy rádiós kód.

- ▶ Nyomja meg azt a kéziadó-gombot, amelynek rádiós kódját szeretné kiküldeni.
 - A LED 2 másodpercig kéken világít.
 - A rádiós kód elküldésre került.

MEGJEGYZÉS:

Ha a kéziadógomb rádiós kódja egy másik kéziadóról lett átörökítve, akkor a kéziadó-gombot az **első** működtetéskor 2 x nyomja meg.

Elemállapot kijelzése a rádiós belső nyomógombon

A LED 2 x pirosan villan, majd a rádiós kód még elküldésre kerül.	Az elemet hamarosan ki kell cserélni.
A LED 2 x pirosan villan, majd a rádiós kód már nem kerül elküldésre.	Az elemet azonnal ki kell cserélni.

9.4 Egy rádiós kód örökítése / kiküldése

1. Nyomja meg és tartsa nyomva azt a kéziadó-gombot, amelynek rádiós kódját szeretné örökíteni / kiküldeni.
 - A LED 2 mp-ig kéken világít, majd kialszik.
 - 5 mp múlva a LED váltakozva pirosan és kéken villog.
 - A kéziadó-gomb elküldi a rádiós kódot.
2. Ha a rádiós kód átküldésre és felismerésre került, engedje fel mindkét kéziadó-nyomógombot.
 - A LED kialszik.

MEGJEGYZÉS:

A rádiós kód továbbörökítésére / kiküldésére 15 másodperce van. Ha az örökítés / kiküldés ezen időn belül nem volt sikeres, ismételje meg a folyamatot.

9.5 Állapot lekérdezése

9.5.1 Kézi lekérdezés

Ennek a kéziadónak a segítségével lekérdezhető egy szerkezet aktuális állapota. Ehhez a szerkezetnek bidirekcionális rádiós modullal kell rendelkeznie, és a kéziadó hatótávolságán belül kell lennie.

MEGJEGYZÉS:

Ha egy olyan kéziadógomb kerül megnyomásra, mely nem bidirekcionális rádiós modul vezérel, akkor az állapot lekérdezésének folyamata megszakad.

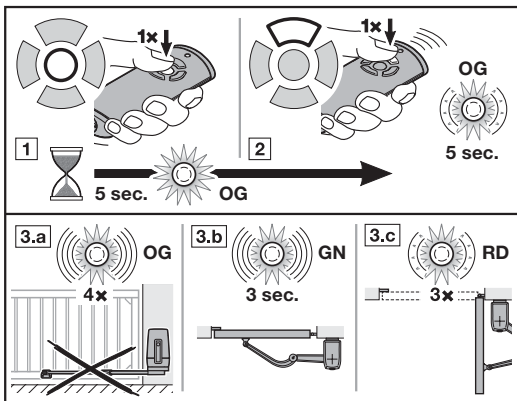

1. Nyomja meg az állapot-/pozíciólekérdező gombot. A LED 5 mp-ig narancsszínben világít.
2. Nyomja meg ezen időn belül azon szerkezet kéziadójának gombját, melynek az állapotát szeretné lekérdezni. A LED max. 5 mp-ig lassan, narancsszínben villog.
3. A szerkezet állapotától függő visszajelzés történik.

A LED narancssárgán gyorsan 4 x villog	A szerkezet hatótávolságon kívül van Nincs visszajelzés
A LED 3 mp-ig gyorsan, zölden villog	A kapu zárva van
A LED lassan 3 x pirosan villog	A kapu nincs zárva

Egy újabb állapotlekérdezés csak azt követően lehetséges, miután a LED kialudt.

9.5.2 Automatikus visszajelzés a kézi lekérdezés után

Ha a kézi lekérdezést követően ugyanazt a kéziadó-gombot ismét megnyomja, akkor az adott szerkezet állapotáról automatikus visszajelzést kap, amint az eléri valamelyik végállását.

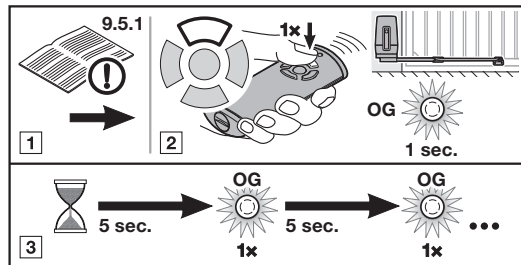

- Végezzen el egy kézi állapotlekérdezést, ahogy az a 9.5.1. fejezetben le van írva.

VIGYÁZAT

Ha a szerkezet már áll, akkor a kéziadó-gomb újabb megnyomása egy kapufutást indít el.

- Nyomja meg 5 mp-en belül **újra** azon szerkezet kéziadójának gombját, melynek az állapotát szeretné lekérdezni.
A rádiós kód elküldésre kerül. A LED narancsszínben világít.
- A szerkezet állapota 5 mp-ként lekérdezésre kerül. A LED narancsszínben világít.
- Ha a szerkezet állapota ismert, akkor automatikusan a megfelelő visszajelzés történik.

A LED 3 mp-ig gyorsan, zölden villog	A kapu zárva van
A LED lassan 3 x pirosan villog	A kapu nincs zárva

MEGJEGYZÉS:

Ha az előjelzési idő vagy a nyitvatartási idő aktiválva van, akkor nem lehetséges automatikus visszajelzés.

9.6 Kéziadó resetelése

- Nyissa ki a kéziadó házát.
- Vegye ki az elemet 10 mp-re.
- Nyomjon meg egy kéziadó-gombot, és tartsa nyomva azt.
- Helyezze be az elemet.
 - A LED 4 mp-ig lassan, kéken villog.
 - A LED 2 mp-ig gyorsan, kéken villog.
 - A LED hosszan, kéken világít.
- Engedje el a kéziadó-nyomógombot.
Az összes rádiós kód új hozzárendelést kap.
- Zárja vissza a kéziadó házát.

MEGJEGYZÉS:

Ha Ön idő előtt elengedi a kéziadó-gombot, akkor az új rádiós kód nem kerül hozzárendelésre.

9.7 LED-kijelzés

Kék (BU)

Állapot	Funkció
2 mp-ig világít	Rádiós kód küldése
lassan villog	A kéziadó tanulómódban van
a lassú villogás után gyorsan villog	A tanulás közben egy érvényes rádiós kód került felismerésre
4 mp-ig lassan villog, 2 mp-ig gyorsan villog, hosszan világít	A reset megtörtént és a folyamat befejeződött

Piros (RD)

Állapot	Funkció
villog 2 x	Az elem már majdnem lemerült
lassan 3 x villog	Állapot: kapu nincs zárva

Kék (BU) és piros (RD)

Állapot	Funkció
Váltakozó villogás	A kéziadó örökítő / adó üzemmódban van

Narancssárga (OG)

Állapot	Funkció
5 mp-ig világít	Az állapotlekérdezés aktiválva lett
5 mp-ig lassan villog	Állapot lekérdezése
gyorsan 4 x villog	A szerkezet hatótávolságon kívül van Nincs visszajelzés
Röviden világít	Az állapot 5 mp-ként lekérdezésre kerül

Zöld (GN)

Állapot	Funkció
3 mp-ig gyorsan villog	Állapot: kapu nincs zárva

9.8 A kéziadó tisztítása

FIGYELEM

A kéziadó hibás tisztítás miatti károsodása

Az arra alkalmatlan tisztítószer megtámadhatja a kéziadó házát, valamint a kéziadó-nyomógombokat.

- ▶ A kéziadót csak tiszta, puha és nedves kendővel tisztítsa.

MEGJEGYZÉS:

A fehér kéziadó-nyomógomb hosszú ideig tartó rendszeres használat esetén elszíneződhet, ha kozmetikai termékekkel (pl. kézkrém) érintkezik.

9.9 Megsemmisítés



A elektromos és elektronikai eszközöket, valamint az elemeket nem szabad a háztartási hulladékba dobni, hanem ezeket az erre



rendszeresített átvételi- és gyűjtőhelyeken kell leadni.

9.10 Műszaki adatok

Típus	HS 5 BiSecur kéziadó
Frekvencia	868 MHz
Tápfeszültség	1 × 1,5 V elem, típus: AAA (LR 03)
Eng. környezeti hőmérséklet	-20 °C-tól +60 °C-ig
Védettség	IP 20

9.11 Kivonat a kéziadó megfelelőségi nyilatkozatából

A fent nevezett termék és a rádió-berendezések forgalmazásáról szóló 2014/53/EU irányelv (RED) közötti összhang a következő szabványok betartása révén igazolódott:

- EN 60950:2000
- EN 300 220-1
- EN 300 220-3
- EN 301 489-1
- EN 300 489-3

Az eredeti megfelelőségi nyilatkozat a gyártótól megkérhető.

10 Külső rádiós vevőegység*

Külső rádiós vevőegységgel lehet, pl. korlátozott hatótávolság esetén, az impulzusos funkciókat, a részleges nyitást vagy a Nyit/Zár irányváltást vezérelni.

Egy külső rádiós vevőegység utólagos csatlakoztatásakor az integrált rádiós modul rádiós kódjait okvetlenül törölni kell (lásd a 6.1.5 fejezetet).

MEGJEGYZÉSEK:

- Az antennával ellátott külső rádiós vevőegységhez nem szabad fém tárgyaknak (szegek, rácsrudak, stb.) hozzáérniük.
- A legjobb helyzetet próbálkozásokkal határozza meg.
- A GSM -900-telefonok egyidejű használata is befolyásolhatja a hatótávolságot.

10.1 Rádiós kód betanítása a külső rádiós vevőegységre

- ▶ Egy kéziadó nyomógombjának rádiós kódját a külső vevőegység használati utasítása alapján tanítsa be.

10.2 Kivonat a vevőegység megfelelőségi nyilatkozatából



A fent nevezett termék és a rádió-berendezések forgalmazásáról szóló 2014/53/EU irányelv (RED) közötti összhang a következő szabványok betartása révén igazolódott:

- EN 300 220-3
- EN 301 489-1
- EN 300 489-3

Az eredeti megfelelőségi nyilatkozat a gyártótól megkérhető.

* – Kiegészítő, nem része a szériafelszereltségnek.

11 Üzemeltetés

	<p>⚠ FIGYELMEZTETÉS</p>
	<p>Sérülésveszély a kapu mozgásakor A kapu tartományában a mozgásban lévő kapu sérüléseket vagy károsodásokat okozhat.</p> <ul style="list-style-type: none"> ▶ Gyerekeknek nem szabad a kapuszerkezettel játszani. ▶ Győződjön meg arról, hogy a kapu mozgástartományában nincsenek személyek vagy tárgyak. ▶ Ha a kapuszerkezet csak egyetlen biztonsági berendezéssel van ellátva, akkor a szárnyaskapu-meghajtást csak abban az esetben üzemeltesse, ha a szárnyaskapu mozgástartományát belátja. ▶ Ellenőrizze a kapufutást, amíg a kapu a végállást el nem éri. ▶ A távvezérelt kapuszerkezetek nyílásán áthajtani ill. átmenni csak akkor szabad, ha a kapu nyugalomban van! ▶ Soha ne maradjon a nyitott kapu mozgástartományában.

<p>⚠ FIGYELMEZTETÉS</p>	<p>Beszorulási veszély a fő záróélnél és a mellék záróélnél A kapu futása során ujjai vagy végtagjai a kapu és a fő záróél, valamint a mellék záróélek közé csípődhetnek.</p> <ul style="list-style-type: none"> ▶ Ne nyúljon a kapu futása közben a fő záróélhez vagy a mellék záróélekhez.
--------------------------------	--

<p>⚠ FIGYELMEZTETÉS</p>	<p>Beszorulási és elnyíródási veszély a csuklós karnál vagy a csúszósínnél A kapu futása közben a csuklós kar mozgástartományában való tartózkodás és a csúszósínbé való benyúlás becsípődéshez és súlyos sérülésekhez vezethet.</p> <ul style="list-style-type: none"> ▶ Soha ne nyúljon egy kapu futása közben a csúszósínbé. ▶ Ne tartózkodjon a kapu futása közben a csuklós kar mozgástartományában.
--------------------------------	--

11.1 A felhasználók kiiktatása

- ▶ Oktassa ki az összes személyt, aki a kapuszerkezetet használja, a meghajtás rendeltetésszerű és biztonságos használatáról.
- ▶ Mutassa be és tesztelje a mechanikus reteszelés kioldását valamint a biztonsági visszanyitást is.

11.2 Működésellenőrzés

Ahhoz, hogy a biztonsági visszanyitást ellenőrizze:

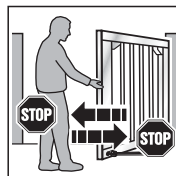

1. Mindkét kezével tartson ellen a **záródó** kapunak. A kapuszerkezetnek meg kell állnia, és meg kell kezdenie a biztonsági visszanyitást.
2. Mindkét kezével tartson ellen a **felnyíló** kapunak. A kapuszerkezetnek meg kell állnia, és meg kell kezdenie a biztonsági visszanyitást.

- ▶ Ha a biztonsági visszanyitás nem működik, bízson meg közvetlenül szakembert az ellenőrzéssel vagy a javítással.

11.3 A különböző rádiós kódok funkciói

Minden kéziadó-nyomógomb egy rádiós kódhoz van hozzárendelve. Ahhoz, hogy a meghajtást kéziadóval működtetni lehessen, az adott kéziadó-nyomógomb rádiós kódját az integrált vevőegység kívánt funkciójának csatornájára kell betanítani.

- ▶ Lásd a 6.1.4 fejezetet

MEGJEGYZÉS:

Ha a betanított kéziadó gomb rádiós kódja korábban egy másik kéziadóról lett átöröklítve, akkor a kéziadó gombot az **első** működtetéskor 2 x nyomja meg.

11.3.1 1. csatorna / impulzus

A szárnyaskapu-meghajtás impulzuskövető normál üzemmódban működik. A megfelelő kéziadó gomb vagy egy külső nyomógomb megnyomása impulzusadást indít.

1. impulzus: A kapu futása megindul az egyik végállás irányába.
2. impulzus: A kapu megáll.
3. impulzus: A kapufutás megindul az ellenkező irányba.
4. impulzus: A kapu megáll.
5. impulzus: A kapufutás megindul az 1. impulzusnál kiválasztott végállás irányába.

stb.

11.3.2 2. csatorna / lámpa

Csak UAP 1 vagy UAP 1-300 univerzális adapterpanel * használata és csatlakoztatott külső lámpa, pl. udvari világítás esetén.

* – Kiegészítő, nem része a szériafelszereltségnek.

11.3.3 3. csatorna / részleges nyitás

Ha a kapu **nem a részleges nyitás pozíciójában** van, akkor a *Részleges Nyitás* rádiós kód a kaput ebbe a pozícióba futtatja.

Ha a kapu a **Részleges Nyitás pozíciójában** van, akkor

- a *Részleges Nyitás* rádiós kód a kaput a Kapu-Zárva végállásba futtatja.
- az *Impulzus* rádiós kód a kaput a Kapu-Nyitva végállásba futtatja.

11.3.4 4/5. csatorna / irányváltás Kapu-Nyit / Kapu-Zár

4. csatorna / irányváltás Kapu-Nyit

A *Kapu-Nyit* rádiós kód hatására a kapu impulzuskövetéssel (Nyit – Stop – Nyit – Stop) a Kapu-Nyitva végállásba fut.

5. csatorna / irányváltás Kapu-Zár

A *Kapu-Zár* rádiós kód hatására a kapu impulzuskövetéssel (Zár – Stop – Zár – Stop) a Kapu-Zárva végállásba fut.

11.4 Viselkedés feszültségkimaradásnál (szükségakku nélkül)

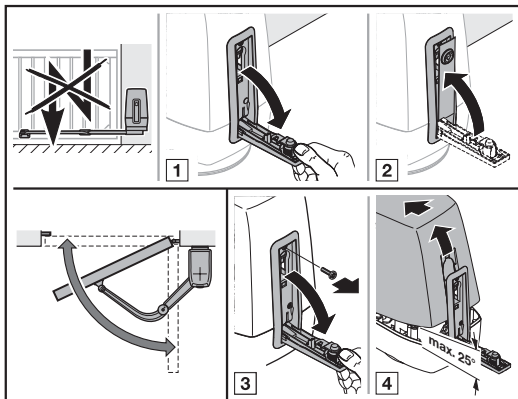

Áramszünet esetén a kaput kézzel kell kinyitni és bezárni. Ehhez a meghajtást ki kell reteszelnie.

1. Lásd a 3.6 fejezet 1 + 2 pontját.
2. Ha a kireteszelőkar a 90°-os pozícióban marad, akkor billentse vissza azt kissé a zár irányába.

Ha le akarja venni a meghajtásház fedelét:

3. Lásd a 3.6 fejezet 3 + 4 pontját.

FIGYELEM!

Nedvesség okozta károsodások

- ▶ A meghajtás házának felnyitásakor óvja a vezérlést a nedvességtől.

11.5 Viselkedés a feszültség visszatérése után (szükségakku nélkül)

A feszültség visszatérése után:

- 1 mp-ig világít a **8.8.** a kijelzőn.
Vagy
- a **8.8.** villog, amíg az összes betanított rádiós kód betöltésre nem kerül.

Ha a meghajtásház fedele el van távolítva:

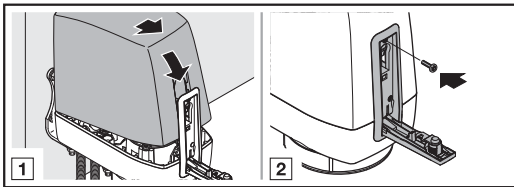

1. Helyezze vissza a meghajtásház fedelét.
2. Csavarozza helyére erősen a biztosítócsavart.

Ha a meghajtás csak ki van reteszelve:

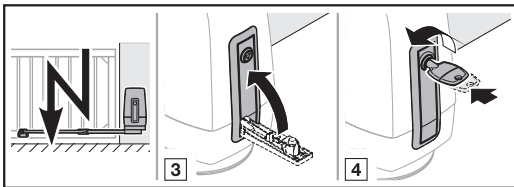

3. Nyomja meg a kireteszelés emelőkarját. Egy egyértelmű kattanás hallható.
4. Reteszelve a meghajtást.

Feszültségkimaradás esetén a meghajtás a következő impulzusparancsra egy referenciatutást végez.

11.6 Referenciafutás

2-szárnyú kapuszerkezet



1-szárnyú kapuszerkezet



Egy referenciafutás szükséges:

- Ha egy feszültségkimaradás után a kapu pozíciója nem ismert.
- Ha az erőhatárolás 3 x működésbe lép egy Kapu-Nyitás vagy Kapu-Zárás irányú futás közben.

A referenciafutás az alábbiak szerint történik:

- Csak Kapu-Zár irányba.
- Csökkentett sebességgel.
- Az utoljára betanított erőkhöz képest csekély erőnöveléssel.
- Erőhatárolás nélkül

Egy impulzusparancs indítja a referenciafutást. A meghajtás a Kapu-Zárva végállásig fut.

Ha a veszélyeztetett tartomány nincs biztosítva fényesorompóval, akkor a referenciafutást csak a kapura való rálátás mellett szabad elindítani.

12 Ellenőrzés és karbantartás

A szárnyaskapu-meghajtás karbantartásmentes.

A saját biztonsága érdekében azonban azt ajánljuk, hogy a kapuberendezés ellenőrzését és karbantartását, a gyártó útmutatása szerint, szakértővel végeztesse el.

⚠ FIGYELMEZTETÉS

Sérülésveszély váratlan kapumozgás miatt

Váratlan kapuműködés jöhet létre, ha a kapuszerkezeten végzett átvizsgálási- és karbantartási munkák során egy harmadik személy véletlenül visszkapcsolja azt.

- ▶ Minden munkálat előtt feszültségmentesítse a kapuszerkezetet **és** húzza ki a hálózati dugaszt és ha van, a szükségakku csatlakozóját.
- ▶ Biztosítsa a berendezést az illetéktelen visszkapcsolás ellen.

Vizsgálatot vagy szükséges javítást csak szakképzett személy végezhet. Forduljon ez esetben szakkereskedőinkhez

Az üzemeltető elvégezheti a szemrevételező vizsgálatot.

- ▶ Ellenőrizze az összes biztonsági és védelmi funkciót **havonta**.
- ▶ **Félévente** ellenőrizze a 8k2 biztonsági kontaktáns működését.
- ▶ A meglévő hibákat ill. hiányosságokat **azonnal** el kell hárítani.

12.1 Biztonsági visszanyitás / ellenirányú futás ellenőrzése

Ahhoz, hogy a biztonsági visszanyitást / ellenirányú futást ellenőrizze:

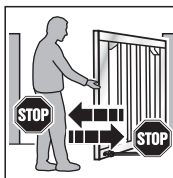

1. Mindkét kezével tartson ellen a **záródó** kapunak. A kapuszerkezetnek meg kell állnia, és meg kell kezdenie a biztonsági visszanyitást.
2. Mindkét kezével tartson ellen a **felnyíló** kapunak. A kapuszerkezetnek meg kell állnia, és rövid ellenirányú mozgást kell végeznie.

- ▶ Ha a biztonsági visszanyitás nem működik, bízson meg közvetlenül szakembert az ellenőrzéssel vagy a javítással.

13 Jótállási feltételek

A jótállás időtartama

A törvény szerinti szavatossági időn felül mi az alábbi részleges jótállást biztosítjuk a vásárlás dátumától számítva:

- 5 év a meghajtástechnikára, a motorra és a motorvezérlésre
- 2 év a távvezérlésre, a kiegészítőkre és az egyedi berendezésekre

A jótállási igénybevétele nem hosszabbítja meg a jótállási időt. A pótalkatrész-szállításokra és utójavítási munkákra a jótállási idő 6 hónap, de legalább a folyamatban lévő jótállás határideje érvényes.

Előfeltételek

Jótállási igény csak abban az országban érvényesíthető, ahol a készüléket vásárolták. A terméket az általunk megadott forgalmazói úton keresztül kell megvásárolni. Jótállási igény csak azokra a károkra érvényesíthető, amelyek magán a szerződés tárgyán keletkeztek.

A vásárlási bizonylat igazolásként szolgál az Ön jótállási igényéhez.

Szolgáltatások

A jótállás időtartama alatt elhárítunk minden hiányosságot a terméken, ami igazolhatóan anyag- vagy gyártói hibára vezethető vissza. Kötelezettséget vállalunk arra, hogy választásunk szerint a hibás árut ingyenesen kicseréljük hibátlan árra, azt utólag megjavítjuk vagy értékcsökkenéssel kárpótolunk. A kicserélt alkatrészek a mi tulajdonunkba mennek át.

A jótállás nem tartalmazza a ki- és beszerelés, a megfelelő alkatrészek ellenőrzési költségeinek megtérítését, valamint az elmaradt nyereséggel és kártérítéssel szemben támasztott követelések megtérítését.

Hasonlóképpen kizárva az alábbiak okozta károk:

- szakszerűtlen beépítés és csatlakoztatás,
- szakszerűtlen üzembe helyezés és használat,
- külső hatások, mint pl. tűz, víz, normálistól eltérő időjárási hatások
- baleset, leesés vagy ütközés általi mechanikai sérülések
- gondatlan vagy szándékos rongálás,
- normál kopás vagy karbantartási hiányosság
- nem szakképzett személy általi javítás
- idegen eredetű alkatrészek használata
- a típus tábla eltávolítása vagy felismerhetetlenné tétele

14 Kivonat a beépítési nyilatkozatból

(a 2006/42/EK Gépek irányelve II. függelékének, 1.B része szerinti értelmében egy részben kész gép beépítéshez)

A hátoldalon ismertetett termék fejlesztése, konstruálása és gyártása az alábbi irányelvekkel összhangban történt:

- 2006/42/EK Gépek irányelve
- 2011/65/EU veszélyes anyagok alkalmazásának irányelve (RoHS)
- 2014/35/EU Kiszervezési irányelve
- 2014/30/EU Elektromágneses összeférhetőség irányelve

Alkalmazott és felhasznált szabványok és specifikációk:

- EN ISO 13849-1, PL „c”, Cat. 2
Gépek biztonsága – vezérlések biztonsági vonatkozásai – 1. rész: Általános kialakítási irányelvek
- EN 60335-1/2, továbbá a kapukhoz való elektromos készülékek / meghajtások biztonsága
- EN 61000-6-3
Elektromágneses összeférhetőség – zavar kibocsátás
- EN 61000-6-2
Elektromágneses összeférhetőség – zavartűrés

A 2006/42/EK irányelv értelmében a részben kész gép csak arra szolgál, hogy beépítsék egy másik gépbe vagy másik részben kész gépbe vagy berendezésbe vagy ahhoz hozzászerezéjék, ezáltal az így létrejött gépre ez az irányelv vonatkozik.

Ezért ezt a terméket csak akkor szabad üzembe helyezni, ha megállapításra került, hogy a teljes gép / berendezés, amibe be lett építve, megfelel a fenti EK-irányelv határozatainak.

Ha a terméken velünk nem egyeztetett változtatást hajtanak végre, ez a nyilatkozat érvényességét veszti.

15 Lebontás és megsemmisítés

MEGJEGYZÉS:

A kiszereles folyamán tartsa be az érvényben lévő biztonsági előírásokat.

Hagyja a szárnyaskapu-meghajtás ezen utasítás értelmében fordított sorrendben történő kiszerelesét és szakszerű megsemmisítését szakemberre.

16 Műszaki adatok

Hálózati csatlakozás	230–240 V~, 50 Hz
Standby	< 1 W
Védettség	IP 44
Hőmérséklettartomány	-20 °C-tól +60 °C-ig
Max. szárny szélesség	Meghajtástípustól függően: 2.000 mm / 3.000 mm
Max. kapumagasság	2 000 mm
Max. kapuzárny súly	Meghajtástípustól függően: 200 kg / 300 kg
Max. kapuzárny-burkolat	Kapufelülettől függő. A helyi szélterhelést is figyelembe kell venni kapuburkolat használata esetén (EN 13241-1).
Névleges forgatónyomaték	Lásd a típustáblát
Max. forgatónyomaték	Lásd a típustáblát
Max. üresjárat fordulatszám	Meghajtástípustól függően: 2,6 min ⁻¹ / 2,7 min ⁻¹
Fordulatszám névleges nyomaték mellett	Meghajtástípustól függően: 2,5 min ⁻¹ / 2,6 min ⁻¹
Ciklusszám (Nyitás / Zárás) naponta / óránként	VersaMatic = max. 20 / 5 VersaMatic P = max. 40 / 10
Max. nyitásszög	120°
Meghajtásház	Alumínium-öntvény és időjárásálló, üvegszál erősített műanyag
Vezérlés	Mikroprocesszoros vezérlés, programozható
Vezérlő feszültség	24 V / 37 V DC (kapcsolható)
Max. vezeték hossz	30 m
Csatlakozások	Dugaszos-csavaros csatlakozók
Végállás-lekapcsolás / erőhatárolás	Elektronikus
Lekapcsoló-automatika	<ul style="list-style-type: none"> • Mindkét irányban automatikusan külön-külön megtanulásra kerül. • Erőhatárolás mindkét futásirányhoz, öntanuló és önellenőrző
Egyedi funkciók	<ul style="list-style-type: none"> • Stopgomb / megszakító csatlakoztatható • Fénysorompó vagy záróélvédelem csatlakoztatható • Opció relé jelzőlámpához, • kiegészítő külső megvilágítás csatlakoztatható a HCP-Bus adapterén keresztül
Nyitvatartási idő	<ul style="list-style-type: none"> • Fénysorompó szükséges! • 5–300 mp között beállítható • beállítható 5 mp–240 perc között a Részleges Nyitáshoz • rövidített nyitvatartási idő az áthajtást ellenőrző fénysorompó hatására
Rádiós komponensek	<ul style="list-style-type: none"> • Integrált rádiós vevőegység • Kéziadó

17 Hibák / karbantartások és üzemállapotok megjelenítése

17.1 Hibák és figyelmeztetések megjelenítése

















Kijelző	Hiba / Figyelmeztetés	Lehetséges ok	Segítség
8.8 _(*)	Visszanyitási határ beállítása nem lehetséges.	Az SKS visszanyitási határának beállításakor akadály volt a működési úton.	Hárítsa el az akadályt.
	A Részleges Nyitás pozíciójának beállítása nem lehetséges	A Részleges Nyitás pozíciója túl közel található a Kapu-Zárva végálláshoz	A Részleges Nyitást nagyobbra kell venni
2.8 _(*)	Biztonsági berendezés az SE1 aljzaton	Nincs biztonsági berendezés csatlakoztatva.	Egy biztonsági berendezés csatlakoztatva van vagy a menüben be van állítva.
		A biztonsági berendezés jele megszakadt.	A biztonsági berendezést be kell állítani vagy szabályozni. Ellenőrizze a vezetékeket, adott esetben cserélje ki.
		A biztonsági berendezés hibás.	Cserélje ki a fényzorompót.
2.2 _(*)	Biztonsági berendezés az SE2 aljzaton	Nincs biztonsági berendezés csatlakoztatva.	Egy biztonsági berendezés csatlakoztatva van vagy a menüben be van állítva.
		A biztonsági berendezés jele megszakadt.	A biztonsági berendezést be kell állítani vagy szabályozni. Ellenőrizze a vezetékeket, adott esetben cserélje ki.
		A biztonsági berendezés hibás.	Cserélje ki a fényzorompót.
2.3 _(*)	Biztonsági berendezés az SE3 aljzaton	Nincs biztonsági berendezés csatlakoztatva.	Egy biztonsági berendezés csatlakoztatva van vagy a menüben be van állítva.
		A biztonsági berendezés jele megszakadt.	A biztonsági berendezést be kell állítani vagy szabályozni. Ellenőrizze a vezetékeket, adott esetben cserélje ki.
		A biztonsági berendezés hibás.	Cserélje ki a fényzorompót.
8.3 _(*)	Erőhatárolás <i>Kapu-Zár</i> irányban	A kapu túl nehézjárású vagy egyenetlen futású.	Korrigálja a kapufutást.
		Akadály van a kapu területén.	Távolítsa el az akadályt, adott esetben tanítsa újra a meghajtást.
8.4 _(*)	Nyugalmi áramkör megszakadt	Nyitott a nyitókontaktus a 12 / 13 kapcsokon.	Zárja a kontaktust.
		A nyugalmi áramkör megszakadt.	Ellenőrizze a nyugalmi áramkört.
8.5 _(*)	Erőhatárolás <i>Kapu-Nyit</i> irányban	A kapu túl nehézjárású vagy egyenetlen futású.	Korrigálja a kapufutást.
		Akadály van a kapu területén.	Távolítsa el az akadályt, adott esetben tanítsa újra a meghajtást.
8.6 _(*)	Rendszerhiba	Belső hiba	Végezzen gyári resetet és tanítsa be újból a meghajtást, szükség esetén cserélje ki.
	Futásidő-korlátozás	A meghajtás hibás.	Cserélje ki a meghajtást.
8.7 _(*)	Kommunikációs hiba	A kiegészítő panellel való kommunikáció hibára futott (pl. UAP 1 vagy UAP 1-300, ESE)	Ellenőrizze a vezetékeket, adott esetben cserélje ki.
			Ellenőrizze a kiegészítő panelt, adott esetben cserélje ki.

Kijelző	Hiba / Figyelmeztetés	Lehetséges ok	Segítség
8.8 ^(*)	Kezelőelemek / működtetés	Hiba az adatbeadásban	Ellenőrizze a beadott értéket és változtasson
		Érvénytelen érték megadva	Ellenőrizze a megadott értéket és változtasson
8.9 ^(*)	Specifikus, betanított biztonsági berendezésekhez	A tesztelt biztonsági berendezés jele megszakadt.	Ellenőrizze a biztonsági berendezést, adott esetben cserélje ki.
		8k2 biztonsági kontaktsín megszakadt	Hárítsa el az akadályt.
		8k2 biztonsági kontaktsín meghibásodott vagy nincs csatlakoztatva.	Ellenőrizze a 8k2 biztonsági kontaktsínt.
8.13 ^(*)	Túl alacsony feszültség		Akkuüzem esetén: jelzés Hálózati tápfeszültség esetén: belső hiba vagy jelzés
8.17 ^(*)	Feszültséghiba (túl magas vagy alacsony feszültség)		Töltse fel az akkut, ellenőrizze a feszültségforrást.
8.8	2-szárnyú kapuszerkezet: Nincs referenciapont, kapuhelyzet ismeretlen	Feszültségkimaradás	Kapu futtatása a Kapu-Zárva végállásba.
		Az erőhatárolás egymás után 3 x működésbe lépett.	
8.8	1-szárnyú kapuszerkezet: Nincs referenciapont, kapuhelyzet ismeretlen	Feszültségkimaradás	Kapu futtatása a Kapu-Zárva végállásba.
		Az erőhatárolás egymás után 3 x működésbe lépett.	
(8.1n)	Karbantartási intervallum jelzése villog minden kapufutás közben.	Nem hiba Túl lett lépve a szerelő által beállított karbantartási intervallum.	A kapuberendezés ellenőrzését és karbantartását, a gyártó útmutatása szerint, szakértővel végeztesse el.

17.2 Az üzemállapotok kijelzése 2-szárnyú kapuszerkezethez









(8.8)	Az összes betanított rádiós kód betöltésre kerül.	8.0	A meghajtás nincs betanítva. ► Tanítsa be a meghajtást (lásd az 5. fejezetet).
8.8	Az A + B szárny a Kapu-Zárva végállásban található.	8.8	Az A + B szárny a Kapu-Nyitva végállásban található.
(8.8)	Az A + B szárny a Kapu-Zárva végállás irányába fut.	(8.8)	Az A + B szárny a Kapu-Nyitva végállás irányába fut és az automatikus utánczárás aktív.
((8.8))	Az A + B szárny a Kapu-Zárva végállás irányába fut és az előjelzési idő aktív.	((8.8))	Az A + B szárny a Kapu-Nyitva végállás irányába fut és az előjelzési idő aktív.
((8.8))	Az A + B szárny egy közbenső helyzetben található és az előjelzési idő aktív.	8.8	Az A jelű szárny egy közbenső helyzetben található.
(8.8)	Az A jelű szárny a Részleges Nyitás pozíciójának irányába fut.	8.8	Az A jelű szárny a Részleges Nyitás pozíciójában található.
(8.8)	Kommunikáció felépítése a meghajtással.		
8.8 ^(*)	Egy rádiós kód impulzusbemenete (1 x villan).	8.8 ^(*)	Állapotjelzés küldése a kéziadóra (1 x villan).









17.3 Az üzemállapotok kijelzése 1-szárnyú kapuszerkezethez

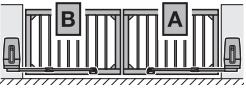

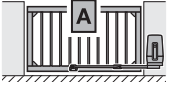

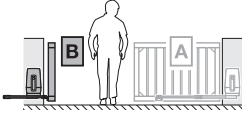
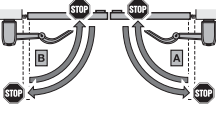
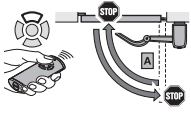

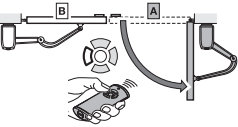

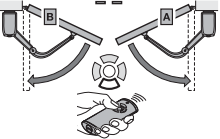
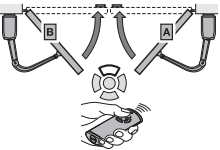



	Az összes betanított rádiós kód betöltésre kerül.		A meghajtás nincs betanítva. ▶ Tanítsa be a meghajtást (lásd az 5. fejezetet).
	Az A jelű szárny a Kapu-Zárva végállásban található.		Az A jelű szárny a Kapu-Nyitva végállásban található.
	Az A jelű szárny a Kapu-Zárva végállás irányába fut.		Az A jelű szárny a Kapu-Nyitva végállás irányába fut és az automatikus utánzárás aktív.
	Az A jelű szárny a Kapu-Zárva végállás irányába fut és az előjelzési idő aktív.		Az A jelű szárny a Kapu-Nyitva végállás irányába fut és az előjelzési idő aktív.
	Az A jelű szárny egy közbenső helyzetben található.		Az A jelű szárny egy közbenső helyzetben található és az előjelzési idő aktív.
	Kommunikáció felépítése a meghajtással.		Az A jelű szárny a Részleges Nyitás pozíciójában található.
	Az A jelű szárny a Részleges Nyitás pozíciójában található és az automatikus utánzárás aktív.		Az A jelű szárny a Részleges Nyitás pozíciójában található és az előjelzési idő aktív.
	Egy rádiós kód impulzusbemenete (1 x villan).		Állapotjelzés küldése a kéziadóra (1 x villan).





18 Menü- és programozási áttekintés





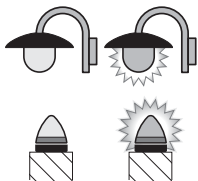

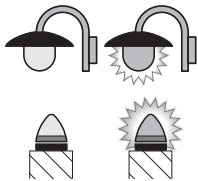



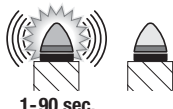

A nevezett gyári beállítások a VersaMatic P meghajtástípusra érvényesek.

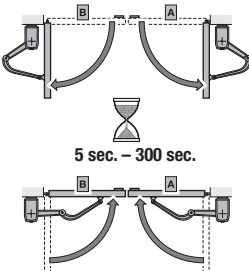
Szimbólum	Menü	Funkciók / paraméterek	Megjegyzés
			A programozó üzemmód megnyitása / elhagyása
Meghajtástípus kiválasztása			
RotaMatic			 Az olyan standard beállítások, mint a sebesség, a lassított stop, a biztonsági berendezések ellenirányú mozgásának viselkedése, a visszanyitási határ, stb. gyárilag előre be vannak állítva)
RotaMatic P / L			
VersaMatic			
VersaMatic P			
Csuklós kar / csúszósín kiválasztása			
VersaMatic / VersaMatic P csuklós karral			
VersaMatic / VersaMatic P csúszósínnel			

Szimbólum	Menü	Funkciók / paraméterek	Megjegyzés
Kapukivitel kiválasztása			
	06.	2-szárnyú kapuszerkezet	
	07.	1-szárnyú kapuszerkezet	
Részleges Nyitás szárnyának kiválasztása			
	08.	1. motor részleges nyitása (A jelű szárny)	
	09.	2. motor részleges nyitása (B jelű szárny)	
Tanulóútak			
	80.	Végállások és erők újratanítása szerviz / karbantartás vagy változtatás után	
Kéziadó betanítása			
	81.	Impulzusos	
	82.	Megvilágítás	
	83.	Részleges nyitás	
	84.	Irányváltás <i>Kapu-Nyit</i>	
	85.	Irányváltás <i>Kapu-Zár</i>	

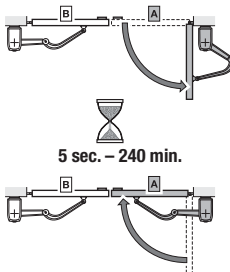
Szimbólum	Menü	Funkciók / paraméterek	Megjegyzés
Az összes rádiós kód törlése			
	19	összes kéziadó összes funkció	
Belső megvilágítás / utánvilágítási idő			
	20	Belső megvilágítás deaktiválva.	 Automatikusan aktiválódik a 31 jelű menü 07 paramétere.
	21	Belső megvilágítás / utánvilágítási idő 30 mp	Automatikusan aktiválódik a 31 jelű menü 00 paramétere.
	22	Belső megvilágítás / utánvilágítási idő 60 mp	
	23	Belső megvilágítás / utánvilágítási idő 120 mp	
	24	Belső megvilágítás / utánvilágítási idő 180 mp	
Külső megvilágítás / utánvilágítási idő			
	25	Külső megvilágítás deaktiválva.	
	26	Külső megvilágítás / utánvilágítási idő 5 perc	
	27	Külső megvilágítás / utánvilágítási idő 10 perc	
	28	Külső megvilágítás / utánvilágítási idő HOR 1 vagy UAP 1 3. reléjének funkciójával BE/KI	Külső megvilágítás Be/Ki

Szimbólum	Menü	Funkciók / paraméterek	Megjegyzés	
Kiegészítő relés funkciók			(HOR 1 vagy UAP 1 panel 3. relé)	
	30	Paraméter	00 Külső megvilágítás funkció 	A 26 jelű menü automatikusan aktiválódik.
			01 Kapu-Nyitva végállás kijelzése	A 25 jelű menü automatikusan aktiválódik.
			02 Kapu-Zárva végállás kijelzése	
			03 Részleges nyitás végállásának jelzése	
			04 Törlőjel Kapu-Nyit vagy Részleges Nyitás parancsadáskor	
			05 Hibajelzés a kijelzőn (zavar)	
			06 Indítási figyelmeztetés / előjelzés ¹⁾ tartós jel	
			07 Indítási figyelmeztetés / előjelzés ¹⁾ villogó	
			08 Relé meghúz a kapufutás alatt és elejt a végállásokban	
			09 Figyelmeztetés karbantartási intervallumra (In a kijelzőn)	
			10 Indítási figyelmeztetés / előjelzés ¹⁾ villogó csak Kapu-Zár irányban	
1) Előjelzés csak, ha a 32 jelű menü aktíválva van.				
	38	Paraméter	00 Belső megvilágítás	A 22 jelű menü automatikusan aktiválódik.
			01 Kapu-Nyitva végálláskijelzés	A 20 jelű menü automatikusan aktiválódik.
			02 Kapu-Zárva végállás kijelzése	
			03 A Részleges Nyitás végállásának kijelzése	
			04 Törlőjel Kapu-Nyit vagy Részleges Nyitás parancsadáskor	
			05 Hibajelzés a kijelzőn (zavar)	
			06 Indítási figyelmeztetés / előjelzés ¹⁾ tartós jel	
			07 Indítási figyelmeztetés / előjelzés ¹⁾ villogó 	
			08 Relé meghúz a kapufutás alatt	
			09 Figyelmeztetés karbantartási intervallumra (In a kijelzőn)	
			10 Indítási figyelmeztetés / előjelzés ¹⁾ villogó csak Kapu-Zár irányban	
1) Előjelzés csak, ha a 32 jelű menü aktíválva van.				

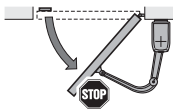
Szimbólum	Menü	Funkciók / paraméterek	Megjegyzés																																	
Előjelzési idő																																				
	32	<table border="1"> <tr> <td>00</td> <td>Előjelzés deaktiválva</td> <td></td> </tr> <tr> <td>01</td> <td>Előjelzés 1 mp</td> <td></td> </tr> <tr> <td>02</td> <td>Előjelzés 2 mp</td> <td></td> </tr> <tr> <td>03</td> <td>Előjelzés 5 mp</td> <td></td> </tr> <tr> <td>04</td> <td>Előjelzés 10 mp</td> <td></td> </tr> <tr> <td>05</td> <td>Előjelzés 15 mp</td> <td></td> </tr> <tr> <td>06</td> <td>Előjelzés 20 mp</td> <td></td> </tr> <tr> <td>07</td> <td>Előjelzés 25 mp</td> <td></td> </tr> <tr> <td>08</td> <td>Előjelzés 30 mp</td> <td></td> </tr> <tr> <td>09</td> <td>Előjelzés 60 mp</td> <td></td> </tr> <tr> <td>10</td> <td>Előjelzés 90 mp</td> <td></td> </tr> </table>	00	Előjelzés deaktiválva		01	Előjelzés 1 mp		02	Előjelzés 2 mp		03	Előjelzés 5 mp		04	Előjelzés 10 mp		05	Előjelzés 15 mp		06	Előjelzés 20 mp		07	Előjelzés 25 mp		08	Előjelzés 30 mp		09	Előjelzés 60 mp		10	Előjelzés 90 mp		
00	Előjelzés deaktiválva																																			
01	Előjelzés 1 mp																																			
02	Előjelzés 2 mp																																			
03	Előjelzés 5 mp																																			
04	Előjelzés 10 mp																																			
05	Előjelzés 15 mp																																			
06	Előjelzés 20 mp																																			
07	Előjelzés 25 mp																																			
08	Előjelzés 30 mp																																			
09	Előjelzés 60 mp																																			
10	Előjelzés 90 mp																																			
Automatikus utánzárás – nyitvatartási idő			Fénysorompó szükséges																																	
	34	<table border="1"> <tr> <td>00</td> <td>Nyitvatartási idő deaktiválva</td> <td></td> </tr> <tr> <td>01</td> <td>Nyitvatartási idő 5 mp</td> <td></td> </tr> <tr> <td>02</td> <td>Nyitvatartási idő 10 mp</td> <td></td> </tr> <tr> <td>03</td> <td>Nyitvatartási idő 15 mp</td> <td></td> </tr> <tr> <td>04</td> <td>Nyitvatartási idő 30 mp</td> <td></td> </tr> <tr> <td>05</td> <td>Nyitvatartási idő 60 mp</td> <td></td> </tr> <tr> <td>06</td> <td>Nyitvatartási idő 90 mp</td> <td></td> </tr> <tr> <td>07</td> <td>Nyitvatartási idő 120 mp</td> <td></td> </tr> <tr> <td>08</td> <td>Nyitvatartási idő 180 mp</td> <td></td> </tr> <tr> <td>09</td> <td>Nyitvatartási idő 240 mp</td> <td></td> </tr> <tr> <td>10</td> <td>Nyitvatartási idő 300 mp</td> <td></td> </tr> </table>	00	Nyitvatartási idő deaktiválva		01	Nyitvatartási idő 5 mp		02	Nyitvatartási idő 10 mp		03	Nyitvatartási idő 15 mp		04	Nyitvatartási idő 30 mp		05	Nyitvatartási idő 60 mp		06	Nyitvatartási idő 90 mp		07	Nyitvatartási idő 120 mp		08	Nyitvatartási idő 180 mp		09	Nyitvatartási idő 240 mp		10	Nyitvatartási idő 300 mp		Automatikusan aktiválódik a 32 jelű menü 03 paramétere.
00	Nyitvatartási idő deaktiválva																																			
01	Nyitvatartási idő 5 mp																																			
02	Nyitvatartási idő 10 mp																																			
03	Nyitvatartási idő 15 mp																																			
04	Nyitvatartási idő 30 mp																																			
05	Nyitvatartási idő 60 mp																																			
06	Nyitvatartási idő 90 mp																																			
07	Nyitvatartási idő 120 mp																																			
08	Nyitvatartási idő 180 mp																																			
09	Nyitvatartási idő 240 mp																																			
10	Nyitvatartási idő 300 mp																																			
Automatikus utánzárás – Részleges Nyitás			Fénysorompó szükséges																																	
	35	<table border="1"> <tr> <td>00</td> <td>Nyitvatartási idő deaktiválva</td> <td></td> </tr> <tr> <td>01</td> <td>Nyitvatartási idő azonos a 34 jelű menüben beállítással</td> <td></td> </tr> <tr> <td>02</td> <td>Nyitvatartási idő 5 perc</td> <td></td> </tr> <tr> <td>03</td> <td>Nyitvatartási idő 15 perc</td> <td></td> </tr> <tr> <td>04</td> <td>Nyitvatartási idő 30 perc</td> <td></td> </tr> <tr> <td>05</td> <td>Nyitvatartási idő 45 perc</td> <td></td> </tr> <tr> <td>06</td> <td>Nyitvatartási idő 60 perc</td> <td></td> </tr> <tr> <td>07</td> <td>Nyitvatartási idő 90 perc</td> <td></td> </tr> <tr> <td>08</td> <td>Nyitvatartási idő 120 perc</td> <td></td> </tr> <tr> <td>09</td> <td>Nyitvatartási idő 180 perc</td> <td></td> </tr> <tr> <td>10</td> <td>Nyitvatartási idő 240 perc</td> <td></td> </tr> </table>	00	Nyitvatartási idő deaktiválva		01	Nyitvatartási idő azonos a 34 jelű menüben beállítással		02	Nyitvatartási idő 5 perc		03	Nyitvatartási idő 15 perc		04	Nyitvatartási idő 30 perc		05	Nyitvatartási idő 45 perc		06	Nyitvatartási idő 60 perc		07	Nyitvatartási idő 90 perc		08	Nyitvatartási idő 120 perc		09	Nyitvatartási idő 180 perc		10	Nyitvatartási idő 240 perc		Automatikusan aktiválódik a 32 jelű menü 03 paramétere.
00	Nyitvatartási idő deaktiválva																																			
01	Nyitvatartási idő azonos a 34 jelű menüben beállítással																																			
02	Nyitvatartási idő 5 perc																																			
03	Nyitvatartási idő 15 perc																																			
04	Nyitvatartási idő 30 perc																																			
05	Nyitvatartási idő 45 perc																																			
06	Nyitvatartási idő 60 perc																																			
07	Nyitvatartási idő 90 perc																																			
08	Nyitvatartási idő 120 perc																																			
09	Nyitvatartási idő 180 perc																																			
10	Nyitvatartási idő 240 perc																																			
A részleges nyitás pozíciójának megváltoztatása																																				
	36																																			

Cuprins

1	Referitor la aceste instrucțiuni	70	4.2.8	Acumulator de urgență HNA-Outdoor*	97
1.1	Documente aferente	70	4.2.9	Deschizător electric*	98
1.2	Avertismente folosite	70	4.2.10	Transmițător radio	98
1.3	Definiții folosite	71			
1.4	Simboluri folosite	72	5	Punerea în funcțiune	99
1.5	Prescurtări folosite	72	5.1	Selectarea tipului de acționare și a modelului de ușă	99
1.6	Observații cu privire la imagini	72	5.2	Programarea sistemului de acționare	99
2	 Indicații pentru siguranță	72	5.3	Ușă cu 2 canaturi	101
2.1	Utilizarea conform destinației	73	5.3.1	Învățarea pozițiilor finale canat A	101
2.2	Utilizare necorespunzătoare	73	5.3.2	Învățarea pozițiilor finale canat B	102
2.3	Calificarea montatorului	73	5.3.3	Învățarea forțelor	103
2.4	Instrucțiuni de siguranță privind montajul, întreținerea, repararea și demontarea instalației ușii	73	5.4	Ușă cu 1 canat	104
2.5	Norme de protecție cu privire la montaj	73	5.4.1	Învățarea pozițiilor finale	104
2.6	Indicații de siguranță la instalare	74	5.4.2	Învățarea forțelor	105
2.7	Instrucțiuni de siguranță privind punerea în funcțiune și operarea	74	5.5	Învățarea transmițătorului radio	106
2.8	Instrucțiuni de siguranță privind folosirea transmițătorului radio	75	6	Meniuri	108
2.9	Echipeamente de siguranță testate	75	6.1	Descrierea meniurilor	109
2.9.1	Instrucțiuni de siguranță pentru respectarea forțelor motoare	75	6.1.1	Meniuri extinse	109
3	Montaj	75	6.1.2	Meniul 01 – 09: Tipuri de acționare și model de ușă	109
3.1	Verificarea și pregătirea ușii / instalației ușii	75	6.1.3	Meniul 10: Curse de învățare	109
3.2	Observații privind montajul	76	6.1.4	Meniul 11 – 15: Învățarea transmițătorului radio	112
3.3	Fixarea șinei de culisare	76	6.1.5	Meniul 19: Ștergere radio – toate funcțiile	113
3.4	Posibilități de montare	76	6.1.6	Meniul 20 – 24: Iluminare / durată de iluminare la interior	114
3.5	Stabilirea dimensiunilor de montare	76	6.1.7	Meniul 25 – 28: Iluminare / durată de iluminare la exterior	114
3.5.1	Balamale urcătoare	76	6.1.8	Meniul 30: Funcțiile releului la exterior	114
3.6	Deschiderea sistemului de acționare	82	6.1.9	Meniul 31: Funcțiile releului la interior	115
3.6.1	Montarea sistemului de acționare	83	6.1.10	Meniul 32: Timpul de preavertizare	115
3.7	Montarea brațului articulată	84	6.1.11	Meniul 34: Închiderea automată	116
3.8	Montarea opritorilor de sfârșit de cursă	86	6.1.12	Meniul 35: Închiderea automată în poziția deschidere parțială	116
3.8.1	Reajustarea opritorilor de sfârșit de cursă	87	6.1.13	Meniul 36: Modificarea poziției deschidere parțială	117
3.9	Așezarea protecției împotriva prinderii	88	7	Lucrări de încheiere	117
4	Instalare	89	7.1	Fixarea plăcuței de avertizare	117
4.1	Racordarea sistemului de acționare	90	7.2	Verificarea funcționării	117
4.2	Racordarea componentelor suplimentare / accesoriilor	91	8	Transmițătorul radio	118
4.2.1	Receptor radio extern	91	9	Transmițător radio HS 5	118
4.2.2	Buton extern*	92	9.1	Descrierea transmițătorului radio	119
4.2.3	Înterupător (oprire sau oprire de urgență)	93	9.2	Introducerea / schimbarea bateriei	119
4.2.4	Semnalizator luminos SLK*	93	9.3	Instrucțiuni de siguranță privind folosirea transmițătorului radio	119
4.2.5	Echipeamente de siguranță	94	9.4	Moștenirea / transmiterea unui cod radio	119
4.2.6	Releu de opțiuni HOR 1*	97	9.5	Interogarea stării	119
4.2.7	Placă de circuite adaptor universală UAP 1* sau UAP 1-300	97	9.5.1	Interogare manuală	119

Transferul către terți al prezentului document, precum și multiplicarea acestuia, comercializarea precum și dezvoltarea conținutului acestuia sunt interzise atât timp cât nu ați obținut o aprobare expresă în acest sens. Contravențiile vă vor obliga la plata de despăgubiri. Toate drepturile referitoare la înregistrarea brevetului, a modelului de utilitate sau a modelului industrial sunt rezervate. Ne rezervăm dreptul la modificări.

9.5.2	Răspuns automat după interogarea manuală	120
9.6	Resetarea transmițătorului radio.....	120
9.7	Afișaje cu LED	120
9.8	Curățarea transmițătorului radio	121
9.9	Eliminare ca deșeu	121
9.10	Date tehnice.....	121
9.11	Extras din declarația de conformitate pentru transmițătorul radio	121
10	Receptor radio extern	121
10.1	Învățarea unui cod radio la un receptor radio extern.....	121
10.2	Extras din declarația de conformitate pentru receptor	121
11	Operarea	122
11.1	Instruirea utilizatorilor.....	122
11.2	Verificarea funcționării	122
11.3	Funcții ale diverselor coduri radio.....	122
11.3.1	Canalul 1 / Impuls.....	122
11.3.2	Canalul 2 / Lumină.....	122
11.3.3	Canalul 3 / Deschidere parțială	123
11.3.4	Canal 4 / 5 – Alegerea direcției DESCHIS / ÎNCHIS	123
11.4	Comportamentul la căderi de tensiune (fără acumulator de rezervă).....	123
11.5	Comportamentul după revenirea curentului (fără acumulator de rezervă)	123
11.6	Cursă de referință	124
12	Verificarea și întreținerea	124
12.1	Verificarea întoarcerii / cursei de întoarcere de siguranță	124
13	Condiții de garanție	125
14	Extras din declarația de montaj	125
15	Demontare și eliminare	125
16	Date tehnice	126
17	Afișare erori / mesaje de avertizare și stări de funcționare.....	127
17.1	Afișarea erorilor și avertizărilor.....	127
17.2	Afișare a stării de funcționare pentru instalația ușii cu 2 canaturi	129
17.3	Afișare a stării de funcționare pentru instalația ușii cu 1 canat	129
18	Prezentare meniu și programare.....	130

Mult stimată clientă, mult stimat client,
Vă mulțumim că ați ales un produs de înaltă calitate al firmei noastre.

1 Referitor la aceste instrucțiuni

Acest manual este un **manual de utilizare original** în sensul Directivei 2006/42/CE.

Aceste instrucțiuni de utilizare conțin informații importante despre produsul achiziționat.

- ▶ Citiți instrucțiunile în întregime și cu atenție.
- ▶ Respectați indicațiile. Respectați îndeosebi instrucțiunile de siguranță și avertismentele.
- ▶ Păstrați aceste instrucțiuni cu grijă.
- ▶ Asigurați-vă că aceste instrucțiuni se află mereu la îndemâna utilizatorului produsului.

1.1 Documente aferente

Consumatorului final trebuie să i se pună la dispoziție următoarele documente pentru o utilizare și întreținere a ușii în condiții de siguranță:

- prezentele instrucțiuni
- caietul de verificări anexat
- instrucțiunile pentru ușă

1.2 Avertismente folosite



Simbolul general de atenționare desemnează un pericol care poate provoca **răniri sau decesul**. În partea de text, simbolul general de avertizare este utilizat în legătură cu treptele de avertizare descrise în continuare. În fotografie mai există o informație suplimentară referitoare la explicațiile din text.

⚠ PERICOL

Indică un pericol care provoacă în mod sigur decesul sau răniri grave.

⚠ AVERTIZARE

Indică un pericol care ar putea provoca decesul sau răniri grave.

⚠ PRECAUȚIE

Indică un pericol, care ar putea provoca răniri ușoare sau moderate.

ATENȚIE

Indică un pericol care poate duce la **avarierea sau distrugerea produsului**.

1.3 Definiții folosite

Timpul de menținere în poziția deschis

Timpul de așteptare la închiderea automată, înainte ca ușa să se închidă în poziția finală DESCHIS sau în deschiderea parțială.

Închidere automată

După expirarea timpului de menținere în poziția deschis și a timpului de preavertizare, ușa se închide automat din poziția finală DESCHIS sau deschiderea parțială.

Barieră luminoasă de trecere

După trecerea de ușă și bariera luminoasă de trecere, timpul de menținere în poziția deschis se scurtează. Ușa se închide la scurt timp după aceea.

Panou de trecere

Canatul care se deschide la ușile cu două canaturi pentru trecerea persoanelor.

Canat fix

Canatul care se deschide la ușile cu două canaturi odată cu panoul de trecere pentru trecerea persoanelor.

Canat A

Canatul pe care este montat sistemul de acționare cu comandă.

Canat B

Canatul pe care este montat sistemul de acționare fără comandă.

Umplutură canat

Umplutura canatului garantează ordinea corectă de închidere în cazul elementelor de feronerie suprapuse.

Controlul succesiunii impulsurilor

Codul radio Impuls învățat sau un buton declanșează controlul succesiunii impulsurilor. La fiecare acționare, ușa pornește în sens contrar ultimei curse sau se oprește o cursă de ușă.

Curse de învățare

Curse ale ușii în cursul cărora sistemul de acționare învață următoarele:

- traseul de deplasare
- forțele necesare pentru deplasarea ușii

Funcționare normală

Funcționarea normală înseamnă o cursă de ușă cu traseele și forțele memorate.

Cursă de referință

Cursă a ușii cu viteză redusă în poziția finală ÎNCHIS, efectuată în vederea stabilirii poziției de bază.

Întoarcere de siguranță /întoarcere

Cursă a ușii în direcție opusă, la declanșarea unui echipament de siguranță sau a sistemului de limitare a forței.

Limită de întoarcere

Limita de întoarcere este scurtă, înainte de poziția finală ÎNCHIS. În cazul în care un echipament de siguranță se declanșează, ușa se deschide în direcția opusă (întoarcere de siguranță). În intervalul limitei de întoarcere, acest comportament nu există.

Cursă de culisare

Zona în care ușa se mișcă foarte încet, pentru a se deplasa ușor în poziția finală.

Regimul cu oprire automată /oprire automată

La un impuls, sistemul de acționare se mișcă în mod independent, în poziția finală.

Stare

Poziția actuală a unei ușii.

Deschidere parțială

Traseul de cursă care se deschide pentru trecerea persoanelor.

Timeout

Un interval de timp definit, în timpul căruia se așteaptă o acțiune, de ex. activarea unei selecții de meniu sau funcție. În cazul în care acest interval de timp trece fără nicio acțiune, sistemul de acționare revine automat în regimul de funcționare.

Instalație ușă

O ușă cu sistemul de acționare aferent.

Regim de operare „mână moartă”

Ușa se mișcă numai atâta timp cât butonul corespunzător este acționat.

Traseu de cursă

Traseul parcurs de ușă de la poziția finală DESCHIS până în poziția finală ÎNCHIS.

Timpi de preavertizare

Timpul dintre comanda de deplasare (impuls) și începutul cursei ușii.

Resetarea la parametrii din fabrică

Resetarea valorilor învățate la starea de livrare / setările din fabrică.

1.4 Simboluri folosite

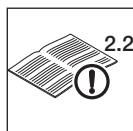

Vezi textul
De exemplu **2.2** înseamnă: vezi textul
capitolului 2.2



Indicație importantă pentru evitarea
producerii unor vătămări corporale
sau a unor pagube materiale



Disponere sau activitate permisă



Disponere sau activitate nepermisă



Setare din fabrică



Forță necesară mare



Forță necesară mică



Verificare



Pană de curent

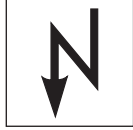

Revenire curent



Afișajul de aprinde



Afișajul clipește rar



Afișajul clipește repede



Punctul clipește

1.5 Prescurtări folosite

**Codul de culori pentru cabluri, fire individuale
și elemente de construcție**

Prescurtarea culorilor cablurilor și firelor precum
și a elementelor constructive se realizează
în conformitate cu codul de culori internațional
IEC 757:

WH	Alb	BK	Negru
BN	Maro	BU	Albastru
GN	Verde	OG	Portocaliu
YE	Galben	RD / BU	Roșu / albastru

Denumirile articolelor

HS 5 BiSecur	Transmițător radio cu feedback al stării
HEI 3 BiSecur	Receptor cu 3 canale
ESE BiSecur	Receptor bidirecțional cu 5 canale
SKS	Modul racordabil, siguranță a muchiei de închidere
UAP 1	Placă de circuite adaptor universală
HOR 1	Relevu de opțiuni
UAP 1-300	Placă de circuite adaptor universală
SLK	Semnalizator luminos cu LED-uri

1.6 Observații cu privire la imagini

Construcția sistemului de acționare oferă posibilități
de montare diferite (vezi capitolul 3.4).

Toate dimensiunile din partea cu figuri sunt exprimate
în milimetri [mm].

2 Indicații pentru siguranță

ATENȚIE:

INSTRUCȚIUNI DE SIGURANȚĂ IMPORTANTE.

PENTRU SIGURANȚA PERSOANELOR ESTE
IMPORTANT SĂ RESPECTAȚI ACESTE
INSTRUCȚIUNI. PĂSTRAȚI-LE CU GRIJĂ.

2.1 Utilizarea conform destinației

Sistemul de acționare pentru porți batante este gândit exclusiv pentru operarea porților batante care merg ușor. Mărimea maxim admisă și greutatea maximă a ușii nu trebuie depășite. Ușa trebuie să se poată deschide și închide cu ușurință cu mâna.

Se permite utilizarea de uși cu înclinație sau pantă de până la max. 6° (doar VersaMatic P), dar doar cu set de șine de culisare* pentru balamale urcătoare.

Respectați indicațiile producătorului privind combinația ușă - sistem de acționare. Eventualele pericole în sensul normei SR EN 13241-1 sunt evitate prin construcția și montajul conform instrucțiunilor noastre.

Ușile care se află pe domeniul public și care dispun de un singur echipament de protecție, de ex. de limitare a forței, pot fi utilizate doar sub supraveghere.

2.2 Utilizare necorespunzătoare

Funcționarea continuă este interzisă.

2.3 Calificarea montatorului

Numai o montare și o întreținere corect efectuate, în conformitate cu instrucțiunile, efectuate de către o întreprindere sau o persoană competentă / de specialitate poate garanta o funcționare sigură și inițial prevăzută a sistemului montat.

Conform EN 12635, o persoană de specialitate este o persoană care dispune de pregătirea necesară, de cunoștințe calificate și experiența practică necesare pentru a monta ușa în mod corect și sigur și pentru a o testa și întreține.

2.4 Instrucțiuni de siguranță privind montajul, întreținerea, repararea și demontarea instalației ușii

AVERTIZARE

Pericol de rănire în caz de eroare la instalația ușii

- ▶ Vezi avertismentul din capitolul 3.1

Pericol de rănire în cazul unei curse neașteptate a ușii

- ▶ Vezi avertismentul din capitolul 12

Montajul, întreținerea, repararea și demontarea instalației ușii și a sistemului de acționare pentru porți batante trebuie efectuate de către persoane specializate.

- ▶ În cazul defectării instalației ușii sau a sistemului de acționare pentru porți batante (dacă se deschide cu greutate sau apar alte defectțiuni), apelați imediat la un specialist pentru verificarea/ repararea acesteia.

* – Accesoriile nu sunt incluse în dotarea standard. Accesoriile se comandă separat!

2.5 Norme de protecție cu privire la montaj

Persoanele calificate trebuie să aibă în vedere respectarea normelor de protecție a muncii și a regulamentelor cu privire la utilizarea aparaturii electrice în timpul efectuării lucrărilor de montaj. În acest scop trebuie respectate directivele naționale. Eventualele pericole în sensul normei SR EN 13241-1 sunt evitate prin construcția și montajul conform instrucțiunilor noastre.

După finalizarea montajului, persoana specializată trebuie să facă o declarație referitoare la conformitate conform EN 13241-1, cu privire la limitele permise.

AVERTIZARE

Pericol de rănire în caz de mișcare involuntară a ușii

În cazul montării sau manipulării greșite a sistemului de acționare puteți declanșa mișcări nedorite ale ușii și astfel persoane sau obiecte se pot prinde în ușă.

- ▶ Respectați toate instrucțiunile din prezentul document.

AVERTIZARE

Materiale de fixare neadecvate

Utilizarea de materiale de fixare neadecvate poate cauza o fixare defectuoasă a sistemului de acționare, iar acesta se poate desprinde.

- ▶ Montatorul trebuie să verifice adecvarea materialelor de fixare livrate (dibluri) pentru locul de montaj prevăzut, eventual să folosească altele. Materialele de fixare livrate sunt adecvate pentru beton (\geq B15), dar nu sunt aprobate oficial.

ATENȚIE

Deteriorare prin murdărire

Praful și șpanul rezultate ar putea duce la defectțiuni de funcționare.

- ▶ Dacă efectuați lucrări de găurire, acoperiți sistemul de acționare.

2.6 Indicații de siguranță la instalare

	⚠ PERICOL
Pericol letal de electrocutare la tensiunea de rețea	
<p>În cazul contactului cu tensiunea rețelei există pericolul electrocutării mortale.</p> <ul style="list-style-type: none"> ▶ Conexiunile electrice vor fi efectuate numai de către un electrician calificat. ▶ Aveți grijă ca instalația electrică de la locul utilizării să respecte normele de protecție relevante în domeniu (230/240 V c.a., 50/60 Hz). ▶ În cazul unei racordări directe la rețea a sistemului de acționare, trebuie să prevedeați un dispozitiv cu ploturi separate, având o siguranță preliminară corespunzătoare. ▶ Înainte de orice lucrare, scoateți instalația de sub tensiune. Asigurați instalația împotriva repornirii neautorizate. ▶ Dacă racordul la rețea s-a deteriorat, acesta trebuie înlocuit de un electrician calificat pentru a preveni eventualele deteriorări. 	

⚠ AVERTIZARE
<p>Pericol de rănire în caz de mișcare involuntară a ușii</p> <p>Dacă aparatele de comandă (ca de ex. butoanele) sunt montate greșit, se pot declanșa mișcări accidentale ale ușii și în acest fel, persoane sau obiecte se pot prinde în ușă.</p>
<div style="display: flex; align-items: center;">  <div style="margin-left: 10px;"> <ul style="list-style-type: none"> ▶ Montați aparatele de comandă la o înălțime de cel puțin 1,5 m (în afara razei de acțiune a copiilor). ▶ Aparatele de comandă montate fix (ca de ex. butoanele) se vor monta în câmpul vizual al ușii, dar departe de piesele aflate în mișcare. </div> </div>
<p>În cazul defectării echipamentelor de siguranță existente, persoane sau obiecte pot fi prinse.</p> <ul style="list-style-type: none"> ▶ Conform BGR 232, în apropierea ușii trebuie adăugat cel puțin un opritor de avarie ușor de identificat și accesibil (opritor electronic). În caz de urgență, opritorul de avarie oprește mișcarea ușii (vezi capitolul 4.2.3).

ATENȚIE**Defecțiuni în cablurile de comandă**

Cablurile de comandă și cablurile de alimentare puse împreună pot duce la defecțiuni de funcționare.

- ▶ Trageți cablurile de comandă ale sistemului de acționare (24 V c.c.) printr-un sistem de instalare separat față de cablurile de alimentare (230/240 V c.a.).

Tensiunea de la sursă independentă la bornele de conexiune

Tensiunea de la o sursă independentă apărută la bornele de conexiune ale tabloului de comandă poate să ducă la o defectare a sistemului electronic.

- ▶ Nu conectați tensiunea rețelei la bornele de conexiune ale comenzilor (230/240 V c.a.).

Deteriorare din cauza umezelii

Umezeala care pătrunde poate deteriora tabloul de comandă.

- ▶ La deschiderea carcasei tabloului de comandă, se va proteja tabloul de comandă de umezeală.

2.7 Instrucțiuni de siguranță privind punerea în funcțiune și operarea

⚠ AVERTIZARE
<div style="display: flex; align-items: center;">  <div style="margin-left: 10px;"> <p>Pericol de rănire în caz de mișcare a ușii</p> <p>Când ușa se află în mișcare pot avea loc răniri sau deteriorări în perimetrul ușii.</p> <ul style="list-style-type: none"> ▶ Copiii nu au voie să se joace cu instalația ușii. ▶ Asigurați-vă că în zona de mișcare a ușii nu se află nicio persoană sau niciun obiect. ▶ Dacă instalația ușii dispune de un singur echipament de siguranță, folosiți sistemul de acționare pentru porți batante doar când aveți în câmpul vizual întreaga arie de mișcare a ușii. ▶ Supravegheați cursa ușii până când aceasta ajunge în poziția finală. ▶ Intrați sau ieșiți pe ușa cu instalație a ușii telecomandată doar după ce aceasta s-a oprit! ▶ Nu staționați niciodată în instalația de ușă deschisă. </div> </div>

⚠️ AVERTIZARE**Pericol de strivire la muchia de închidere principală și la cantul de închidere alăturat**

La cursa ușii, degetele sau membrele se pot strivi atât între ușă și muchia principală de închidere, precum și muchia secundară de închidere.

- ▶ În timpul cursei ușii nu umblați la muchia principală de închidere.
- ▶ În timpul mișcării ușii nu umblați la muchia secundară de închidere.

⚠️ AVERTIZARE**Pericol de strivire și de tăiere în brațul articulat sau în glisieră**

Oprirea în zona de mișcare a brațului articulat sau umblatul la glisieră în timpul cursei ușii pot cauza striviri și leziuni prin forfecare.

- ▶ În timpul unei curse a ușii nu staționați în zona de mișcare a brațului articulat.
- ▶ Nu băgați degetele sau mâinile în glisieră în timpul cursei ușii.

⚠️ ATENȚIE**Pericol de rănire datorită tipului de acționare selectat incorect**

- ▶ Vezi avertismentul din capitolul 5.1

2.8 Instrucțiuni de siguranță privind folosirea transmțătorului radio**⚠️ AVERTIZARE****Pericol de rănire în caz de mișcare a ușii**

- ▶ Vezi avertismentul din capitolul 9

⚠️ PRECAUȚIE**Pericol de rănire în cazul unei curse accidentale a ușii**

- ▶ Vezi avertismentul din capitolul 8

Pericol de arsuri la transmțătorul radio

- ▶ Vezi avertismentul din capitolul 9

2.9 Echipamente de siguranță testate

Următoarele funcții și componente, în măsura în care există, corespund cat. 2, PL „c” conform EN ISO 13849-1:2008 și au fost proiectate și verificate corespunzător:

- Limitarea internă a forțelor
- Echipamente de siguranță verificate

Dacă astfel de caracteristici sunt necesare pentru alte funcții sau componente, acest lucru trebuie studiat separat pentru fiecare caz.

⚠️ PRECAUȚIE**Pericol de rănire din cauza echipamentelor de siguranță nefuncționale**

- ▶ Vezi avertismentul din capitolul 7.2

2.9.1 Instrucțiuni de siguranță pentru respectarea forțelor motoare

În cazul în care respectați aceste instrucțiuni și, **în plus** următoarele condiții, se poate presupune că forțele motoare sunt respectate conform EN 12453/12445:

- Din tabelul din imaginea **2a / 2b / 2c** alegeți o combinație între dimensiunea A și dimensiunea B.
- Centrul de greutate al ușii este în centru (abatere maximă de $\pm 20\%$).
- La cantul de închidere, profilul de amortizare DP 2 este montat cu profilul C corespunzător. Acesta trebuie comandat separat (nr. articol 436 304).
- La o lățime de deschidere de 50 mm, limita de întoarcere este verificată și menținută pe toată lungimea muchiei principale de închidere.

3 Montaj**ATENȚIE:**

INSTRUCȚIUNI IMPORTANTE PENTRU UN MONTAJ SIGUR.

RESPECTAȚI TOATE INSTRUCȚIUNILE. UN MONTAJ GREȘIT POATE AVEA DREPT CONSECINȚĂ PROVOCAREA UNOR RĂNIRI GRAVE.

3.1 Verificarea și pregătirea ușii / instalației ușii**⚠️ AVERTIZARE****Pericol de rănire în caz de eroare la instalația ușii**

Erorile de la instalația ușii sau ușile reglate în mod greșit pot să cauzeze răniri grave!

- ▶ Nu folosiți instalația ușii în timpul efectuării unor lucrări de reparație sau de reglaj!
- ▶ Întreaga instalație a ușii (articulații, lagăre ale ușii și elemente de fixare) trebuie controlată cu privire la uzură și la eventualele deteriorări.
- ▶ Verificați dacă există rugină, coroziune sau fisuri.

Construcția sistemului de acționare pentru porți batante nu a fost concepută pentru uși grele: acestea sunt uși care nu mai pot fi deschise sau care se deschid sau se închid cu mâna greu.

Din punct de vedere mecanic, ușa trebuie să se afle într-o condiție impecabilă, astfel încât aceasta să poată fi acționată și manual cu ușurință (EN 12604).

- ▶ Verificați ușa dacă se poate închide și deschide în mod corespunzător.
- ▶ Scoateți din funcțiune încuietorile mecanice ale ușii care nu sunt necesare la utilizarea împreună cu un sistem de acționare.
- ▶ Eventual, demontați complet încuietorile mecanice. Din această categorie fac parte mai ales mecanismele de încuiere ale ușii.
- ▶ La ușile cu înclinație sau pantă (max 6°) folosiți setul de șine de culisare* pentru balamale urcătoare (doar VersaMatic P).
- ▶ Când se folosesc umpluturi de ușă, luați în considerare presiunile regionale ale vântului (EN 13241-1).

3.2 Observații privind montajul

Următoarele condiții asigură o durată de viață lungă a sistemului de acționare:

- Cursa ușii merge ușor.
- Dimensiunile de montare sunt selectate din tabelul din figura **2a / 2b / 2c**.
- Viteza de mișcare a ușii are influență directă asupra forțelor. Viteza la cantul de închidere a ușii trebuie să fie cât mai mică posibil:
 - O dimensiune A și o dimensiune B cât mai mici reduc viteza la cantul de închidere a ușii **ÎNCHIS**.
 - Pentru un unghi mai mare de deschidere a ușii, selectați o dimensiune B mai mare (vezi tabelul din figura **2a / 2b / 2c**).
- Unghiul maxim de deschidere a ușii scade odată cu creșterea dimensiunii A.
- Pentru a reduce forțele totale de la nivelul sistemului de acționare, selectați distanța dintre punctul de rotație al ușii și fixarea brațului articulat la cât mai mare posibil.

3.3 Fixarea șinei de culisare

Șinele de culisare livrate sunt galvanizate și astfel pregătite pentru post-tratare.

Stâlp din piatră sau stâlp din beton

La locașurile pentru dibluri, respectați recomandările pentru distanțele până la margine. La diblurile livrate, această distanță minimă este egală cu lungimea diblului.

Rotiți diblul astfel încât direcția șpraiului de la diblu să fie paralelă cu muchia.

Îmbunătățirile oferă ancore cu legături din adeziv, unde un știft filetat este lipit în zidărie, fiind scos de sub tensiune.

La coloanele din cărămidă înșurubați o placă de oțel mare care acoperă mai multe pietre, pe care se montează cornierul de fixare.

Stâlp din oțel

Verificați dacă suportul pus la dispoziție este suficient de stabil. Dacă nu, consolidați suportul. Utilizarea de piulițe-nit este utilă. Sudați șinele de culisare direct.

Stâlp din lemn

Înșurubați cornierul de fixare în stâlp. Pentru aceasta, folosiți șaibe mari din oțel pe partea posterioară a stâlpului. Astfel, pentru ca fixarea să nu se poată slăbi, o placă de oțel este chiar mai potrivită.

3.4 Posibilități de montare

Construcția sistemului de acționare oferă posibilități de montare diferite **A / B / C**. Sistemul de acționare este construit astfel încât să poată fi montat longitudinal și transversal.

Ca standard, în imagine este descrisă posibilitatea de montare **A-1**.

- ▶ Vezi imaginea 1.

3.5 Stabilirea dimensiunilor de montare

OBSERVAȚIE:

Valorile indicate în tabel sunt doar orientative.

1. Stabiliți dimensiunea e.
2. Stabiliți dimensiunea B după cum urmează.
 - Mergeți la tabelul din imaginea **2a / 2b / 2c**.
 - În coloana **e**, selectați linia cea mai apropiată de dimensiunea e.
 - În această linie selectați unghiul de deschidere necesar.
 - Citiți dimensiunea B de mai sus.
3. Stabiliți pe stâlpi poziția de găurire pentru cornierul de fixare. Fixarea șinei de culisare, vezi capitolul 3.3.
4. După găurire, verificați adâncimea găurii.

3.5.1 Balamale urcătoare









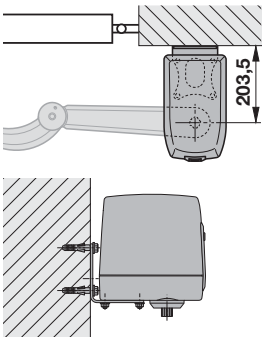

Pot fi folosite la uși cu înclinație sau pantă de max. 6° (doar VersaMatic P).

- ▶ La porțile batante cu balamale urcătoare folosiți setul de șine de culisare* de la accesorii.

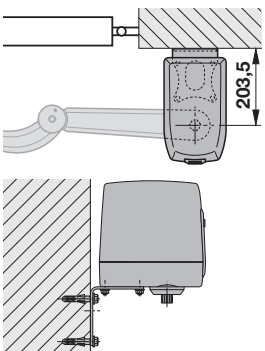
În cazul în care se folosesc balamale urcătoare.

- ▶ La locul de utilizare, asigurați ușa împotriva închiderilor independente (de ex. cilindru de frână cu acționare pe o parte, arc de tracțiune etc.).

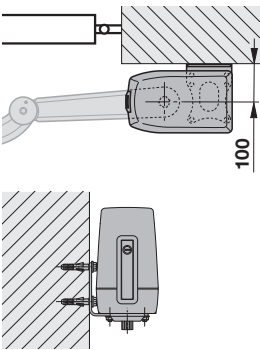
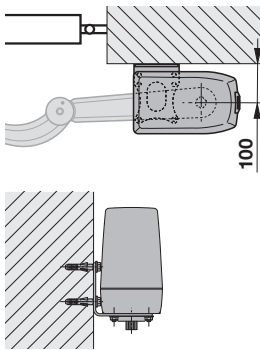
* – Accesoriiile nu sunt incluse în dotarea standard. Accesoriiile se comandă separat!

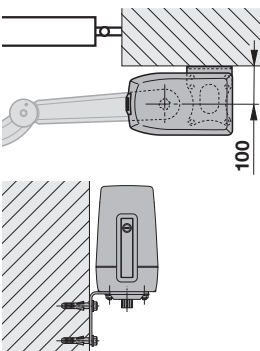
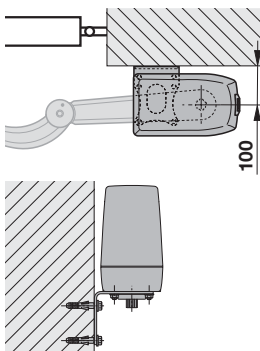
<p>1</p>	<p>A</p>	<p>B</p>	<p>C</p>
<p>1</p> 			
<p>2</p> 			
<p>3</p> 			
<p>4</p> 			

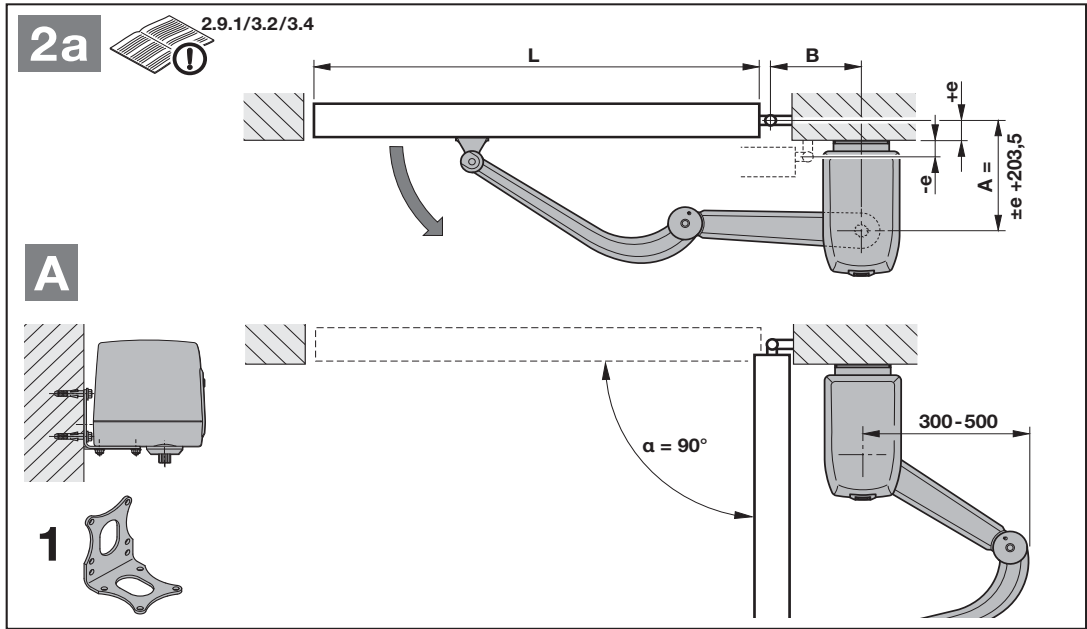

L = 1.000 → 2.500 mm (3.000 mm VersaMatic P), e = -33,5 → +266,5 mm

A [mm]	e [mm]	B [mm]																			
		115	125	135	145	155	165	175	185	195	205	215	225	235	245	255	265	275	285		
170	-33,5	90°	93°	96°	99°	101°	104°	106°	108°	110°	112°	114°	116°	116°	119°	121°	122°	123°	124°		
180	-23,5	90°	93°	96°	99°	101°	104°	105°	108°	109°	112°	113°	115°	116°	118°	120°	121°	123°	123°		
190	-13,5	90°	93°	96°	98°	101°	103°	105°	107°	109°	111°	112°	114°	116°	117°	119°	120°	122°	122°		
200	-3,5	90°	93°	95°	98°	100°	102°	105°	106°	108°	110°	112°	113°	115°	116°	118°	119°	121°	121°		
210	6,5	90°	93°	95°	97°	100°	102°	104°	106°	108°	110°	111°	113°	114°	116°	117°	119°	120°	120°		
220	16,5	90°	93°	95°	97°	99°	101°	103°	105°	107°	110°	110°	112°	113°	115°	116°	118°	119°	119°		
230	26,5	90°	92°	95°	97°	99°	101°	103°	105°	106°	109°	110°	111°	113°	114°	116°	117°	118°	118°		
240	36,5	90°	92°	95°	97°	99°	101°	103°	104°	106°	108°	109°	111°	113°	114°	115°	116°	117°	117°		
250	46,5	90°	92°	94°	96°	98°	100°	102°	104°	105°	107°	109°	110°	112°	113°	114°	115°	115°	115°		
260	56,5	90°	92°	94°	96°	98°	100°	102°	103°	105°	107°	108°	110°	111°	112°	112°	112°	112°	112°		
270	66,5	90°	92°	94°	96°	98°	100°	101°	103°	105°	106°	108°	109°	109°	109°	109°	109°	109°	109°		
280	76,5	90°	92°	94°	96°	98°	99°	101°	103°	104°	106°	107°	107°	107°	107°	107°	107°	107°	107°		
290	86,5	90°	92°	94°	96°	97°	99°	101°	102°	104°	105°	105°	105°	105°	105°	105°	105°	105°	105°		
300	96,5	90°	92°	94°	95°	97°	99°	100°	102°	103°	104°	104°	104°	104°	104°	104°	104°	104°	104°		
310	106,5	90°	92°	93°	95°	97°	99°	100°	102°	102°	102°	102°	102°	102°	102°	102°	102°	102°	102°		
320	116,5	90°	92°	93°	95°	97°	98°	100°	101°	101°	101°	101°	101°	101°	101°	101°	101°	101°	101°		
330	126,5	90°	92°	93°	95°	96°	98°	99°	101°	101°	101°	101°	101°	101°	101°	101°	101°	101°	101°		
340	136,5	90°	92°	93°	95°	96°	98°	99°	100°	100°	100°	100°	100°	100°	100°	100°	100°	100°	100°		
350	146,5	90°	91°	93°	95°	96°	98°	99°	99°	99°	99°	99°	99°	99°	99°	99°	99°	99°	99°		
360	156,5	90°	91°	93°	94°	96°	97°	99°	99°	99°	99°	99°	99°	99°	99°	99°	99°	99°	99°		
370	166,5	90°	91°	93°	94°	96°	97°	98°	98°	98°	98°	98°	98°	98°	98°	98°	98°	98°	98°		
380	176,5	90°	91°	93°	94°	96°	97°	98°	98°	98°	98°	98°	98°	98°	98°	98°	98°	98°	98°		
390	186,5	90°	91°	93°	94°	95°	97°	97°	97°	97°	97°	97°	97°	97°	97°	97°	97°	97°	97°		
400	196,5	90°	91°	93°	94°	95°	97°	96°	96°	96°	97°	97°	96°	96°	96°	96°	96°	96°	96°		
410	206,5	90°	91°	93°	94°	95°	96°	96°	96°	96°	95°	95°	94°	94°	94°	94°	94°	95°	96°		
420	216,5	90°	91°	92°	94°	95°	95°	95°	95°	95°	94°	94°	93°	93°	93°	93°	93°	94°	95°		
430	226,5	90°	91°	92°	94°	95°	95°	94°	94°	94°	92°	92°	92°	92°	92°	92°	93°	93°	94°		
440	236,5	90°	91°	92°	94°	95°	93°	92°	92°	92°	90°	90°	91°	91°	92°	92°	92°	93°	94°		
450	246,5	90°	91°	92°	94°	91°	90°	90°	90°	90°	89°	89°	90°	90°	91°	91°	91°	92°	94°		
460	256,5	90°	91°	92°	91°	89°	88°	88°	88°	88°	88°	88°	89°	89°	90°	90°	91°	92°	94°		
470	266,5	90°	89°	89°	88°	89°	87°	89°	88°	88°	88°	88°	88°	89°	89°	90°	91°	92°	94°		

= VersaMatic / VersaMatic P

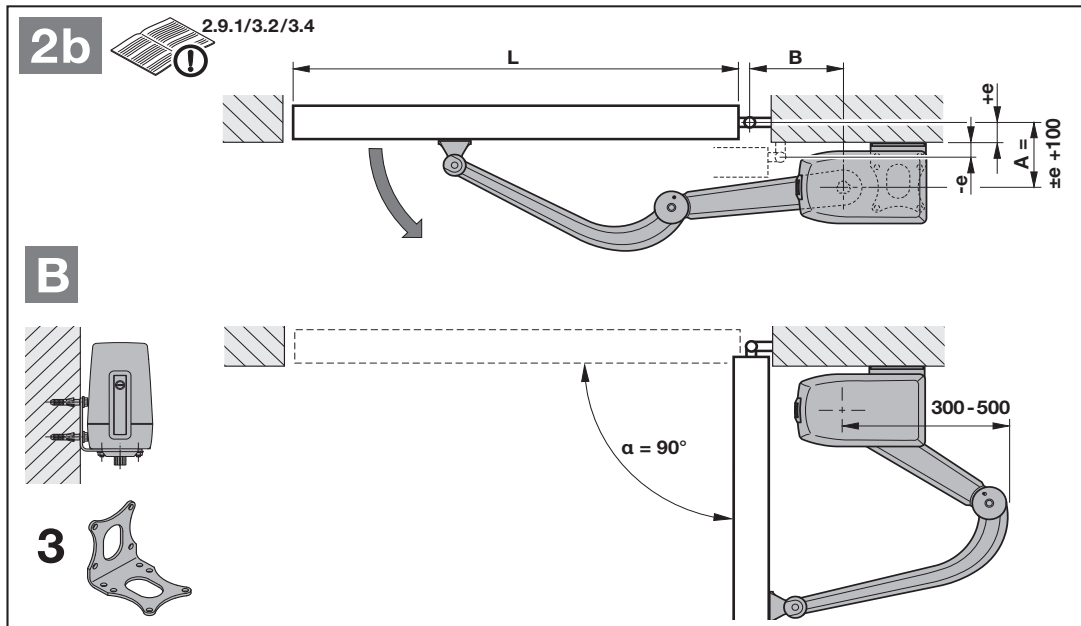

L = 1.000 → 2.500 mm (3.000 mm VersaMatic P), e = -30 → +360 mm

A [mm]	e [mm]	B [mm]																	
		135	145	155	165	175	185	195	205	215	225	235	245	255	265	275	285	295	305
70	-30	92°	98°	103°	107°	111°	114°	118°	121°	123°	126°	126°	126°	126°	126°	126°	126°	126°	126°
80	-20	92°	98°	102°	106°	110°	113°	116°	119°	122°	124°	125°	125°	125°	125°	125°	125°	125°	125°
90	-10	91°	97°	101°	105°	108°	112°	115°	117°	120°	122°	124°	124°	124°	124°	124°	124°	124°	124°
100	0	91°	96°	100°	104°	107°	110°	113°	116°	119°	121°	123°	123°	123°	123°	123°	123°	123°	123°
110	10	91°	96°	100°	103°	106°	109°	112°	115°	117°	120°	122°	122°	122°	122°	122°	122°	122°	122°
120	20	91°	95°	99°	102°	105°	108°	111°	114°	116°	118°	121°	121°	121°	121°	121°	121°	121°	121°
130	30	91°	95°	98°	102°	105°	107°	110°	113°	115°	117°	119°	120°	120°	120°	120°	120°	120°	120°
140	40	91°	94°	98°	101°	104°	107°	109°	112°	114°	116°	118°	118°	118°	118°	118°	118°	118°	118°
150	50	91°	94°	97°	100°	103°	106°	108°	111°	113°	115°	115°	114°	114°	114°	114°	114°	114°	114°
160	60	91°	94°	97°	100°	103°	105°	107°	110°	111°	112°	111°	111°	111°	111°	111°	111°	111°	111°
170	70	90°	94°	96°	99°	102°	104°	107°	109°	108°	108°	108°	108°	108°	108°	108°	108°	108°	108°
180	80	90°	93°	96°	99°	101°	104°	106°	107°	106°	106°	106°	106°	106°	106°	106°	106°	106°	106°
190	90	90°	93°	96°	99°	101°	103°	105°	104°	104°	104°	104°	104°	104°	104°	104°	104°	104°	104°
200	100	90°	93°	96°	98°	101°	103°	105°	103°	103°	103°	103°	103°	103°	103°	103°	103°	103°	103°
210	110	90°	93°	95°	98°	100°	102°	103°	102°	102°	102°	102°	102°	102°	102°	102°	102°	102°	102°
220	120	90°	93°	95°	97°	100°	102°	101°	101°	101°	101°	101°	101°	101°	101°	101°	101°	101°	101°
230	130	90°	93°	95°	97°	99°	101°	100°	100°	100°	100°	100°	100°	100°	100°	100°	100°	100°	100°
240	140	90°	93°	95°	97°	99°	100°	100°	100°	99°	99°	99°	99°	99°	99°	99°	99°	99°	99°
250	150	90°	92°	95°	97°	99°	99°	99°	99°	99°	99°	99°	99°	99°	99°	99°	99°	99°	99°
260	160	90°	92°	94°	96°	98°	98°	98°	98°	98°	98°	98°	98°	98°	98°	98°	98°	98°	98°
270	170	90°	92°	94°	96°	98°	98°	98°	98°	98°	98°	98°	98°	98°	98°	98°	98°	98°	98°
280	180	90°	92°	94°	96°	98°	98°	97°	97°	97°	97°	97°	97°	97°	97°	97°	97°	97°	97°
290	190	90°	92°	94°	96°	98°	97°	97°	97°	97°	97°	97°	97°	97°	97°	97°	97°	97°	97°
300	200	90°	92°	94°	96°	97°	97°	97°	97°	97°	97°	97°	97°	97°	97°	97°	97°	97°	97°
310	210	90°	92°	94°	95°	96°	96°	96°	96°	96°	96°	96°	96°	96°	96°	96°	96°	96°	96°
320	220	90°	92°	94°	95°	96°	96°	96°	96°	96°	96°	96°	96°	96°	96°	96°	96°	96°	96°
330	230	90°	92°	93°	95°	96°	96°	96°	96°	96°	96°	96°	96°	96°	96°	96°	96°	96°	96°
340	240	90°	92°	93°	95°	96°	95°	95°	95°	95°	95°	95°	95°	95°	95°	95°	95°	95°	95°
350	250	90°	92°	93°	95°	95°	95°	95°	95°	95°	95°	95°	95°	95°	95°	95°	95°	95°	95°
360	260	90°	92°	93°	95°	95°	95°	95°	95°	95°	95°	95°	95°	95°	95°	95°	95°	95°	95°
370	270	90°	92°	93°	95°	95°	95°	95°	95°	95°	95°	95°	95°	95°	95°	95°	95°	95°	100°
380	280	90°	91°	93°	94°	95°	95°	95°	95°	95°	95°	95°	95°	95°	95°	95°	95°	95°	99°
390	290	90°	91°	93°	94°	95°	94°	94°	94°	94°	94°	94°	94°	94°	94°	94°	94°	97°	98°
400	300	90°	91°	93°	94°	94°	94°	94°	94°	94°	94°	94°	94°	94°	94°	94°	96°	96°	98°
410	310	90°	91°	93°	94°	94°	94°	94°	94°	94°	94°	94°	94°	94°	94°	95°	95°	96°	97°
420	320	90°	91°	93°	94°	94°	93°	93°	93°	93°	93°	93°	93°	93°	94°	95°	95°	96°	97°
430	330	90°	91°	93°	94°	94°	92°	92°	92°	92°	92°	92°	92°	93°	93°	94°	94°	95°	96°
440	340	90°	91°	92°	92°	93°	91°	91°	91°	91°	91°	91°	91°	92°	93°	93°	94°	95°	96°
450	350	90°	91°	91°	90°	90°	90°	90°	90°	90°	90°	90°	91°	91°	92°	93°	94°	95°	96°
460	360	90°	91°	89°	88°	88°	88°	88°	88°	88°	89°	89°	90°	90°	91°	91°	93°	93°	95°
470	370	87°	87°	87°	87°	87°	87°	87°	87°	88°	88°	89°	90°	90°	91°	92°			

☐ = VersaMatic / VersaMatic P
 ☐ = doar VersaMatic P

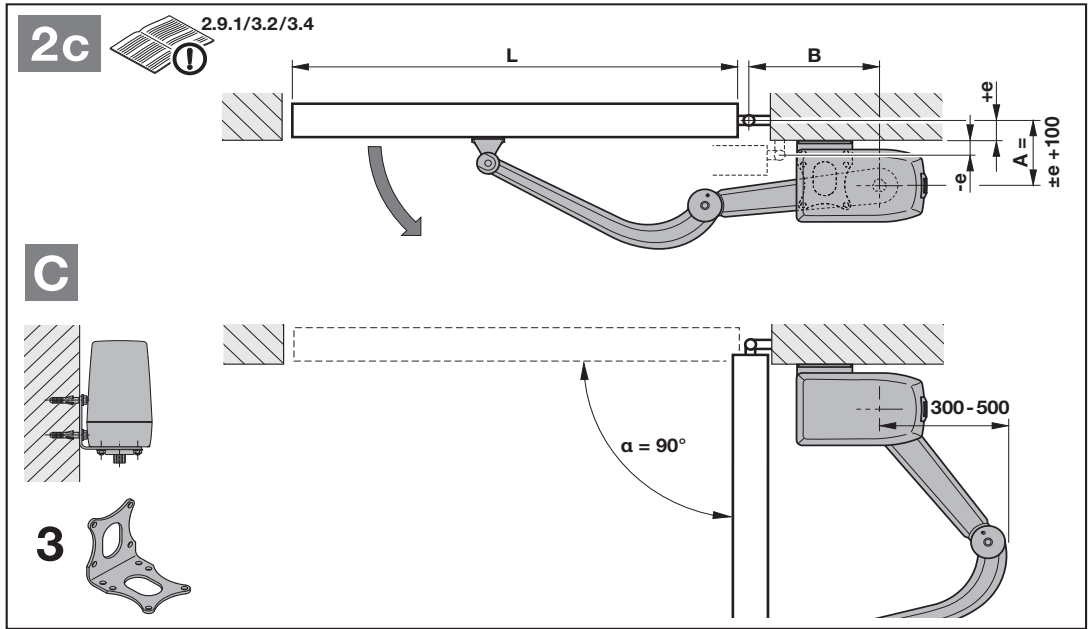

L = 1.000 → 2.500 mm (3.000 mm VersaMatic P), e = -30 → +360 mm

A [mm]	e [mm]	B [mm]															
		215	225	235	245	255	265	275	285	295	305	315	325	335	345	355	365
70	-30	92°	96°	99°	103°	107°	110°	113°	114°	119°	121°	124°	126°	127°	128°	129°	130°
80	-20	91°	95°	99°	102°	106°	109°	112°	115°	117°	120°	122°	125°	126°	127°	128°	129°
90	-10	91°	95°	98°	102°	105°	108°	111°	113°	116°	119°	121°	123°	125°	126°	127°	128°
100	0	91°	95°	98°	101°	104°	107°	110°	112°	115°	117°	120°	122°	124°	126°	127°	128°
110	10	91°	94°	97°	100°	103°	106°	109°	111°	114°	116°	118°	120°	122°	124°	125°	126°
120	20	91°	94°	97°	100°	103°	105°	108°	110°	113°	115°	117°	119°	121°	123°	125°	126°
130	30	91°	94°	97°	99°	102°	105°	107°	109°	112°	114°	116°	118°	120°	122°	123°	123°
140	40	91°	94°	96°	99°	101°	104°	106°	109°	111°	113°	115°	117°	118°	118°	118°	118°
150	50	91°	93°	96°	98°	101°	103°	106°	108°	110°	112°	114°	114°	114°	114°	114°	114°
160	60	91°	94°	96°	98°	100°	103°	105°	107°	109°	111°	111°	111°	111°	111°	111°	111°
170	70	91°	94°	95°	98°	100°	102°	104°	106°	108°	108°	108°	108°	108°	108°	108°	108°
180	80	91°	93°	95°	97°	100°	102°	104°	106°	107°	106°	106°	106°	106°	106°	106°	106°
190	90	91°	93°	95°	97°	99°	101°	103°	105°	105°	105°	105°	105°	105°	105°	105°	105°
200	100	91°	93°	95°	97°	99°	101°	103°	103°	103°	103°	103°	103°	103°	103°	103°	103°
210	110	91°	93°	95°	97°	99°	100°	102°	102°	102°	102°	102°	102°	102°	102°	102°	102°
220	120	90°	92°	94°	96°	98°	100°	101°	101°	101°	101°	101°	101°	101°	101°	101°	101°
230	130	90°	92°	94°	96°	98°	100°	100°	100°	100°	100°	100°	100°	100°	100°	100°	100°
240	140	90°	92°	94°	96°	98°	99°	100°	100°	100°	100°	100°	100°	100°	100°	100°	100°
250	150	90°	92°	94°	96°	97°	99°	99°	99°	99°	99°	99°	99°	99°	99°	99°	99°
260	160	90°	92°	94°	96°	97°	98°	98°	98°	98°	98°	98°	98°	98°	98°	98°	98°
270	170	90°	92°	94°	95°	97°	98°	98°	98°	98°	98°	98°	98°	98°	98°	98°	98°
280	180	90°	92°	94°	95°	97°	97°	97°	97°	97°	97°	97°	97°	97°	97°	97°	97°
290	190	90°	92°	93°	95°	97°	97°	97°	97°	97°	97°	97°	97°	97°	97°	97°	97°
300	200	90°	92°	93°	95°	96°	97°	97°	97°	97°	97°	97°	97°	97°	97°	97°	97°
310	210	90°	92°	93°	95°	96°	96°	96°	96°	96°	96°	96°	96°	96°	96°	96°	96°
320	220	90°	92°	93°	95°	96°	96°	96°	96°	96°	96°	96°	96°	96°	96°	96°	96°
330	230	90°	92°	93°	94°	96°	95°	95°	95°	95°	95°	95°	95°	95°	95°	95°	95°
340	240	90°	92°	93°	94°	96°	95°	95°	95°	95°	95°	95°	95°	95°	95°	95°	107°
350	250	90°	92°	93°	94°	95°	95°	95°	95°	95°	95°	95°	95°	95°	104°	105°	106°
360	260	90°	92°	93°	94°	95°	95°	95°	95°	95°	95°	95°	102°	103°	104°	104°	105°
370	270	90°	91°	93°	94°	95°	95°	95°	95°	95°	100°	101°	101°	102°	103°	104°	105°
380	280	90°	91°	93°	94°	94°	94°	95°	95°	99°	99°	100°	101°	102°	102°	104°	105°
390	290	90°	91°	93°	94°	94°	94°	94°	98°	98°	99°	99°	100°	102°	102°	104°	105°
400	300	90°	91°	93°	94°	94°	94°	97°	97°	97°	98°	99°	100°	101°	102°	104°	105°
410	310	90°	91°	93°	94°	94°	95°	96°	96°	97°	97°	98°	99°	100°	102°	104°	
420	320	90°	91°	92°	93°	94°	94°	95°	95°	96°	97°	98°	99°	101°	102°	104°	
430	330	90°	91°	92°	93°	93°	93°	95°	95°	96°	97°	98°	99°	101°	102°	105°	
440	340	90°	90°	92°	92°	92°	93°	94°	94°	96°	97°	98°	99°	101°	102°		
450	350	89°	90°	91°	91°	91°	93°	94°	94°	95°	97°	98°	101°	102°			
460	360	88°	89°	90°	91°	91°	92°	93°	94°	95°	97°	98°	101°				
470	370	88°	89°	89°	91°	91°	92°	93°	94°								

= VersaMatic / VersaMatic P
 = doar VersaMatic P

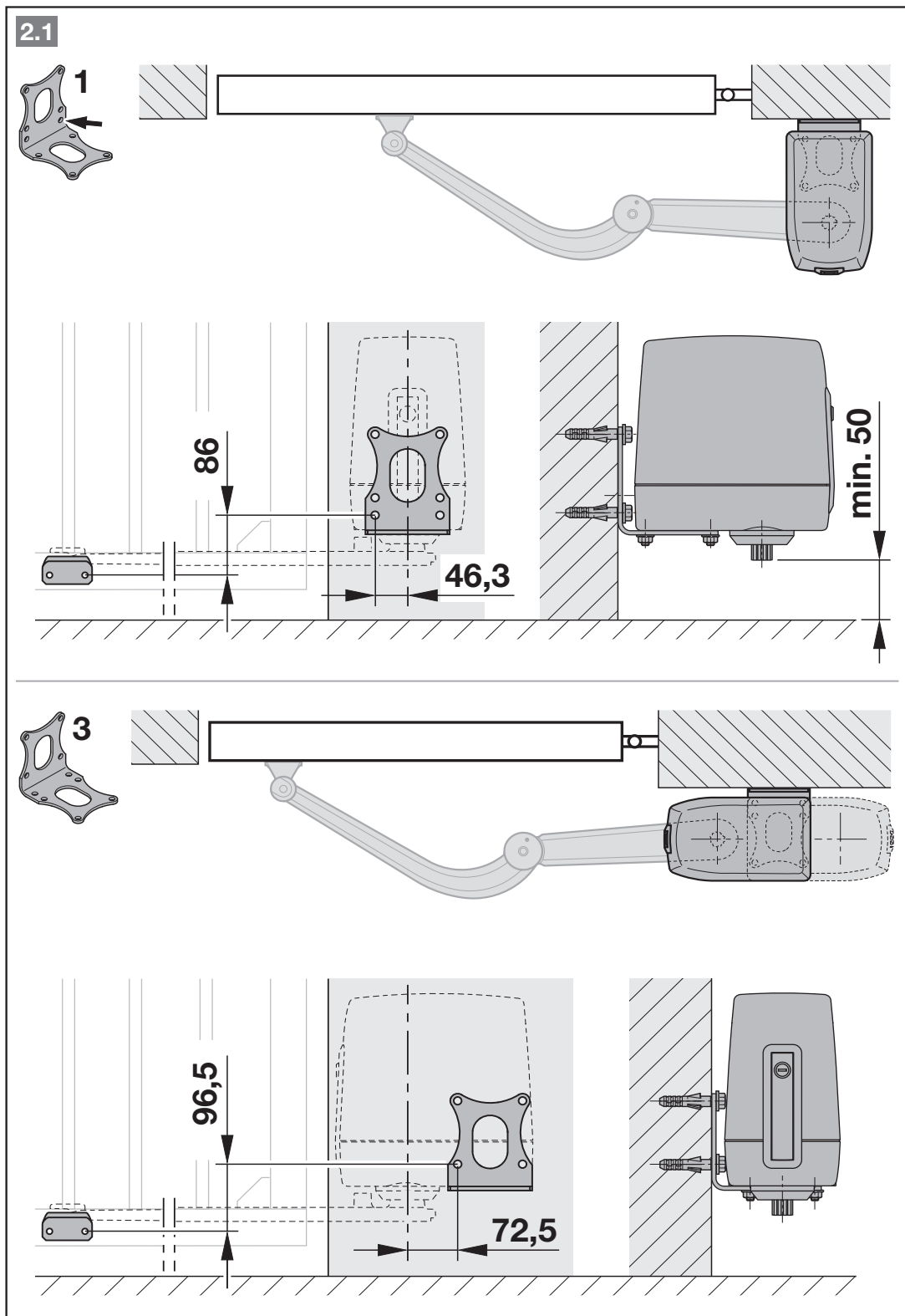

3.6 Deschiderea sistemului de acționare

1. Deblocați sistemul de acționare.
2. Apăsați în jos maneta de deblocare aproximativ 90 °. Se aude un scurt zgomot de fixare.
3. Slăbiți șurubul de siguranță de sus.
4. Scoateți capacul carcasei.

ATENȚIE!

Deteriorare din cauza umezelii

- La deschiderea carcasei sistemului de acționare, se va proteja tabloul de comandă de umezeală.

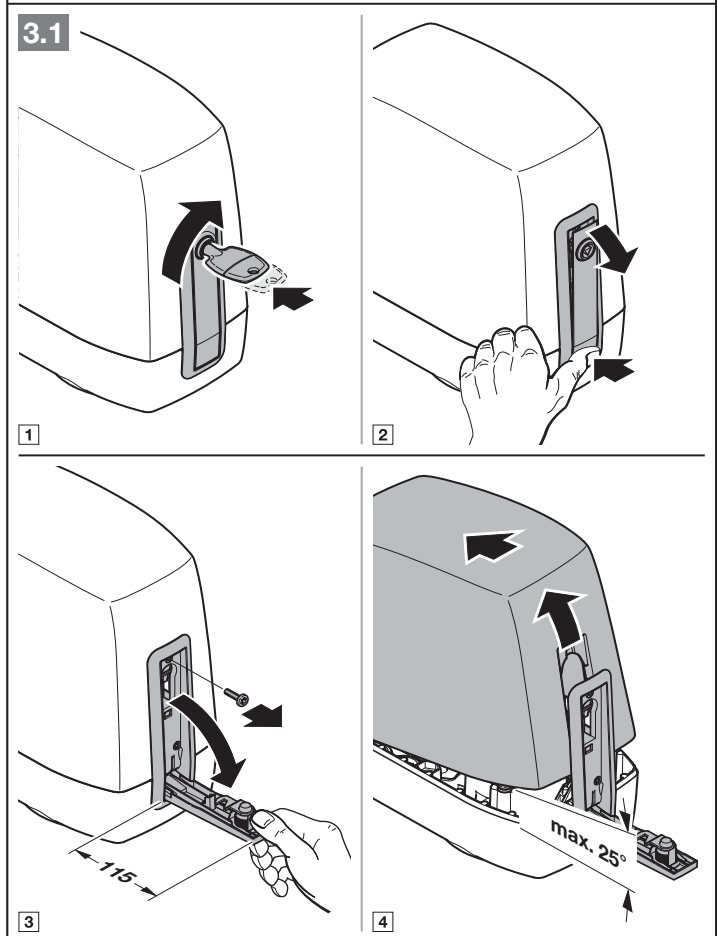
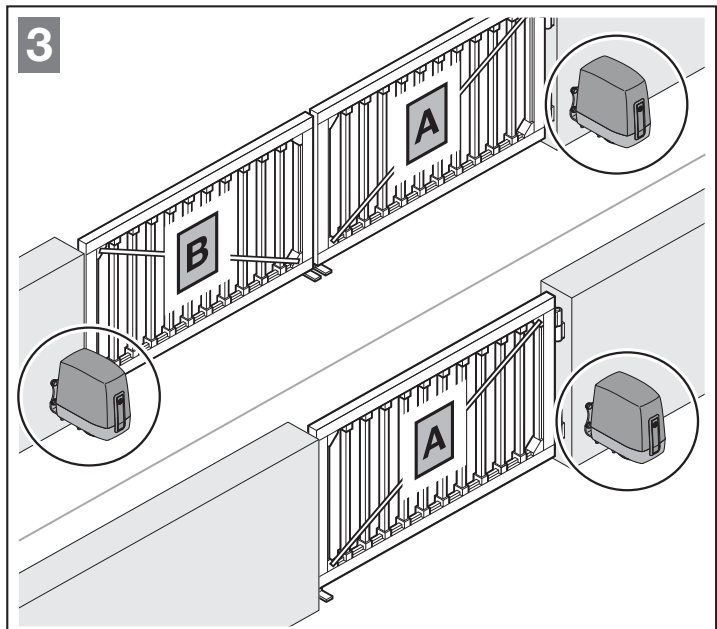

3.6.1 Montarea sistemului de acționare

- ▶ Respectați instrucțiunile de siguranță din capitolul 2.5.
 - *Materiale de fixare neadecvate*

ATENȚIE!

Deteriorare prin murdărire

- ▶ La lucrările de găurire, protejați sistemul de acționare de praf sau șpan.
- ▶ Acordați atenție montajului pe un element de fixare orizontal, stabil și sigur la stâlpi și canaturi de ușă.
- ▶ Folosiți materiale de fixare adecvate. Materialele de fixare neadecvate nu rezistă la forțele care apar la deschidere și la închidere.

OBSERVAȚIE:

Spre deosebire de imagine: Pentru alte tipuri de uși, trebuie să utilizați materialele de fixare cele mai adecvate cu lungimi de înșurubare diferite (de ex. la ușile din lemn șuruburi din lemn corespunzătoare).

1. Înșurubați cornierul de fixare conform posibilității de montare dorite din capitol 3.4.
2. Introduceți garniturile tuburilor.
3. Înșurubați sistemul de acționare pe cornierul de fixare.

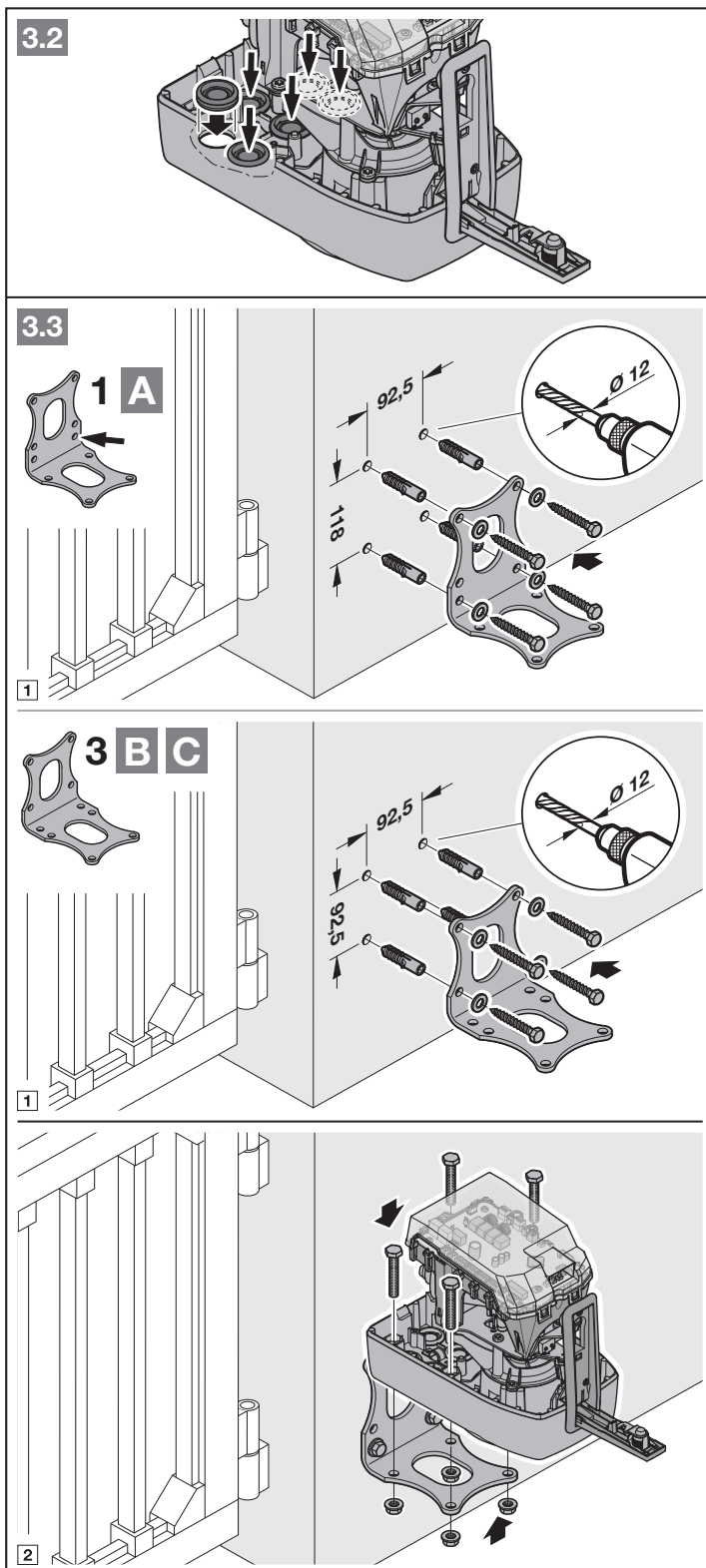

3.7 Montarea brațului articulat

1. Montați brațul de acționare pe sistemul de acționare (piesa dreaptă a brațului articulat, vezi imaginea 4.1).
2. Conectați lagărele de alunecare pe ambele părți ale brațului ușii (piesa îndoită a brațului articulat, vezi imaginea 4.2-1).
3. Montați brațul articulat (vezi imaginea 4.2-2).
4. Montați șina de culisare (vezi imaginea 4.2-3).

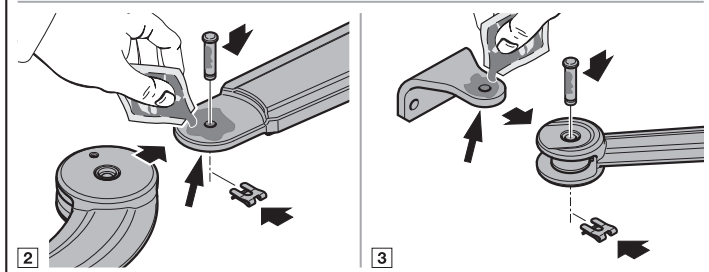
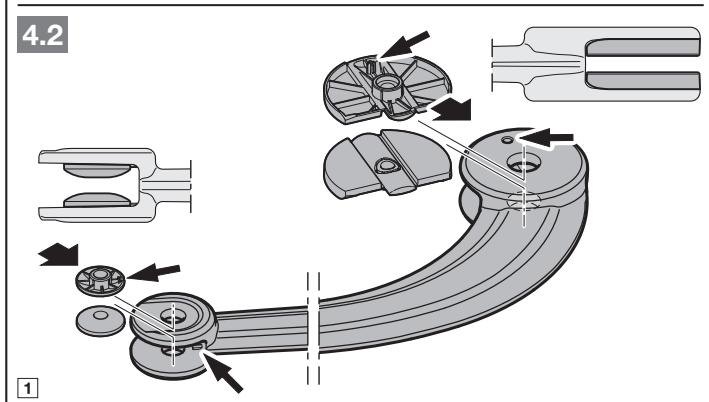
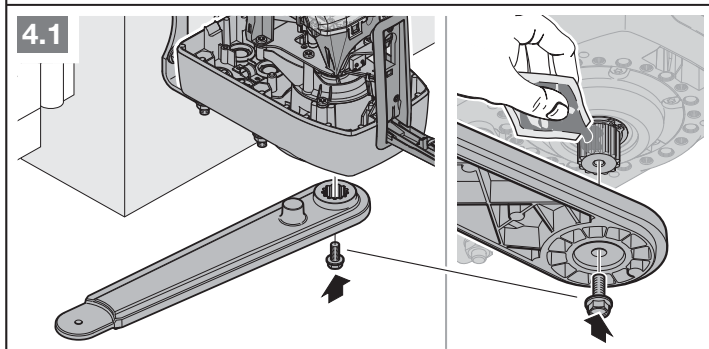
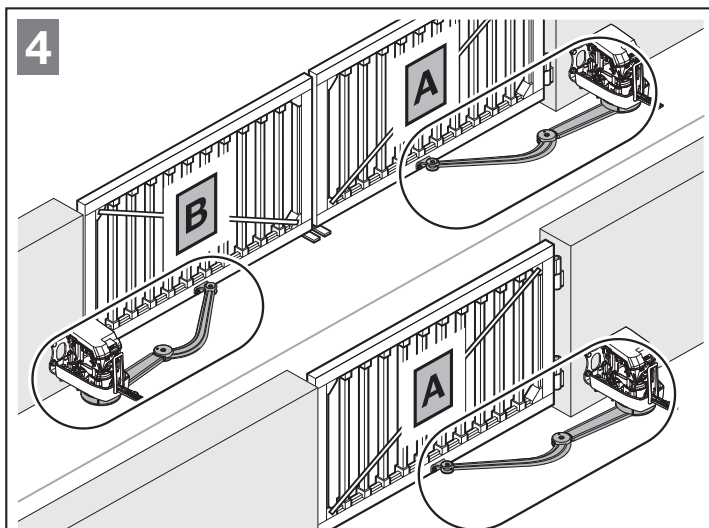

1. Extindeți complet brațul articulat.
2. Fixați brațul articulat provizoriu de ușă cu o menhină de mână (vezi imaginea 4.3-1).
3. Pentru a verifica dimensiunile finale:
 - Decuplați sistemul de acționare.
 - Mișcați ușa cu mâna în poziția finală dorită.
4. Marcați găurile pe ușă și scoateți menhina de mână (vezi imaginea 4.3-3).
5. Faceți găurile și montați șina de culisare (vezi imaginea 4.3-4).

OBSERVAȚIE:

Spre deosebire de imagine:
În funcție de grosimea materialului și de rezistența materialului, diametrul necesar al găurii de bază necesare se poate modifica, de ex. la

- aluminiu $\varnothing 5,0-5,5$ mm
- oțel $\varnothing 5,7-5,8$ mm

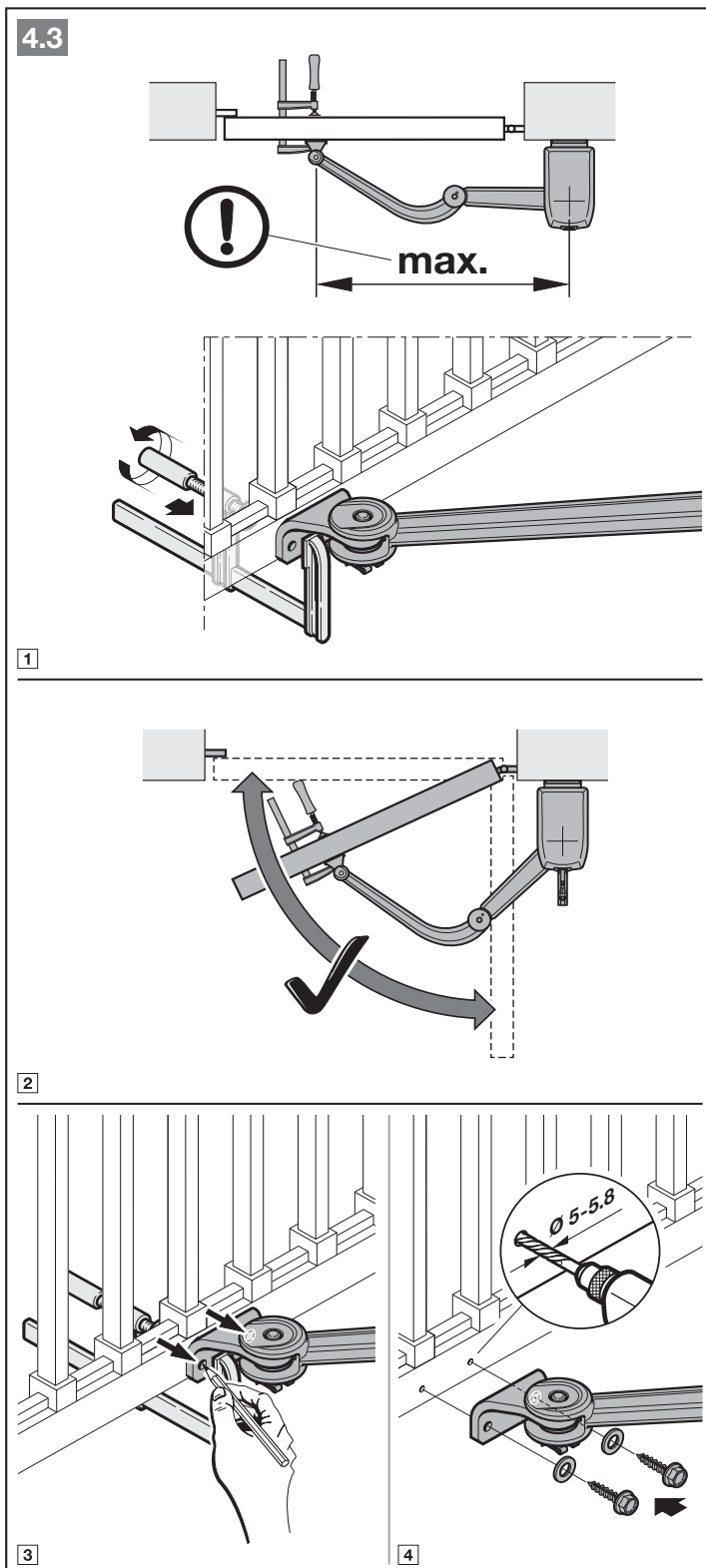

3.8 Montarea opritoarelor de sfârșit de cursă

OBSERVAȚIE:

- Dacă la locul de montaj există opritoare, atunci nu mai este necesară montarea de opritoare de sfârșit de cursă.
 - Montarea opritorului de sfârșit de cursă ÎNCHIS este absolut necesară.
 - Montarea opritorului de sfârșit de cursă DESCHIS nu este absolut necesară, dar este recomandată.
1. Mișcați ușa cu mâna în poziția finală ÎNCHIS dorită.
 2. Conectați opritorul de sfârșit de cursă asamblat în gaura aflată cel mai aproape de pivotul de pe brațul articulat.
 3. Înșurubați bine opritorul de sfârșit de cursă.
 4. Mișcați ușa cu mâna în poziția finală DESCHIS dorită.
 5. Conectați opritorul de sfârșit de cursă asamblat în gaura aflată cel mai aproape de pivotul de pe brațul articulat.
 6. Înșurubați bine opritorul de sfârșit de cursă.

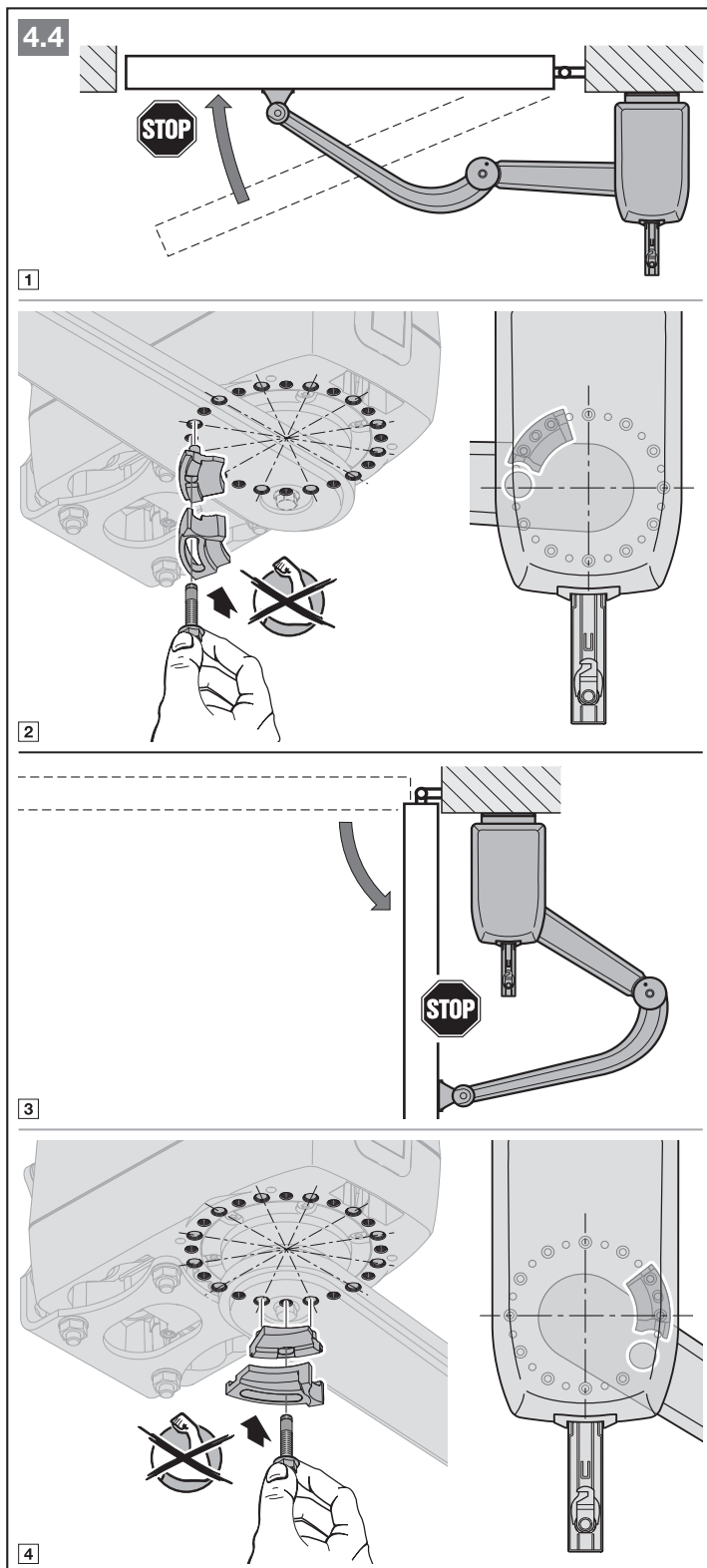

3.8.1 Reajustarea opritorilor de sfârșit de cursă

În cazul în care pozițiile ÎNCHIS și DESCHIS nu corespund pozițiilor finale dorite, acestea trebuie reajustate.

Reajustarea pozițiilor finale:

1. Slăbiți șurubul.
2. Deplasați partea de jos a opritorul de sfârșit de cursă și schimbați poziția.
3. Înșurubați bine din nou opritorul de sfârșit de cursă.
4. Verificați dacă s-a atins poziția finală dorită.
5. Repetați pasul 1-3, până când sunt atinse pozițiile finale dorite.
6. Strângeți bine șuruburile.

OBSERVAȚIE:

În cazul în care după punerea în funcțiune pozițiile finale s-au modificat, cursele de învățare trebuie efectuate din nou (vezi capitolul 6.1.3).

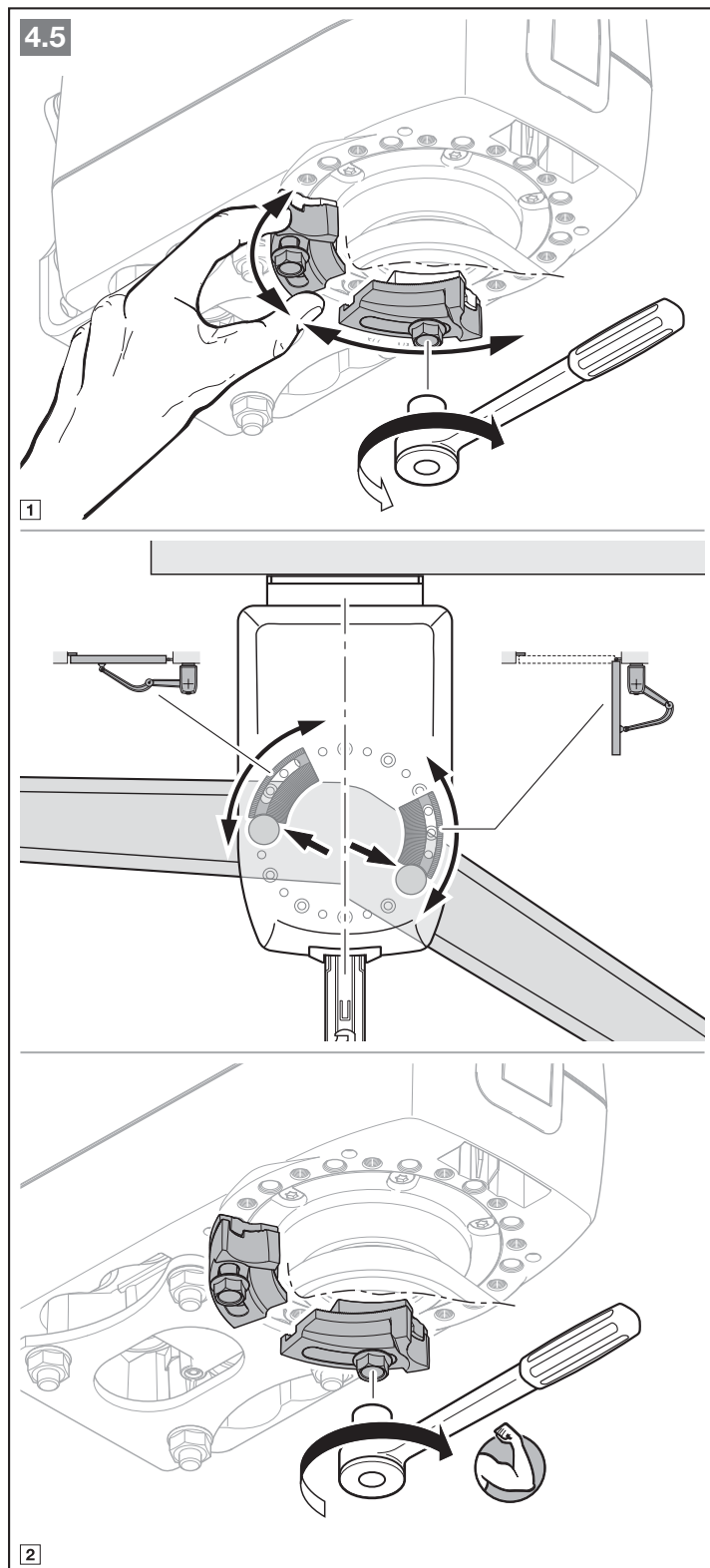

3.9 Așezarea protecției împotriva prinderii

1. Slăbiți brațul articulat din șina de culisare a ușii.
2. Treceți inelul de protecție împotriva prinderii împreună cu bolțul în sus, peste brațul articulat.
3. Rotiți inelul de protecție împotriva prinderii, astfel încât locașul să arate spre ușă.
4. Introduceți bolțul de la inelul de protecție împotriva prinderii în gaura prevăzută.
5. Culisați partea de jos a protecției împotriva prinderii.
6. Înșurubați bine partea de jos a protecției împotriva prinderii.
7. Fixați brațul articulat pe șina de culisare a ușii.

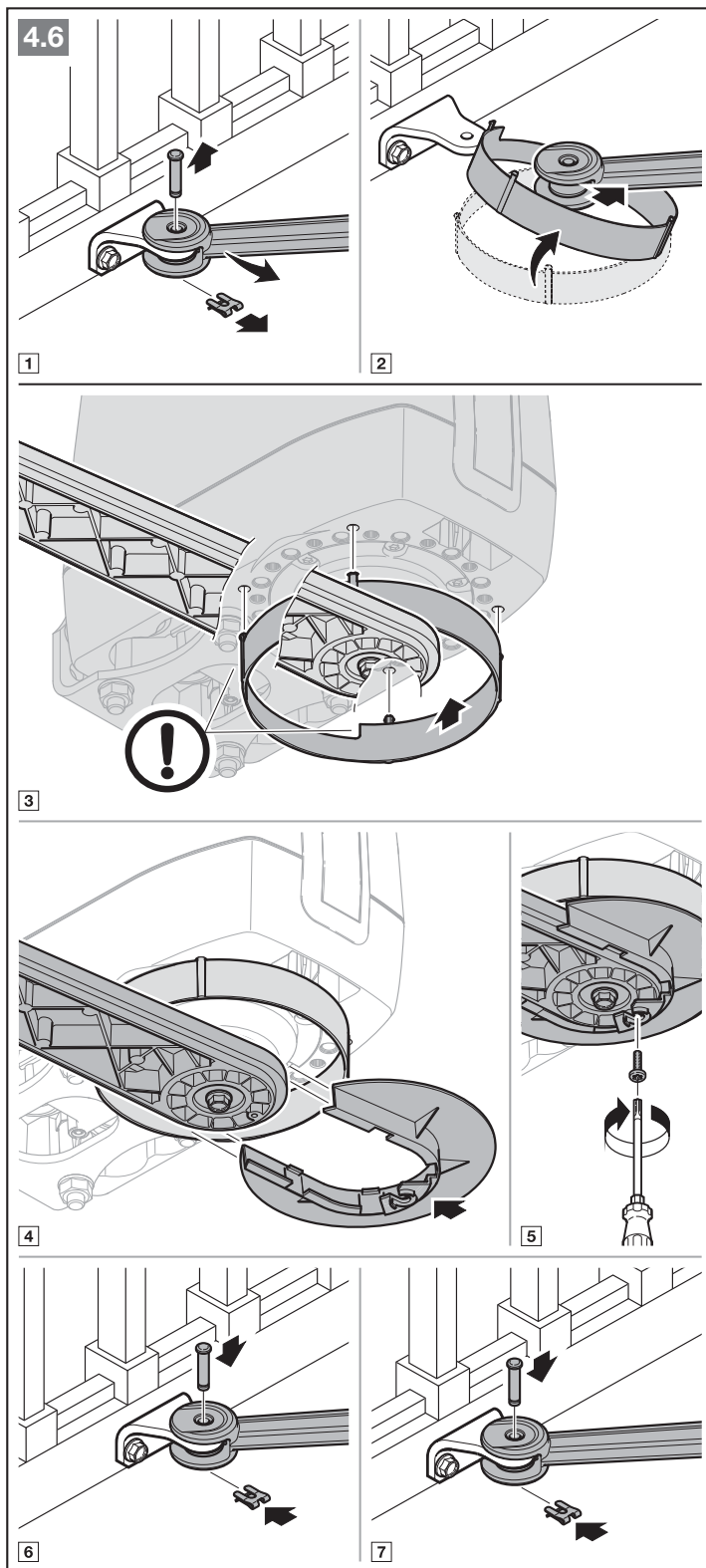

4 Instalare

- ▶ Respectați instrucțiunile de siguranță din capitolul 2.6.
 - Tensiune

ATENȚIE!

Deteriorare din cauza umezelii

- ▶ La deschiderea carcasei sistemului de acționare, se va proteja tabloul de comandă de umezeală.
- ▶ Scoateți capacul transparent.
- ▶ Trageți toate cablurile nedeformate de jos prin garniturile tuburilor în carcasă.
- ▶ Dacă este necesar, tăiați garniturile tuburilor în funcție de tuburi.
- ▶ Racordați cablul de conectare la rețeaua electrică ($3 \times 1,5 \text{ mm}^2$) direct la borna de conexiune de la sursa de alimentare cu comutare, conductorul de protecție direct la carcasă.

OBSERVAȚIE:

Pentru toate cablurile din sol folosiți cablul de împământare NYY-J $3 \times 1,5 \text{ mm}^2$ sau $5 \times 1,5 \text{ mm}^2$.

În cazul în care conexiunea la cablurile sistemului de acționare trebuie prelungită cu cabluri de împământare, folosiți o cutie de racordare protejată împotriva stropirii (clasa de protecție IP 65, de montat la fața locului).

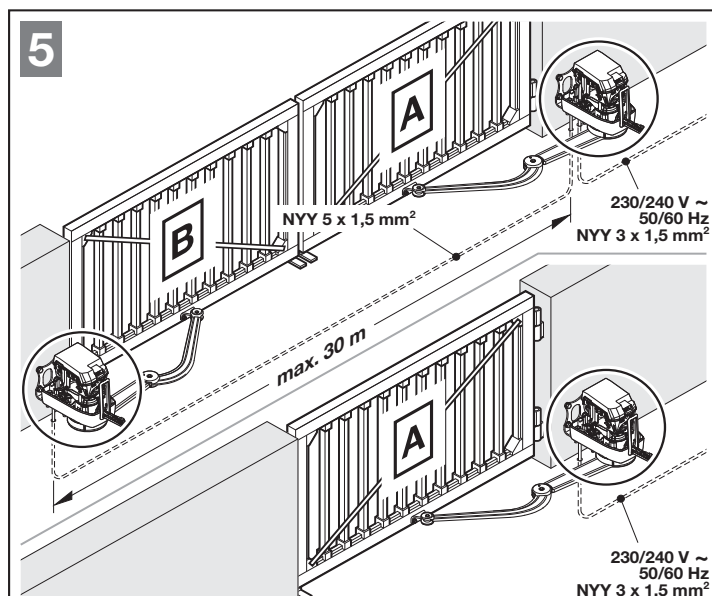

5.1

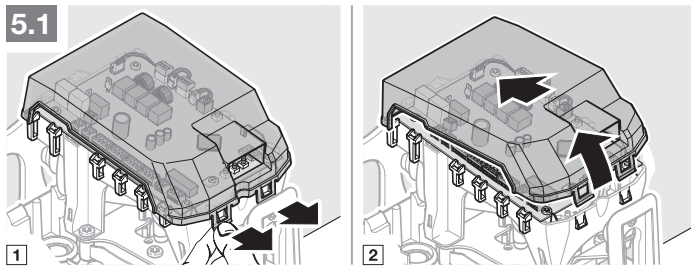

5.2

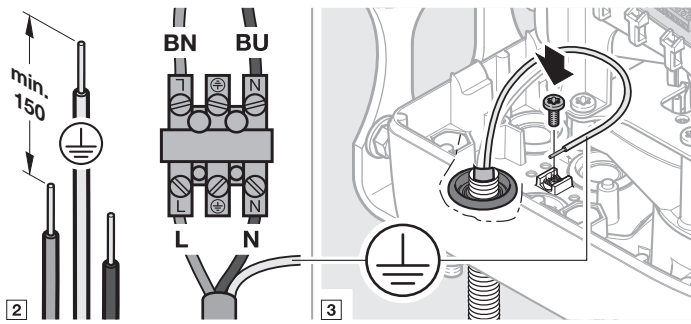
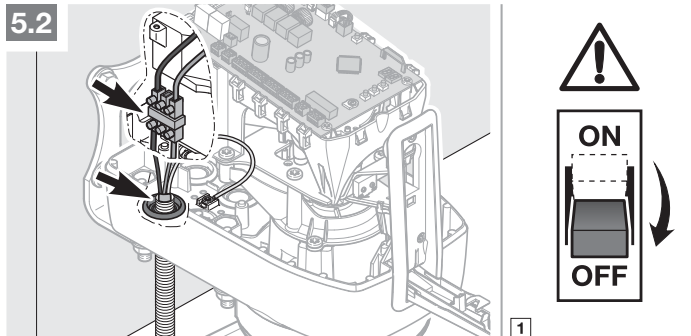

4.1 Racordarea sistemului de acționare

Ușă cu 2 canaturi

Canat A	Canatul pe care este montat sistemul de acționare cu comandă .
Canat B	Canatul pe care este montat sistemul de acționare fără comandă .

Lungimea cablului de conectare dintre sistemele de acționare nu poate depăși 30 m.

Sistem de acționare la canatul A

- Racordați cablul de conectare de la canatul **B** la ștecherul **motor 2**.

Sistem de acționare la canatul B

- Introduceți cablul de conectare de la canatul **A** în mufa plăcii de conexiuni a motorului.

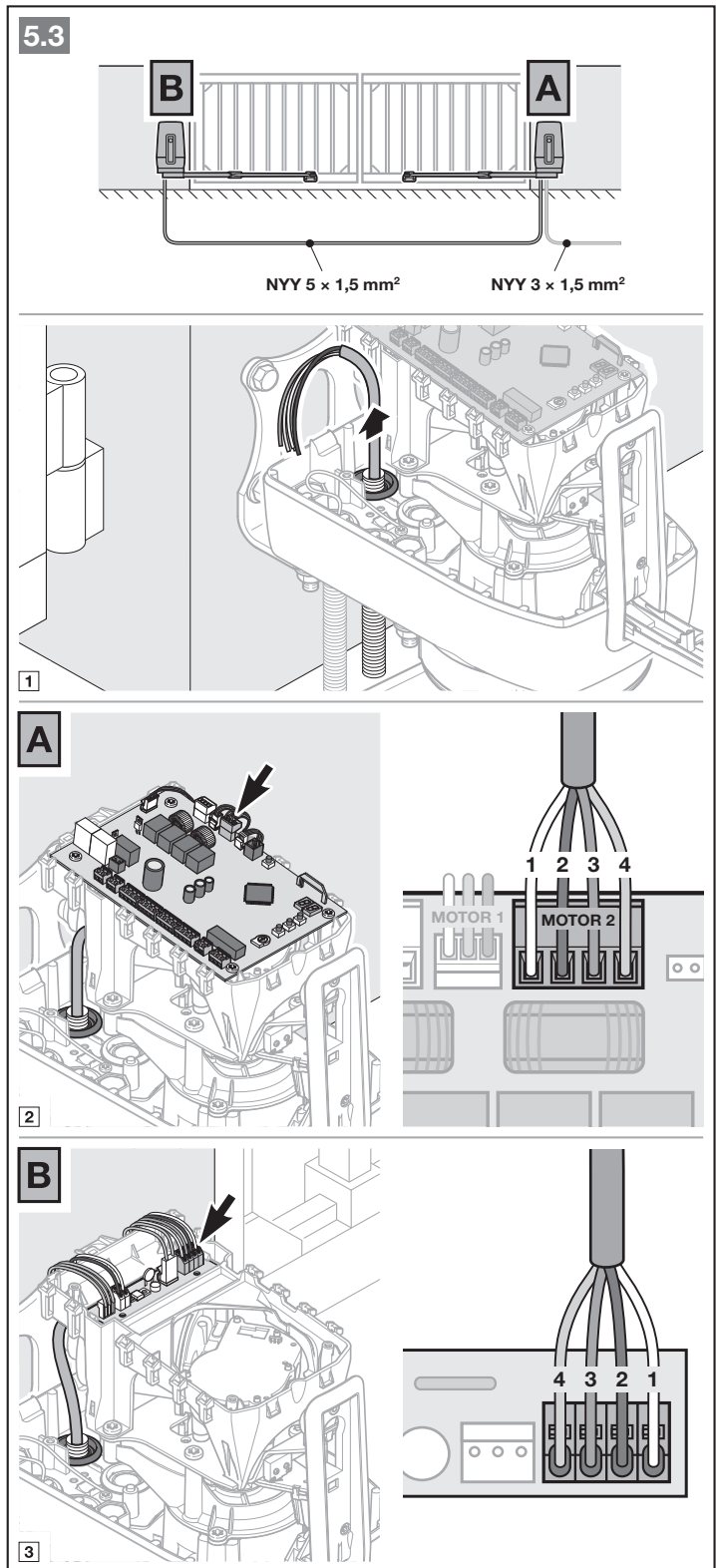

4.2 Racordarea componentelor suplimentare / accesoriilor

- ▶ Respectați instrucțiunile de siguranță din capitoul 2.6.

ATENȚIE!

Defectarea părții electronice prin conectarea la tensiunea de la o sursă independentă

- ▶ Nu conectați tensiunea rețelei la bornele conexiunilor (230/240 V c.a.).

Toate bornele de conexiune permit o legare multiplă:

- Grosime minimă: 1 x 0,5 mm²
- Grosime maximă: 1 x 2,5 mm²

La bușele de sistem BUS există posibilitatea de conectare de accesorii cu funcții speciale. Accesoriile conectate vor fi identificate automat.

OBSERVAȚIE:

Sarcina totală a tuturor accesoriilor nu are voie să încarce sistemul de acționare **cu mai mult de 100 mA**. Consumul de curent pentru componente se poate vedea în imagini.

4.2.1 Receptor radio extern*

- ▶ Firele unui receptor radio extern se leagă după cum urmează:

GN	Borna 20 (0 V)
WH	Borna 21 (semnal canal 1)
BN	Borna 5 (+24 V)
YE	Borna 23 (semnal pentru deschiderea parțială canal 2).

sau

- ▶ Introduceți ștecherul receptorului HEI 3 BiSecur în mufa corespunzătoare.
- sau
- ▶ Conectați un receptor radio extern ESE BiSecur la bușca de sistem BUS.

* – Accesoriile nu sunt incluse în dotarea standard.

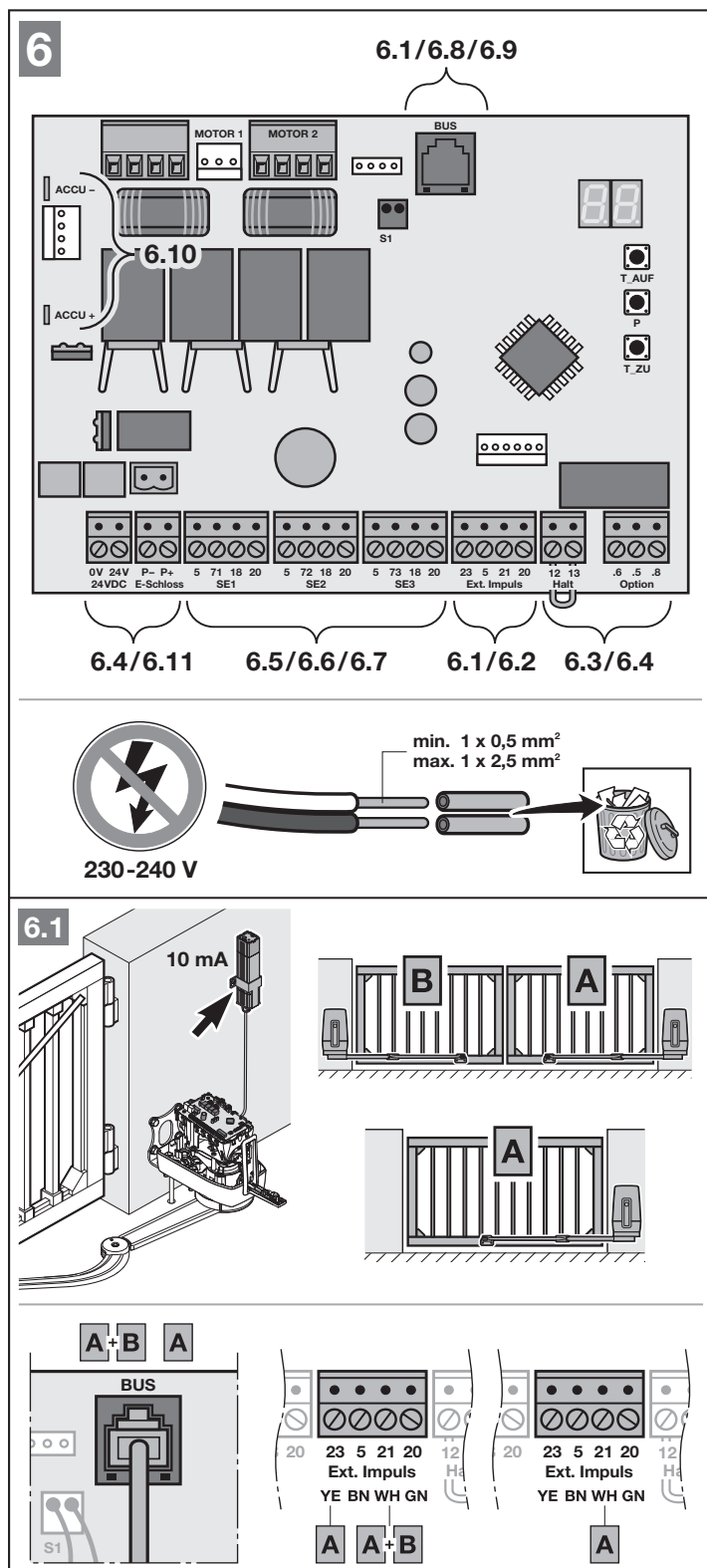

4.2.2 Buton extern*

Unul sau mai multe butoane cu contacte normal închise (fără potențial sau comutabile la 0 V), de ex. butoane cu cheie, pot fi legate în paralel.

Lungime cablu max. 30 m.

Ușă cu 2 canaturi

Sistem de comandă cu impulsuri comandă de deplasare panou de trecere (A):

1-ul contact	Borna 23
Al 2-lea contact	Borna 20

Sistem de comandă cu impulsuri comandă de deplasare panou de trecere (A) și panou fix (B):

1-ul contact	Borna 21
Al 2-lea contact	Borna 20

Ușă cu 1 canat

Sistem de comandă cu impulsuri comandă de deplasare deschidere parțială:

1-ul contact	Borna 23
Al 2-lea contact	Borna 20

Sistem de comandă cu impulsuri:

1-ul contact	Borna 21
Al 2-lea contact	Borna 20

OBSERVAȚIE:

În cazul în care pentru un buton extern este necesară o tensiune auxiliară, la borna **5** este prevăzută o tensiune de +24 V c.c. (comparativ cu borna **20** = 0 V).

6.2

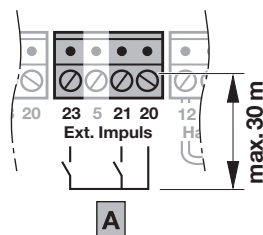
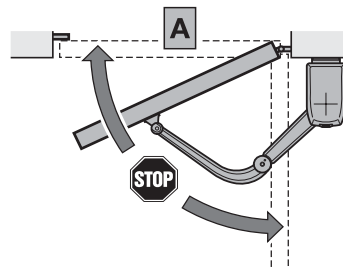
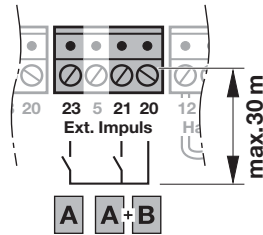
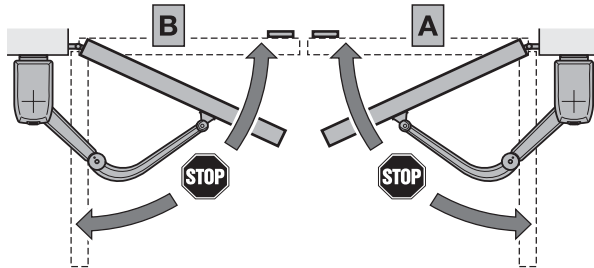
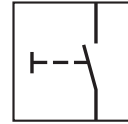
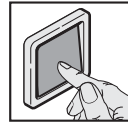

4.2.5 Echipamente de siguranță*

La circuitele de siguranță **SE1**, **SE2** și **SE3** conectați echipamente de siguranță, ca de ex.

- Barieră luminoasă,
- Șipci de contact de rezistență 8k2.

În cazul în care doriți să conectați la circuitele de siguranță câte 2 bariere luminoase, este necesar un expandor de barieră luminoasă LSE 2*.

OBSERVAȚIE:

O dată la șase luni verificați echipamentele de siguranță fără testare (de ex. barierele luminoase statice).

Echipamentele de siguranță fără testare sunt permise doar pentru protecția materială!

Echipament de siguranță SE1

- | | |
|------------|---|
| SE1 | • Barieră luminoasă cu cablu bifilar dinamic |
| | • Barieră luminoasă cu cablu trifilar statică testată |
| | • Barieră luminoasă cu cablu trifilar statică netestată |
| | • Șipci de contact de rezistență 8k2 |

Alocarea bornelor:

Borna 20	0 V (alimentare cu tensiune)
Borna 18	Semnal de test
Borna 71	Intrare semnal de comutare SE1
Borna 5	+24 V (alimentare cu tensiune)

Direcția de acționare și comportamentul la inversare pot fi reglate din meniurile extinse. În acest scop, adresați-vă distribuitorului dumneavoastră de specialitate.

* – Accesoriiile nu sunt incluse în dotarea standard!

6.5

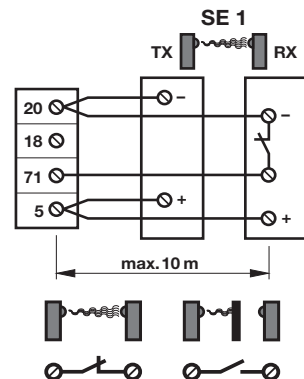
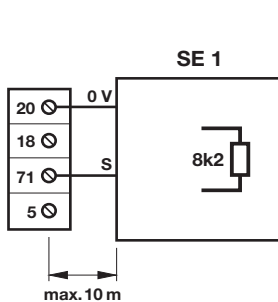
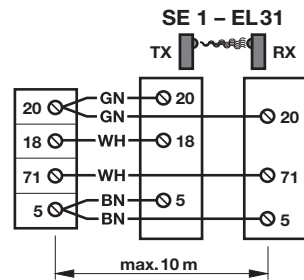
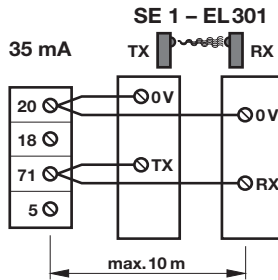
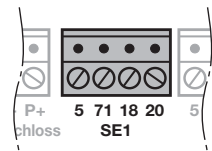
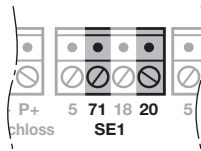
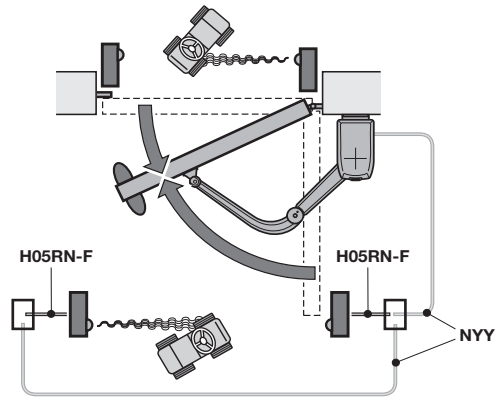

Echipament de siguranță SE2

SE2	• Barieră luminoasă cu cablu bifilar dinamică
	• Barieră luminoasă cu cablu trifilar statică testată
	• Barieră luminoasă cu cablu trifilar statică netestată
	• Șipci de contact de rezistență 8k2

Alocarea bornelor:

Borna 20	0 V (alimentare cu tensiune)
Borna 18	Semnal de test
Borna 72	Intrare semnal de comutare SE2
Borna 5	+24 V (alimentare cu tensiune)

Direcția de acționare și comportamentul la inversare pot fi reglate din meniurile extinse. În acest scop, adresați-vă distribuitorului dumneavoastră de specialitate.

6.6

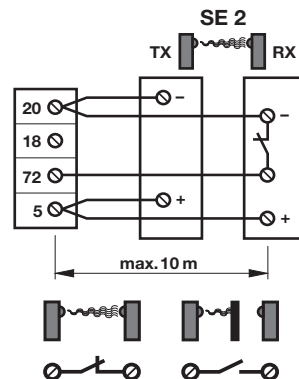
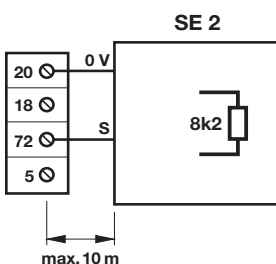
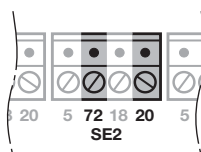
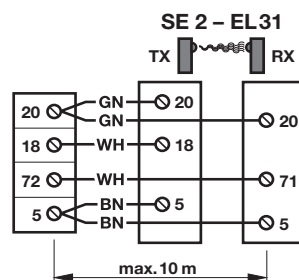
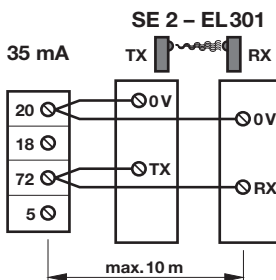
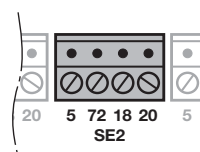
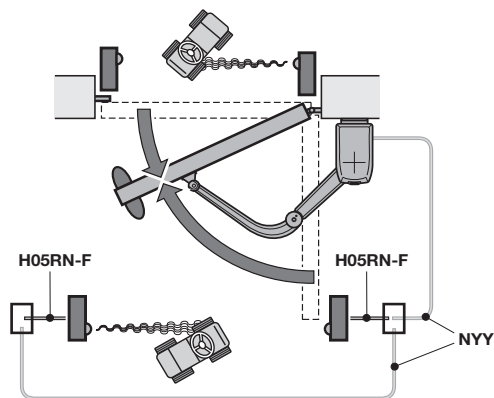

Echipament de siguranță SE3

- SE3**
- Barieră luminoasă cu cablu bifilar dinamică
 - Barieră luminoasă cu cablu trifilar statică testată
 - Barieră luminoasă cu cablu trifilar statică netestată

Alocarea bornelor:

Borna 20	0 V (alimentare cu tensiune)
Borna 18	Semnal de test
Borna 73	Intrare semnal de comutare SE3
Borna 5	+24 V (alimentare cu tensiune)

direcția de acționare și comportamentul la inversare pot fi reglate din meniurile extinse. În acest scop, adresați-vă distribuitorului dumneavoastră de specialitate.

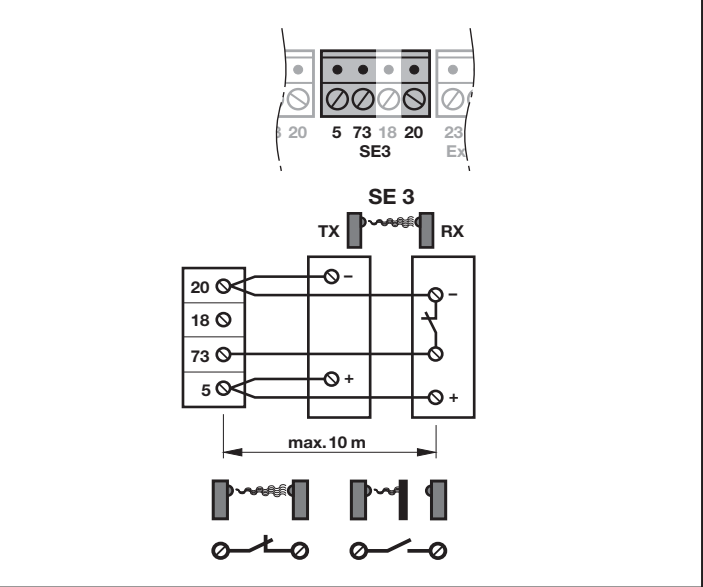
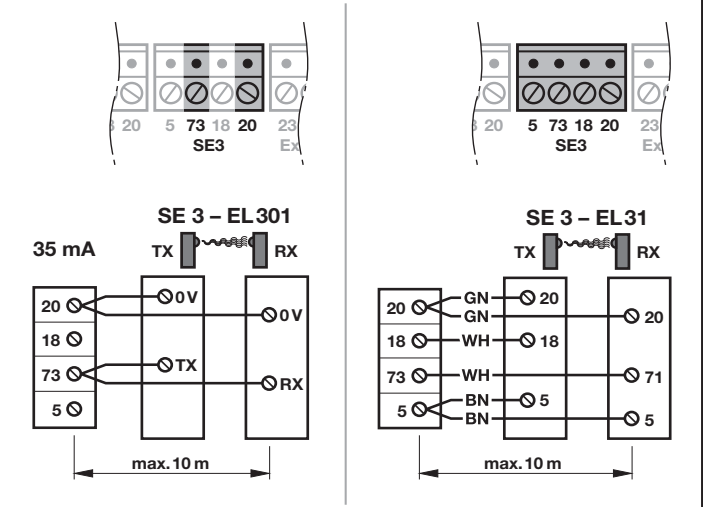
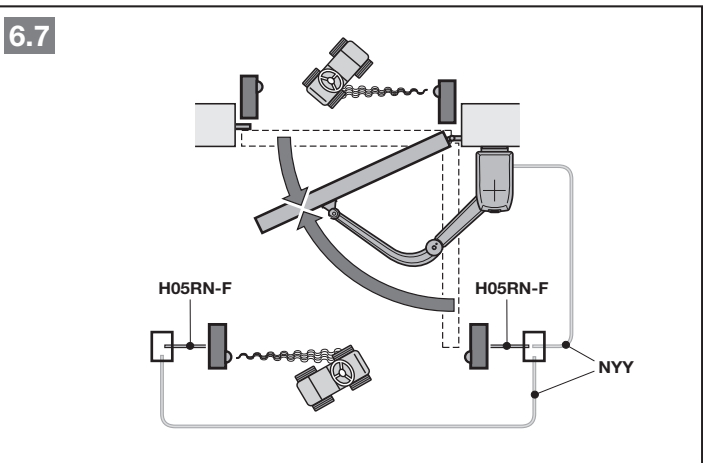

4.2.6 Releu de opțiuni HOR 1*

Releul de opțiuni HOR 1 este necesar la conectarea unei lămpi sau a unui semnalizator luminos extern.

- Funcția se reglează în meniul 30.

4.2.7 Placă de circuite adaptor universală UAP 1* sau UAP 1-300*

Posibilitate de conectare a plăcii de circuite adaptor universale UAP 1 sau UAP 1-300.

Placa de circuite adaptor universală UAP1 va fi utilizată și pentru alte funcții suplimentare:

- pentru alegerea direcției (*Deschis/Închis*) și funcția de deschidere parțială prin elementele externe de control,
- pentru raportările poziției finale *DESCHIS* și *ÎNCHIS*,
- pentru conectarea unei lămpi externe (iluminare timp de 2 min.), de exemplu, iluminarea curții

- funcția se reglează în meniul 30.

4.2.8 Acumulator de urgență HNA-Outdoor*

Pentru a deplasa ușa în cazul unei pene de curent, se poate conecta un acumulator de urgență opțional. Trecerea la operarea pe bază de acumulator va avea loc automat.

⚠ AVERTIZARE

Pericol de rănire în cazul unei curse neașteptate a ușii

O cursă neașteptată a ușii poate avea loc în cazul în care instalația ușii este comutată fără tensiune, iar un acumulator de urgență este conectat.

- Înainte de orice lucrare, scoateți instalația ușii de sub tensiune.
- Scoateți ștecherul acumulatorului de urgență.
- Asigurați instalația ușii împotriva unei eventuale reporniri neautorizate.

* – Accesoriile nu sunt incluse în dotarea standard!

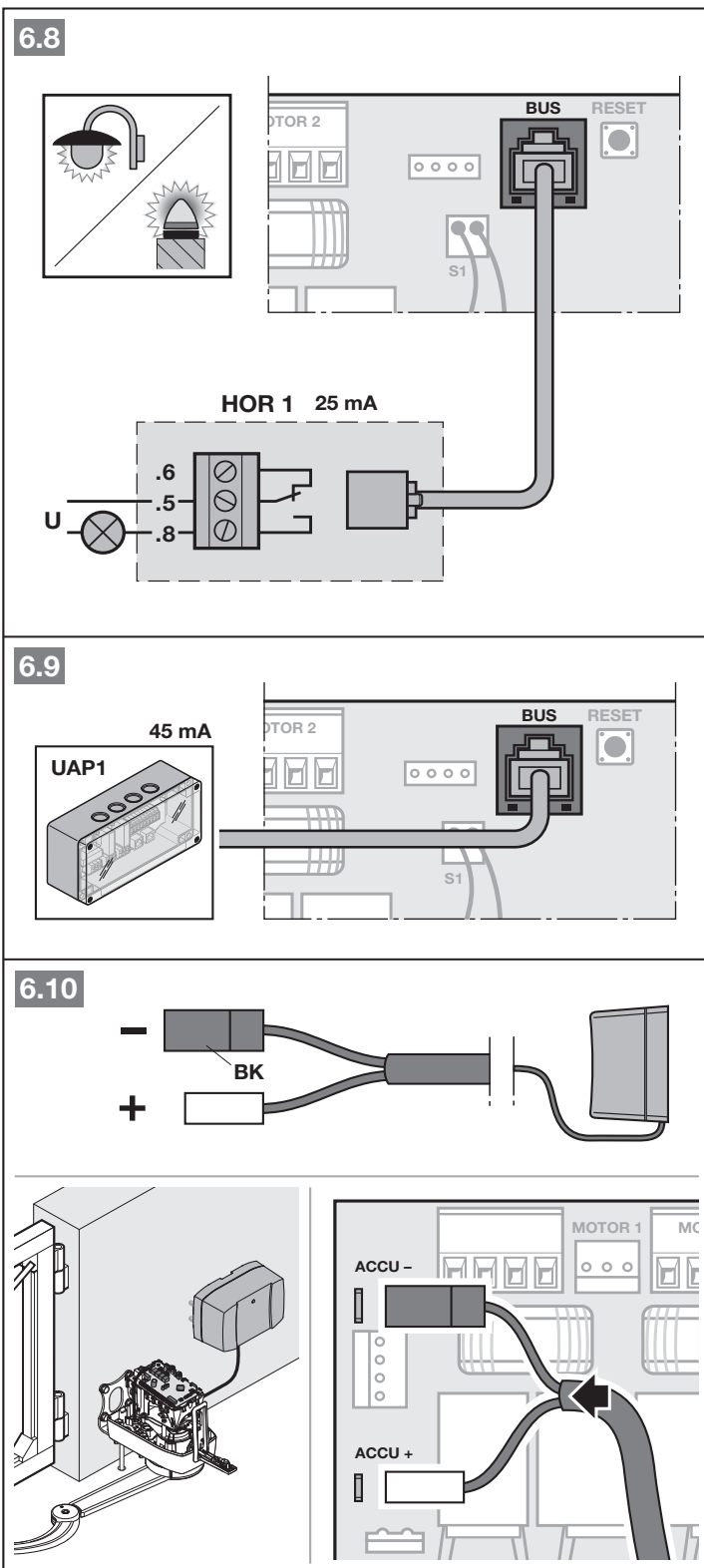

4.2.9 Deschizător electric*

- ▶ Conectați firele la bornele de conexiune **broască electronică**.

4.2.10 Transmițător radio

- 1 LED, multicolor
- 2 Butoane transmițător radio
- 3 Buton stare poziție
- 4 Capac baterie
- 5 Baterie

După introducerea bateriei, transmițătorul radio este pregătit de funcționare.

6.11

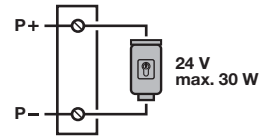
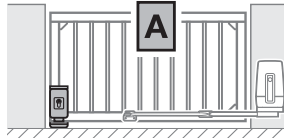
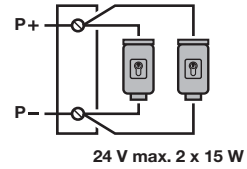
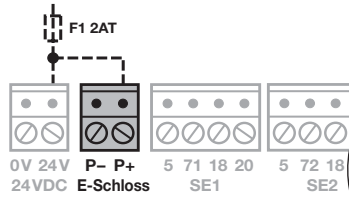

7

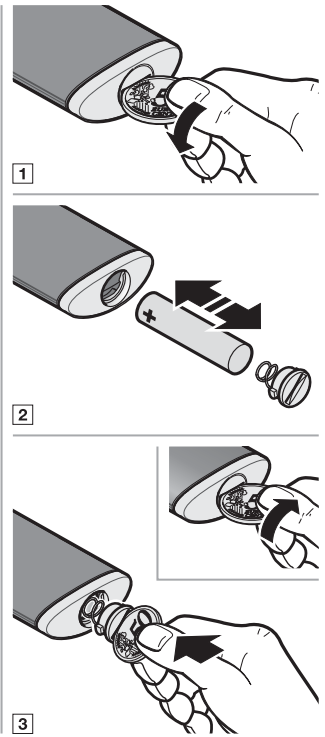
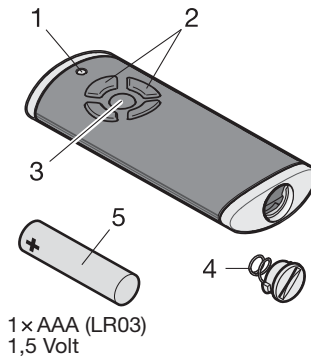

5 Punerea în funcțiune

- Înainte de punerea în funcțiune citiți și urmați instrucțiunile de siguranță din capitolul 2.7 și 2.9.

La cursa de învățare, sistemul de acționare este adaptat la ușă. Lungimea traseului de cursă, forța necesară pentru cursele de deschidere și de închidere și echipamentele de siguranță conectate vor fi învățate în mod automat și salvate permanent. Aceste date sunt valabile numai pentru această ușă.

OBSERVAȚIE:

- Transmițătorul radio trebuie să fie pregătit de funcționare (vezi capitolul 4.2.10)
- În zona de funcționare a echipamentelor de siguranță nu trebuie să existe niciun obstacol.
- Echipamentele de siguranță trebuie montate și conectate anterior.
- Direcția deschiderii și direcția închiderii sunt stabilite în timpul curselor de învățare. După punerea în funcțiune, doar o resetare la parametrii din fabrică și o nouă cursă de învățare pot modifica direcțiile.
- În timpul cursei de învățare, releul de opțiuni nu cuplează.
- În cazul în care traseul cursei este învățat, sistemul de acționare se deplasează în cursa de culisare.

5.1 Selectarea tipului de acționare și a modelului de ușă

PRECAUȚIE



Pericol de rănire datorită tipului de acționare selectat incorect

Dacă tipul de acționare este selectat greșit, sunt presetate valori nespecificate. Comportamentul incorect al instalației ușii poate duce la răniri.

- Selectați doar meniurile care corespund instalației dumneavoastră de ușă existentă.

Meniu	Tip acționare	
01	RotaMatic	
02	RotaMatic P / L	
03.	VersaMatic	
04	VersaMatic P	

05	VersaMatic / VersaMatic P cu braț articulat	
05.	VersaMatic / VersaMatic P cu glisieră	

Meniu	Model de ușă	
06.	Ușă cu 2 canaturi	
07	Ușă cu 1 canat	
08.	Deschidere parțială canat A (motor 1)	
09	Deschidere parțială canat B (motor 2)	

5.2 Programarea sistemului de acționare

1. Realizați alimentarea cu tensiune.
Pe ecran
 - **8.8.** se aprinde timp de 1 secundă,
 - ulterior **U** se aprinde permanent.
2. Apăsați butonul **DESCHIS** și selectați
 - **03** pentru VersaMatic sau
 - **04** pentru VersaMatic P.
3. Apăsați și țineți apăsat butonul **P**.
 - **03.** apar **04.** apar scurt,
 - **05** se aprinde.

Sistem de acționare fără glisieră:

4. Apăsați și țineți apăsat butonul **P**.
 - **06.** se aprinde.

Sistem de acționare cu glisieră:

- 4.1 Apăsați butonul **DESCHIS**.
 - **05.** se aprinde.
- 4.2 Apăsați și țineți apăsat butonul **P**.
 - **06.** se aprinde.

Instalația ușii are 2 canaturi:

5. Apăsați și țineți apăsat butonul **P**.
 - **08.** se aprinde.

Instalația ușii are 1 canat:

- 5.1 Apăsați butonul **DESCHIS**.
 - **07** se aprinde.
- 5.2 Apăsați și țineți apăsat butonul **P**.
 - **LA** se aprinde timp de 1 secundă (învățare canat **A**),
 - **L_** clipește.

Panoul de trecere trebuie să fie canatul **A** :

6. Apăsați și țineți apăsat butonul **P**.
 - **LA** se aprinde timp de 1 secundă (învățare canat **A**),
 - **L_** clipește.

Panoul de trecere trebuie să fie canatul **B** :

- 6.1 Apăsați butonul **DESCHIS**.
 - **09** se aprinde.
- 6.2 Apăsați și țineți apăsat butonul **P**.
 - **LA** se aprinde timp de 1 secundă (învățare canat **A**),
 - **L_** clipește.

8

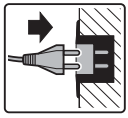

→ **00.** → **00**
3 sec.

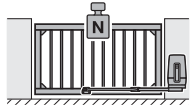

03.



→ **03./04.**
1 sec.

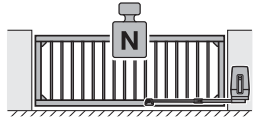

04

2 sec.

05

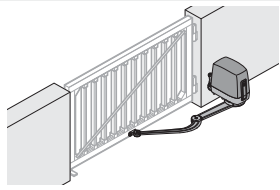

05



→ **06.**

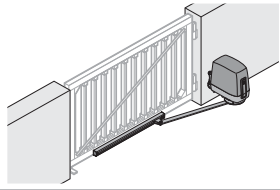

05

2 sec.

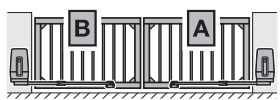

06.



→ **08.**

2 sec.

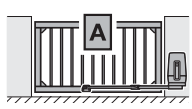

07



→ **08** → **(09)**
1 sec.

2 sec.



08.



→ **0A** → **(09)**
1 sec.

2 sec.

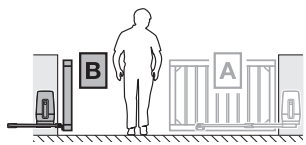

09



5.3 Ușă cu 2 canaturi

► Vezi imaginea 9a–9.4a

5.3.1 Învățarea pozițiilor finale canat A

Canatul **B** trebuie să fie închis și deblocat.

1. Deblocați sistemul de acționare.
2. Deschideți canatul aprox. 1 m.
3. Blocați sistemul de acționare.
4. Apăsați și țineți apăsat butonul **ÎNCHIS**.
 - Canatul B se deplasează pe direcția **ÎNCHIS**.
 - **L₋** se aprinde.

În cazul în care canatul se deplasează în direcția **DESCHIS**, inversați sensul de rotație:

- Eliberați scurt butonul **ÎNCHIS**.
- Apăsați din nou și țineți apăsat butonul **ÎNCHIS**.

5. Eliberați butonul **ÎNCHIS**, în cazul în care canatul se oprește de la opritorul de sfârșit de cursă, **Poziția finală ÎNCHIS este învățată**.
 - **EL** se aprinde timp de 2 secunde,
 - **L⁻** clipește.

6. Apăsați și țineți apăsat butonul **DESCHIS**.
 - Canatul se deplasează pe direcția **DESCHIS**.
 - **L⁻** se aprinde.

7. Eliberați butonul **DESCHIS**, în cazul în care
 - a. se atinge poziția finală dorită **DESCHIS**.
Cât timp opritorul de sfârșit de cursă nu este atins, de la butoanele **DESCHIS/ÎNCHIS** se poate face o reglare de precizie.

sau

- b. canatul se oprește de la opritorul de sfârșit de cursă.

8. Apăsați butonul **P** pentru a salva această poziție.
 - **EL** se aprinde timp de 2 secunde,
 - **Lb** se aprinde timp de 1 secundă (**învățare canat B**),
 - **L₋** clipește.

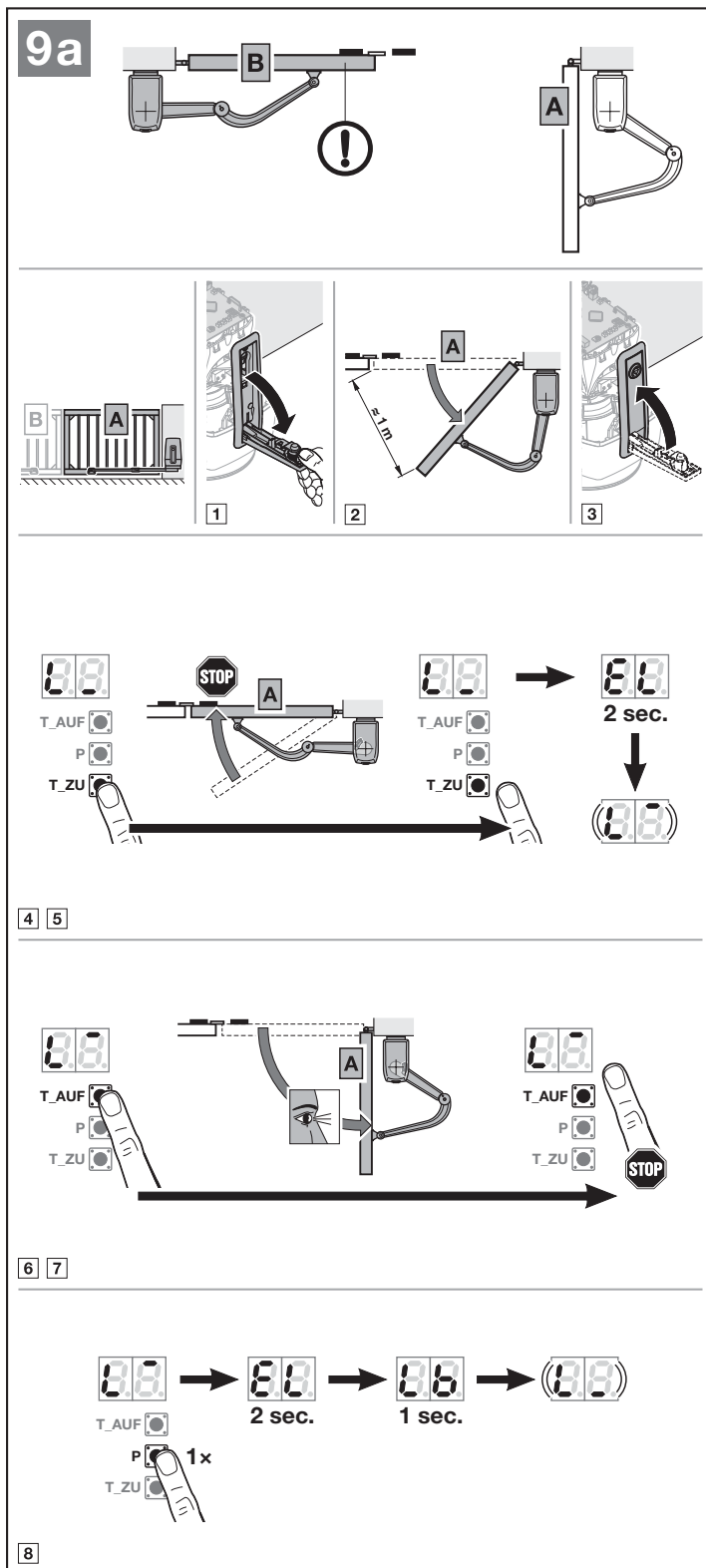

5.3.2 Învățarea pozițiilor finale canat B

Canatul **A** trebuie să fie deschis.

1. Deschideți canatul aprox. 1 m.
2. Blocați sistemul de acționare.
3. Apăsăți și țineți apăsat butonul **ÎNCHIS**.
 - Canatul B se deplasează pe direcția **ÎNCHIS**.
 - L** se aprinde.

În cazul în care canatul se deplasează în direcția **DESCHIS**, inversați sensul de rotație:

- ▶ Eliberați scurt butonul **ÎNCHIS**. Apăsăți din nou și țineți apăsat butonul **ÎNCHIS**.

4. Eliberați butonul **ÎNCHIS**, în cazul în care canatul se oprește de la opritorul de sfârșit de cursă, **Poziția finală ÎNCHIS este învățată**.
 - **EL** se aprinde timp de 2 secunde,
 - **L** clipește.

5. Apăsăți și țineți apăsat butonul **DESCHIS**.
 - Canatul se deplasează pe direcția **DESCHIS**.
 - L** se aprinde.

6. Eliberați butonul **DESCHIS**, în cazul în care
 - a. se atinge poziția finală dorită **DESCHIS**.
Cât timp opritorul de sfârșit de cursă nu este atins, de la butoanele **DESCHIS** / **ÎNCHIS** se poate face o reglare de precizie.

sau

6. canatul se oprește de la opritorul de sfârșit de cursă.
7. Apăsăți butonul **P** pentru a salva această poziție.
 - **EL** se aprinde timp de 2 secunde,
 - **L** se aprinde.

Timeout:

În cazul în care la învățare, timeout-ul (60 de secunde) expiră, sistemul de acționare comută automat înapoi la starea de livrare. În cazul în care pe afișaj se aprinde **U**, sistemul de acționare nu a efectuat încă o cursă de învățare.

- ▶ Repetați punerea în funcțiune.

9.1a

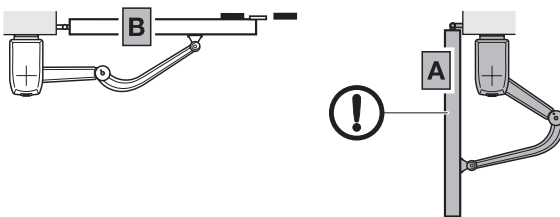

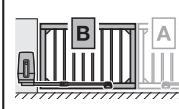

1

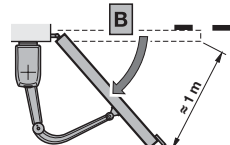

≈ 1m

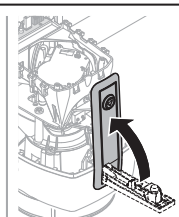

2

3 4



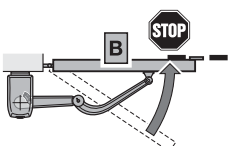



STOP

4 5







2 sec.



5 6

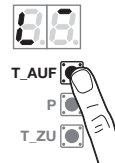

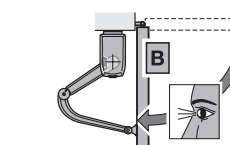

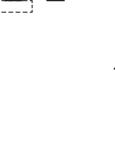

STOP

6 7







2 sec.





1x

7

OBSERVAȚIE:

În cazul în care pozițiile finale trebuie reglate ulterior.

► Vezi capitolul 3.8.1

5.3.3 Învățarea forțelor

La cursele de învățare a forțelor nu trebuie să se declanșeze niciun echipament de siguranță. Cursele de învățare a forțelor sunt realizate cu umplutură de canat foarte lungă.

Curse de învățare a forțelor:

1. Apăsați butonul **ÎNCHIS**.
 - Canatul **B** se deplasează pe direcția *ÎNCHIS*. Apoi urmează canatul **A**.
 - Ambele canaturi se deplasează în poziția finală *ÎNCHIS*. **L₋** se aprinde.
2. Apăsați butonul **DESCHIS**.
 - Canatul **A** se deplasează pe direcția *DESCHIS*. Apoi urmează canatul **B**.
 - Ambele canaturi se deplasează în poziția finală *DESCHIS*. **L₋** se aprinde.
 - De îndată ce ambele canaturi au ajuns, **11** clipește.

► Continuați cu capitolul 5.5.

Înterupere curse de învățare a forțelor:

Un impuls oprește cursele de învățare a forțelor, de ex.

- printr-un element de comandă la bornele 20 / 21 / 23,
- prin intrări de comandă ale plăcii de circuite suplimentare UAP 1 sau UAP 1-300,
- prin radio intern *,
- prin intermediul unui receptor radio extern,
- prin acționarea butoanelor **DESCHIS / ÎNCHIS**.

Ulterior, pe afișaj se aprinde **U**.

După o întrerupere, cursele de învățare a forțelor trebuie pornite din nou. Setările din meniurile **01 – 09** rămân valabile.

* În cazul în care coduri radio sunt deja învățate.

9.2a

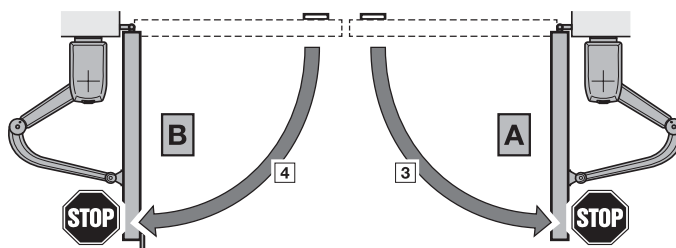
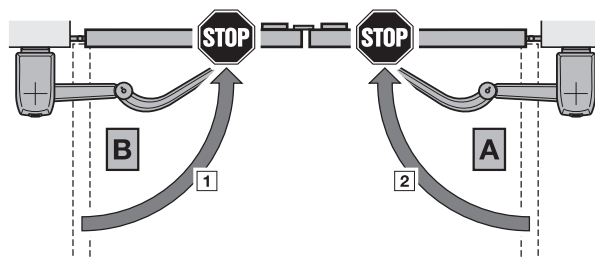
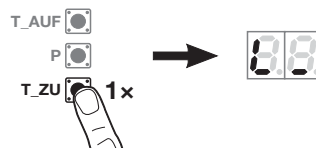

5.4 Ușă cu 1 canat

► Vezi imaginea 9b – 9.2b

5.4.1 Învățarea pozițiilor finale

1. Deblocați sistemul de acționare.
2. Deschideți canatul aprox. 1 m.
3. Blocați sistemul de acționare.
4. Apăsați și țineți apăsat butonul **ÎNCHIS**.
 - Canatul B se deplasează pe direcția **ÎNCHIS**.
 - **L₋** se aprinde pe afișaj.

În cazul în care canatul se deplasează în direcția **DESCHIS**, inversați sensul de rotație:

► Eliberați scurt butonul **ÎNCHIS**. Apăsați din nou și țineți apăsat butonul **ÎNCHIS**.

5. Eliberați butonul **ÎNCHIS**, în cazul în care canatul se oprește de la opritorul de sfârșit de cursă, **Poziția finală ÎNCHIS este învățată**.
 - **EL** se aprinde timp de 2 secunde,
 - **L⁻** clipește.

6. Apăsați și țineți apăsat butonul **DESCHIS**.
 - Canatul se deplasează pe direcția **DESCHIS**.
 - **L⁻** se aprinde pe afișaj.

7. Eliberați butonul **DESCHIS**, în cazul în care
 - a. se atinge poziția finală dorită **DESCHIS**. Cât timp opritorul de sfârșit de cursă nu este încă atins, de la butoanele **DESCHIS** / **ÎNCHIS** se poate face o reglare de precizie.

sau

- b. canatul se oprește de la opritorul de sfârșit de cursă.
8. Apăsați butonul **P** pentru a salva această poziție.
 - **EL** se aprinde timp de 2 secunde,
 - **L₋** se aprinde.

Timeout:

În cazul în care la învățare, timeout-ul (60 de secunde) expiră, sistemul de acționare comută automat înapoi la starea de livrare. În cazul în care pe afișaj se aprinde **U**, sistemul de acționare nu a efectuat încă o cursă de învățare.

► Repetați punerea în funcțiune.

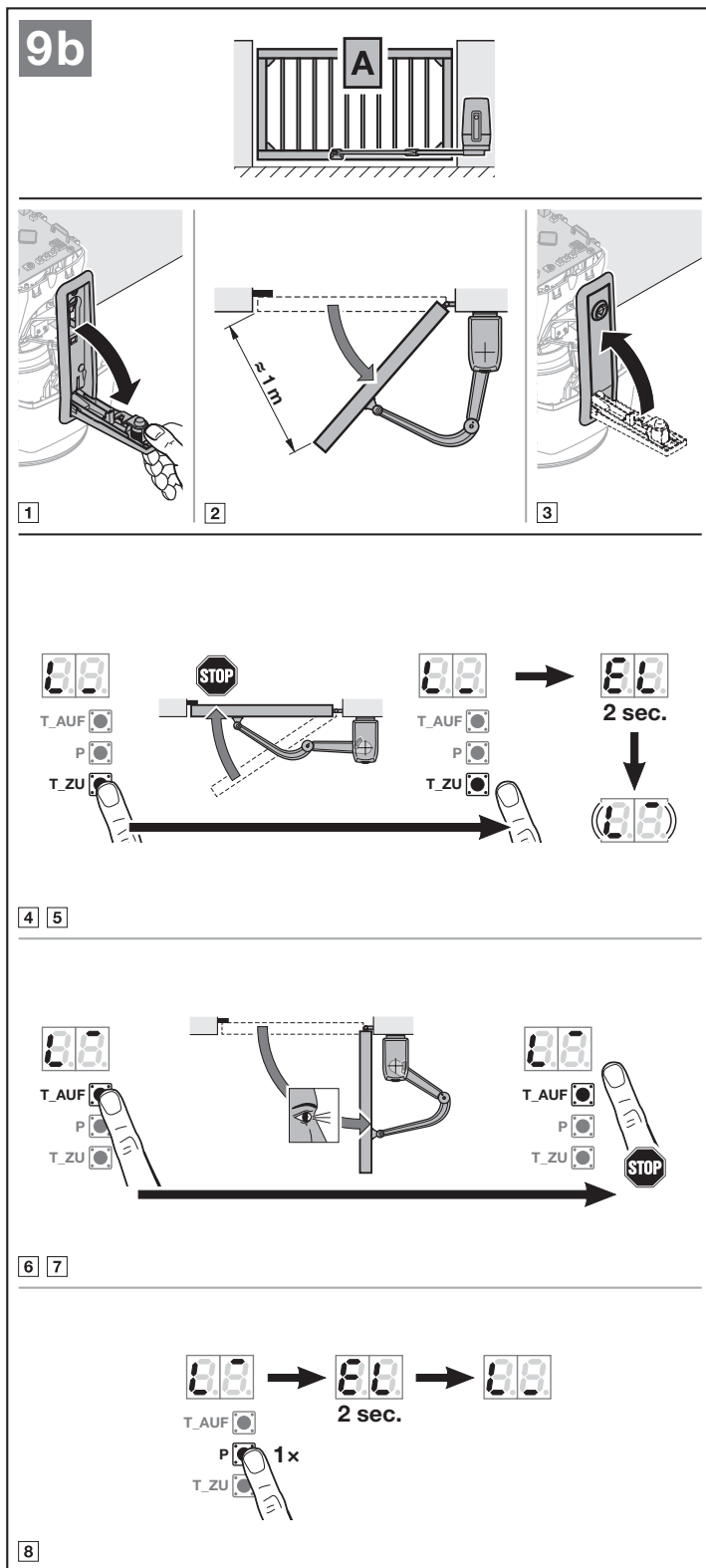

OBSERVAȚIE:

În cazul în care pozițiile finale trebuie reglate ulterior.

► Vezi capitolul 3.8.1

5.4.2 Învățarea forțelor

La cursele de învățare a forțelor nu trebuie să se declanșeze niciun echipament de siguranță. Cursele de învățare a forțelor sunt realizate cu umplutură de canat mare.

Curse de învățare a forțelor:

1. Apăsați butonul **ÎNCHIS**.
 - Canatul se deplasează în poziția finală **ÎNCHIS**. **L₋** se aprinde.
2. Apăsați butonul **DESCHIS**.
 - Canatul se deplasează în poziția finală **DESCHIS**. **L₋** se aprinde.
 - De îndată ce canatul a ajuns, **11** clipește.

Întrerupere curse de învățare a forțelor:

Un impuls oprește cursele de învățare a forțelor, de ex.

- printr-un element de comandă la bornele 20/21/23,
- prin intrări de comandă ale plăcii de circuite suplimentare UAP 1 sau UAP 1-300,
- prin radio intern *,
- prin intermediul unui receptor radio extern,
- prin acționarea butoanelor **DESCHIS/ÎNCHIS**.
Ulterior, **U** se aprinde.

După o întrerupere, cursele de învățare a forțelor trebuie pornite din nou. Setările din meniurile **01 – 09** rămân valabile.

* În cazul în care coduri radio sunt deja învățate.

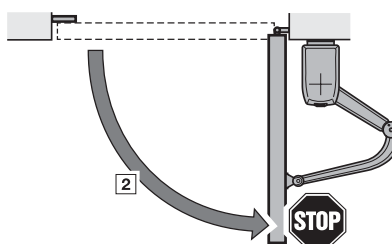
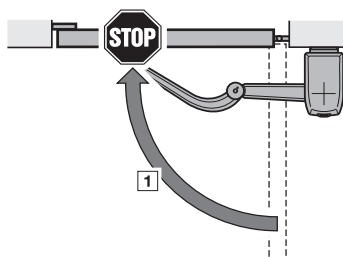
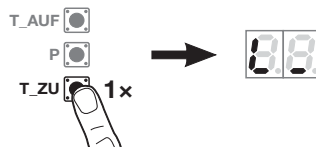
9.1b

5.5 Învățarea transmițătorului radio

Sistemul de acționare comută automat la meniul pentru învățarea transmițătorului radio.

Fiecărui buton de la transmițător radio îi este alocat un cod radio.

- ▶ Respectați și capitolul 8.

Pe afișaj **11** clipește normal.

Pentru a învăța un cod radio (impuls):

1. Apăsați și țineți apăsat butonul de la codul radio pe care doriți să îl transmiteți.

Transmițător radio:

- LED-ul se aprinde albastru timp de 2 secunde și se stinge.
- După 5 secunde LED-ul se aprinde alternativ roșu și albastru. Codul radio este transmis.

Sistem de acționare:

În cazul în care receptorul identifică un cod radio valabil, pe afișaj **11** clipește repede.

2. Eliberați butonul transmițătorului radio.

Transmițătorul radio a fost programat și este gata de funcționare.

Pe afișaj **11** clipește normal.

Transmițătorii radio suplimentari pot fi învățați în decurs de 25 de secunde.

Pentru a învăța coduri radio suplimentare (impuls):

- ▶ Repetați pasul 1 + 2.

Pentru a întrerupe mai devreme învățarea codului de radio:

- ▶ Apăsați pe butonul **P**.

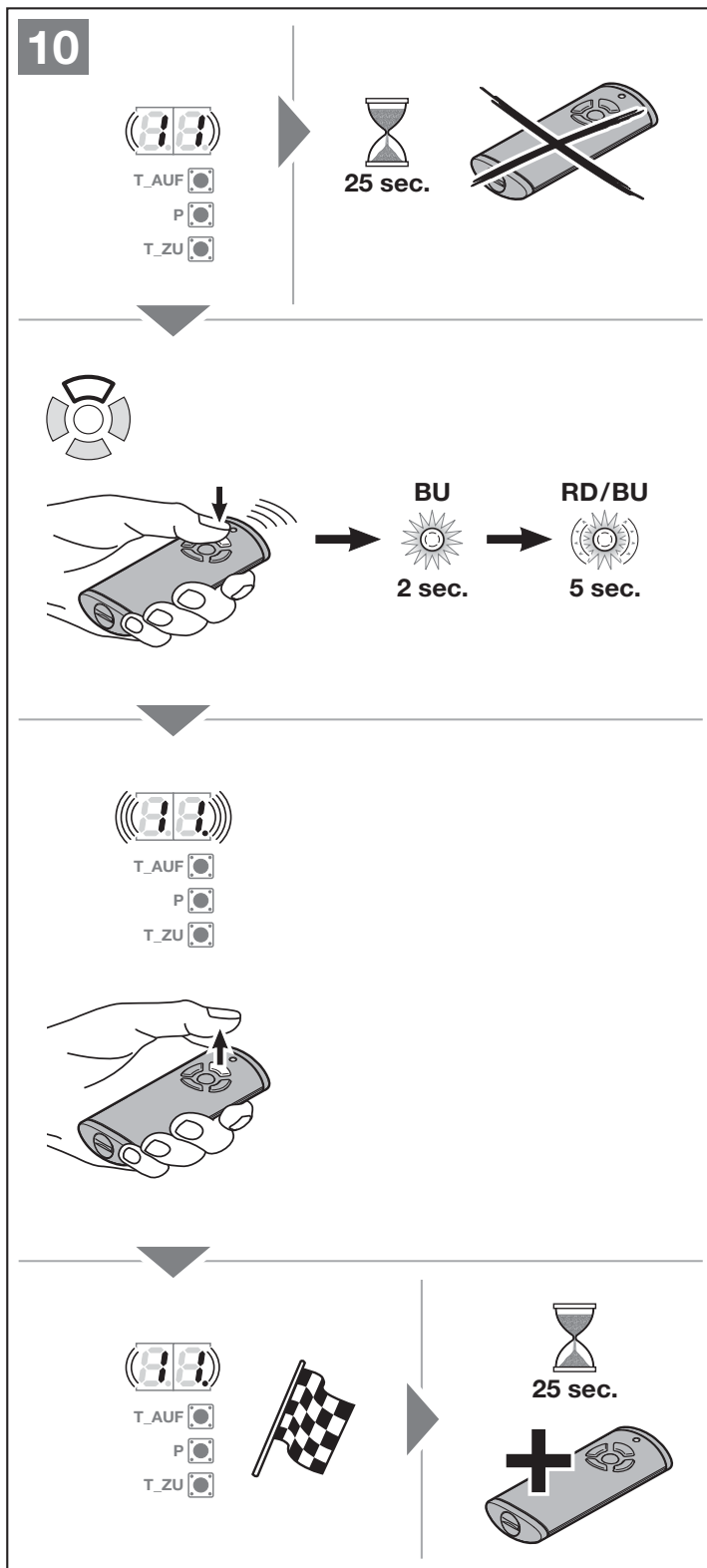

Pentru învățarea altor funcții la transmiiătorul radio:

1. Apăsați butonul **DESCHIS** și selectați:

Meniu 12	Sistem de iluminare
Meniu 13	Deschidere parțială
Meniu 14	Alegerea direcției DESCHIS
Meniu 15	Alegerea direcției ÎNCHIS

2. Apăsați butonul **P** și selectați în modul de programare. În mod corespunzător 12, 13, 14 sau 15 clipesc normal.
3. Efectuați pasul 1-2 la fel ca la meniul 11.

Pentru a nu învăța alți transmiiători radio suplimentari:

1. Selectați meniul 00 de la butoanele **DESCHIS** / **ÎNCHIS**.
 2. Apăsați pe butonul **P**. Sistemul de acționare comută în regimul de funcționare. sau
- ▶ timp de 25 de secunde nu are loc nicio introducere (Timeout).

Echipamentele de siguranță sunt active și sunt activate în meniu.

Sistemul de acționare este gata de funcționare.

Timeout:

În cazul în care în timpul învățării transmiiătorului radio, timeout-ul (25 de secunde) expiră, sistemul de acționare comută automat în regimul de funcționare. Pentru înregistrarea unui transmiiător radio, meniul aferent trebuie selectat manual, așa cum este descris în capitolul 6.1.4.

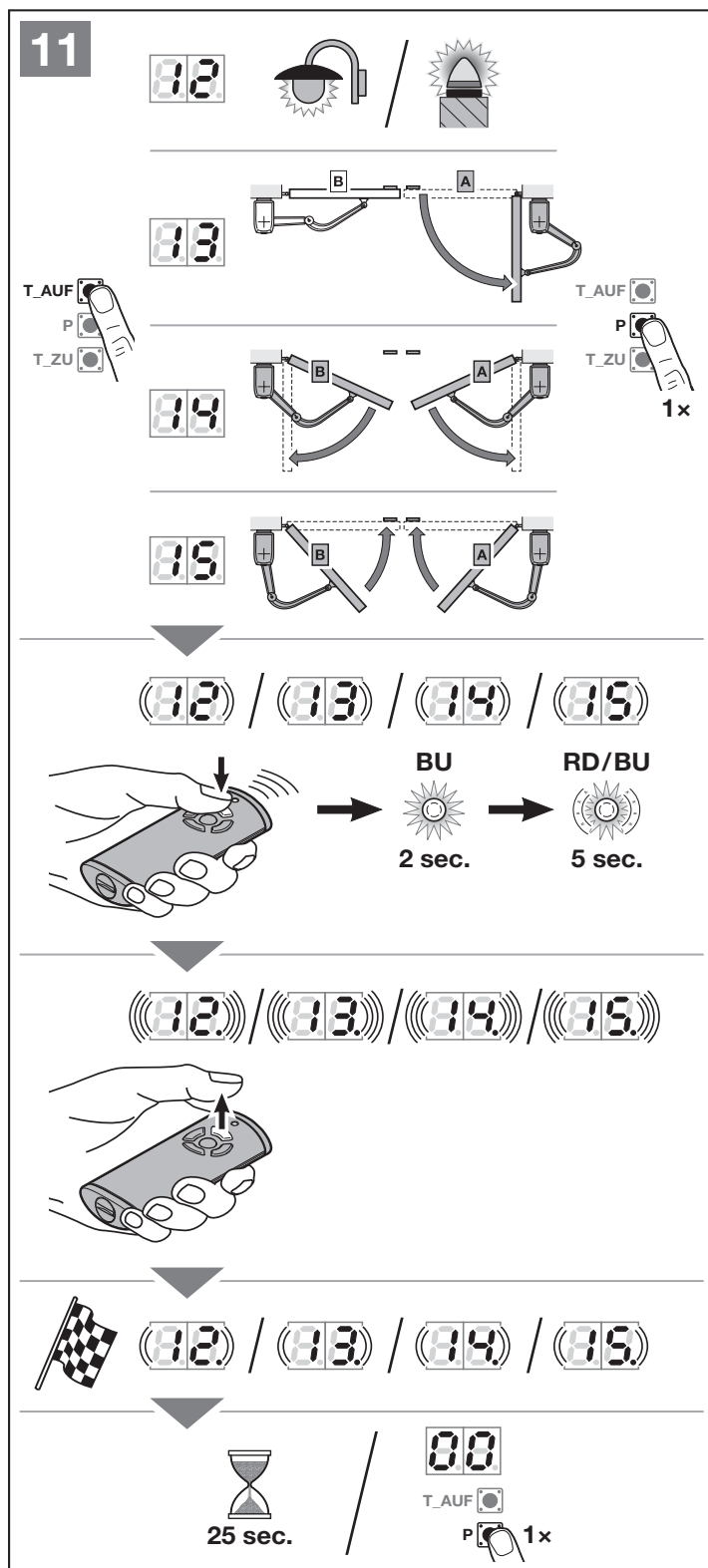

6 Meniuri

OBSERVAȚIE:

- Meniul **00** este primul meniu vizibil în modul de programare
- Meniul **00** servește și la ieșirea din modul de programare.
- Meniurile **01 – 09** pot fi accesate numai la punerea în funcțiune.
- După punerea în funcțiune, mai sunt vizibile doar meniurile care pot fi selectate **10 – 38**.
- Un punct zecimal lângă numărul meniului indică un meniu activ.

Pentru a trece în modul de programare:

- ▶ Apăsați butonul **P**, până când se aprinde afișajul **00**.

Pentru a selecta un meniu:

- ▶ Selectați meniul dorit de la butoanele **DESCHIS / ÎNCHIS**. Apăsarea și ținerea apăsată a butoanelor **DESCHIS / ÎNCHIS** permite o trecere rapidă.

Pentru a activa un meniu cu funcție individuală:

- ▶ Apăsați butonul **P** timp de 2 secunde. Punctul zecimal de lângă numărul meniului se aprinde. Meniul este activat imediat.

Pentru a activa un meniu cu parametri selectabili:

1. Apăsați pe butonul **P**. Parametrul activ clipește.
2. Selectați parametrii doriți de la butoanele **DESCHIS / ÎNCHIS**.
3. Apăsați butonul **P** timp de 2 secunde.
4. Parametrul devine activ imediat. Numărul meniului se aprinde cu punctul zecimal.

Pentru a ieși din modul de programare:

1. Selectați meniul **00** de la butoanele **DESCHIS / ÎNCHIS**.
2. Apăsați pe butonul **P**, sau
- ▶ Timp de 60 de secunde nu are loc nicio introducere (Timeout). Toate introducerile sunt salvate. Sistemul de acționare comută în regimul de funcționare.

12

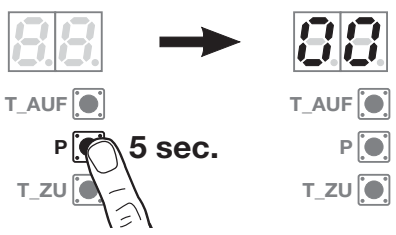

12.1

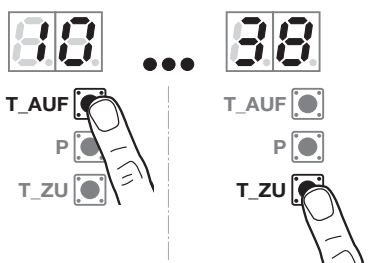

12.2

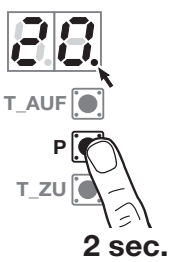

12.3

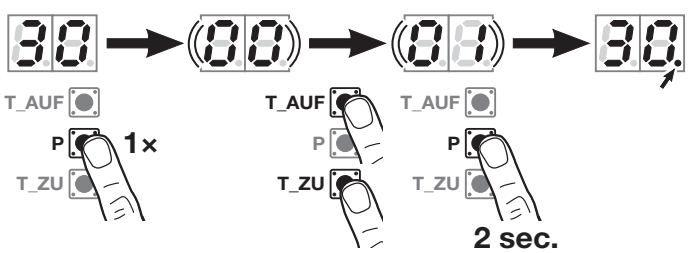

12.4

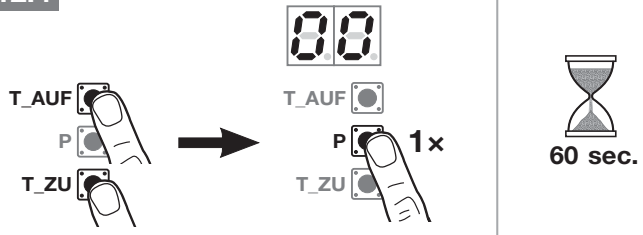

6.1 Descrierea meniurilor

O prezentare sub formă tabelară a tuturor meniurilor se găsește la capitolul 18 la pagina 130.

6.1.1 Meniuri extinse

În afară de meniurile **01 – 36** prezentate aici, se pot face și alte setări, de ex.

- Adaptarea vitezei
- Adaptarea sistemului de limitare a forțelor
- Modificarea limitei de întoarcere
- Direcția de acționare și comportamentul la întoarcere a echipamentelor de siguranță

Setările, cu care este modificată setarea din fabrică, trebuie efectuate doar de către persoane specializate. În acest scop, adresați-vă distribuitorului dumneavoastră de specialitate.

OBSERVAȚIE:

Modificările trebuie efectuate doar respectând punctele menționate în capitolul **2.9.1 Instrucțiuni de siguranță pentru respectarea forțelor motoare**.

6.1.2 Meniul 01 – 09: Tipuri de acționare și model de ușă

De meniurile **01 – 09** aveți nevoie doar pentru a pune sistemul de acționare în funcțiune. Aceste meniuri pot fi selectate la prima punere în funcțiune sau după o resetare la parametrii din fabrică.

În cazul în care selectați tipul de acționare, toate valorile specifice ușii sunt presetate în mod automat, ca de ex.

- viteze,
- oprire controlată,
- comportamentul la întoarcere a echipamentelor de siguranță,
- limita de întoarcere,
- etc.

O prezentare generală a tipurilor de acționare apare în capitolul 5.1.

6.1.3 Meniul 10: Curse de învățare

- ▶ Respectați observațiile din capitolul 5.

Cursele de învățare sunt necesare,

- atunci când pozițiile finale sunt reglate ulterior,
- după lucrările de service sau de întreținere,
- când ulterior sunt montate echipamente de siguranță, de ex. barieră luminoasă sau șipci de contact de rezistență 8k2,
- când la ușa se fac modificări.

OBSERVAȚIE:

De îndată ce meniul **10** este activat:

- Datele de ușă existente (traseu cursă și forțe) sunt șterse.
- Nu se mai poate ieși din meniu mai devreme. Traseul cursei și forțele trebuie învățate din nou!
- Nu există niciun timeout.

Pentru a porni cursele de învățare:

La ușile cu 2 canaturi, canatul **B** trebuie închis și deblocat.

1. Deschideți canatul aprox. 1 m.
2. Selectați meniul **10**.
3. Apăsați butonul **P** timp de 5 secunde.
 - **10** clipește,
 - ulterior clipește **00** sau **88**.

4. Apăsați butonul **ÎNCHIS**. Canatul se deplasează până în poziția finală **ÎNCHIS**.
 - **00** sau **88** clipește.

În cazul în care poziția finală este atinsă:

- **LA** se aprinde timp de 1 secundă,
- **L** clipește.

5. Apăsați și țineți apăsat butonul **DESCHIS**.

Canatul se deplasează pe direcția **DESCHIS**.

- **L** se aprinde.

6. Eliberați butonul **DESCHIS**, în cazul în care

- a. se atinge poziția finală dorită **DESCHIS**.

Cât timp opritorul de sfârșit de cursă nu este încă atins, de la butoanele **DESCHIS / ÎNCHIS** se poate face o reglare de precizie.

sau

- b. canatul se oprește de la opritorul de sfârșit de cursă.

7. Apăsați pe butonul **P**. **Poziția finală DESCHIS este învățată.**

- **EL** se aprinde timp de 2 secunde,
- **Lb** se aprinde timp de 1 secundă (**învățare** canat **B**, dacă există),
- **L** se aprinde.

13

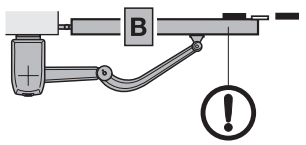
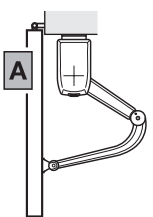

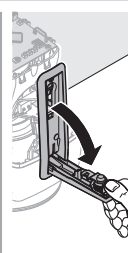
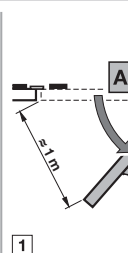
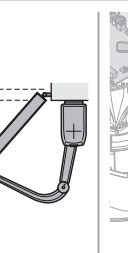



T_AUF ●
P ● 5 sec.
T_ZU ●

2 3

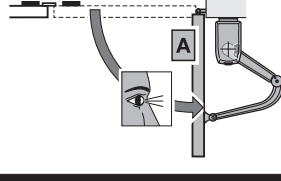
T_AUF ●
P ●
T_ZU ● 1x

4



5 6

T_AUF ●
P ● 1x
T_ZU ●

7

T_AUF ●
P ● 1x
T_ZU ●

Canatul B, dacă există:

1. Blocați sistemul de acționare.
2. Efectuați pașii 5–6 în modul descris în capitolul 6.1.3.
3. Apăsați pe butonul **P**.
 - **EL** se aprinde timp de 2 secunde,
 - **L₋** se aprinde.

Învățarea forțelor (2 canaturi)

1. Apăsați butonul **ÎNCHIS**.
 - Canatul **B** se deplasează pe direcția **ÎNCHIS**. Apoi urmează canatul **A**.
 - Ambele canaturi se deplasează în poziția finală **ÎNCHIS**. **L₋** se aprinde.
2. Apăsați butonul **DESCHIS**.
 - Canatul **A** se deplasează pe direcția **DESCHIS**. Apoi urmează canatul **B**.
 - Ambele canaturi se deplasează în poziția finală **DESCHIS**. **L₋** se aprinde.
 - De îndată ce ambele canaturi au ajuns, **10**, clipește foarte rapid timp de 2 secunde.
 - Ulterior **10** se aprinde permanent.

Învățarea forțelor (1 canat)

1. Apăsați butonul **ÎNCHIS**.
 - Canatul se deplasează în poziția finală **ÎNCHIS**. **L₋** se aprinde.
2. Apăsați butonul **DESCHIS**.
 - Canatul se deplasează în poziția finală **DESCHIS**. **L₋** se aprinde.
 - De îndată ce canatul a ajuns, **10**, clipește foarte rapid timp de 2 secunde.
 - Ulterior **10** se aprinde permanent.

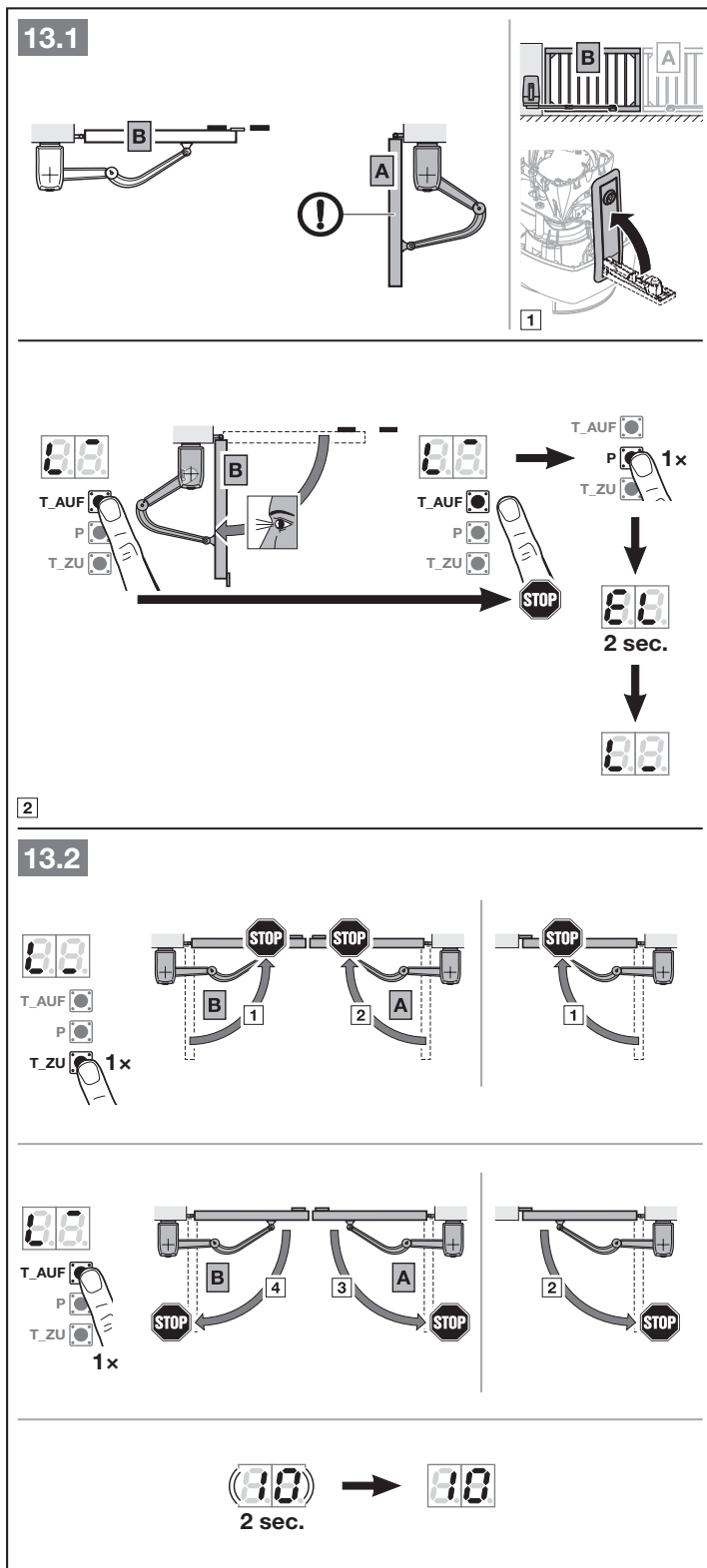

6.1.4 Meniul 11 – 15: Învățarea transmițătorului radio

Receptorul radio integrat poate învăța maxim 150 de coduri radio. Codurile radio se pot împărți între canalele existente.

Dacă se învață mai mult de 150 de coduri radio, atunci primul cod memorat se șterge.

În cazul în care codul radio al unui buton de la transmițătorul este învățat pentru două funcții diferite, codul radio pentru prima funcție învățată este șters.

Pentru a învăța un cod radio, trebuie îndeplinite următoarele condiții preliminare:

- Sistemul de acționare este oprit.
- Timpul de preavertizare nu este activ.
- Timpul de menținere în poziția deschis nu este activ.

Meniul 11: Învățarea codului radio pentru sistemul de comandă cu impulsuri

1. Selectați meniul 11, în modul descris în capitolul 6.
2. Apăsăți pe butonul P. Pe afișaj 11 clipește normal.
3. Efectuați pașii 1 + 2 în modul descris în capitolul 5.5.

Pentru a întrerupe mai devreme înregistrarea transmițătorului radio:

- ▶ Apăsăți pe butonul P.

Meniul 12: Învățarea codului radio pentru lumină:

- ▶ Urmăți aceeași procedură ca la meniul 11.

Funcția Lumină doar împreună cu o placă de circuite adaptor universală UAP 1 sau UAP 1-300 (vezi capitolul 4.2.7).

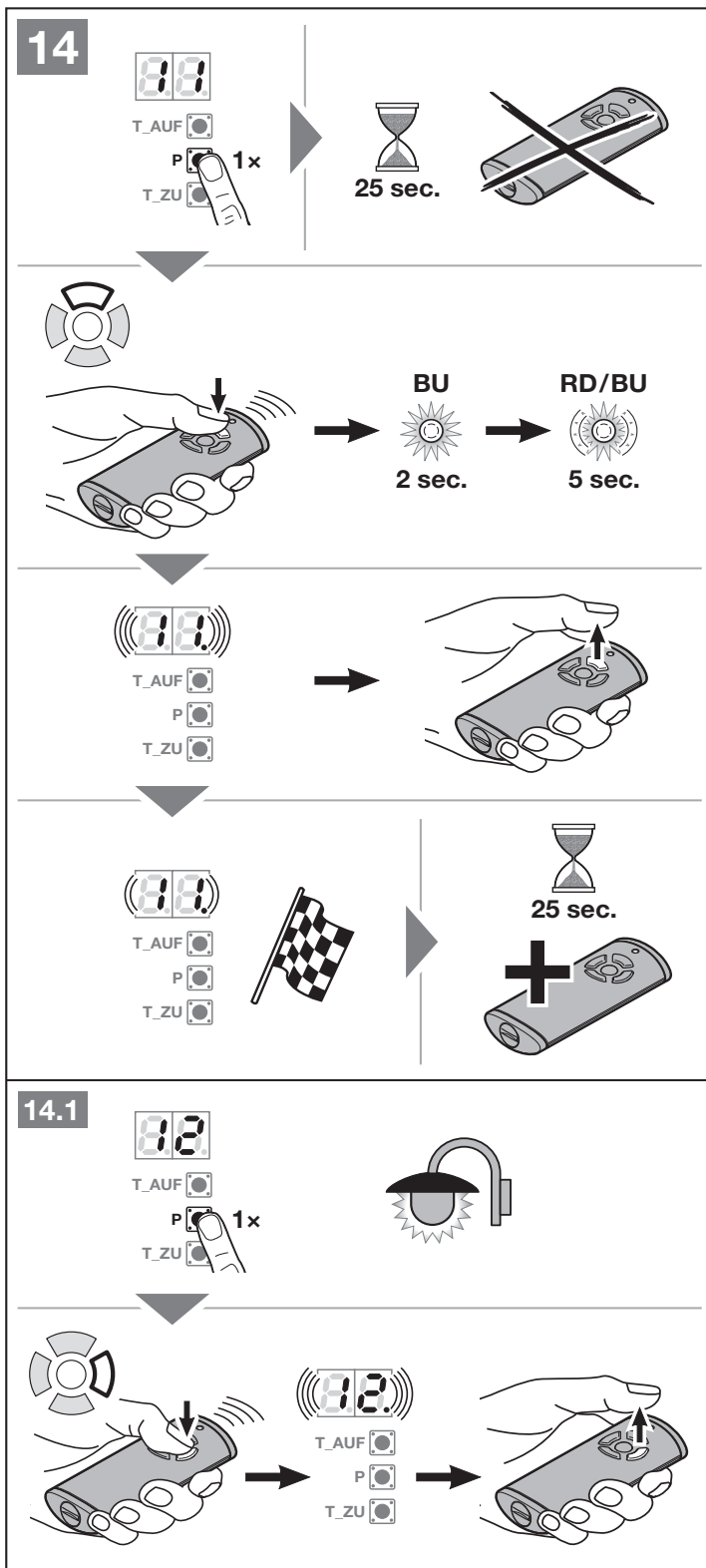

Meniul 13: Învățarea codului radio pentru deschidere parțială:

- ▶ Urmați aceeași procedură ca la meniul 11.

Meniul 14: Învățarea codului radio pentru alegerea direcției DESCHIS:

- ▶ Urmați aceeași procedură ca la meniul 11.

Meniul 15: Învățarea codului radio pentru alegerea direcției ÎNCHIS:

- ▶ Urmați aceeași procedură ca la meniul 11.

6.1.5 Meniul 19: Ștergere radio – toate funcțiile

- ▶ Vezi imaginea 14.5

Codurile radio de la butoanele unui transmițător radio individual sau ale unor funcții individuale nu pot fi șterse.

1. Selectați meniul 19.
2. Apăsați butonul P timp de 5 secunde.
 - 19 clipește rar timp de 5 secunde.
 - 19 clipește rapid timp de 3 secunde.
 - De îndată ce toate codurile radio sunt șterse, 19 se aprinde permanent.

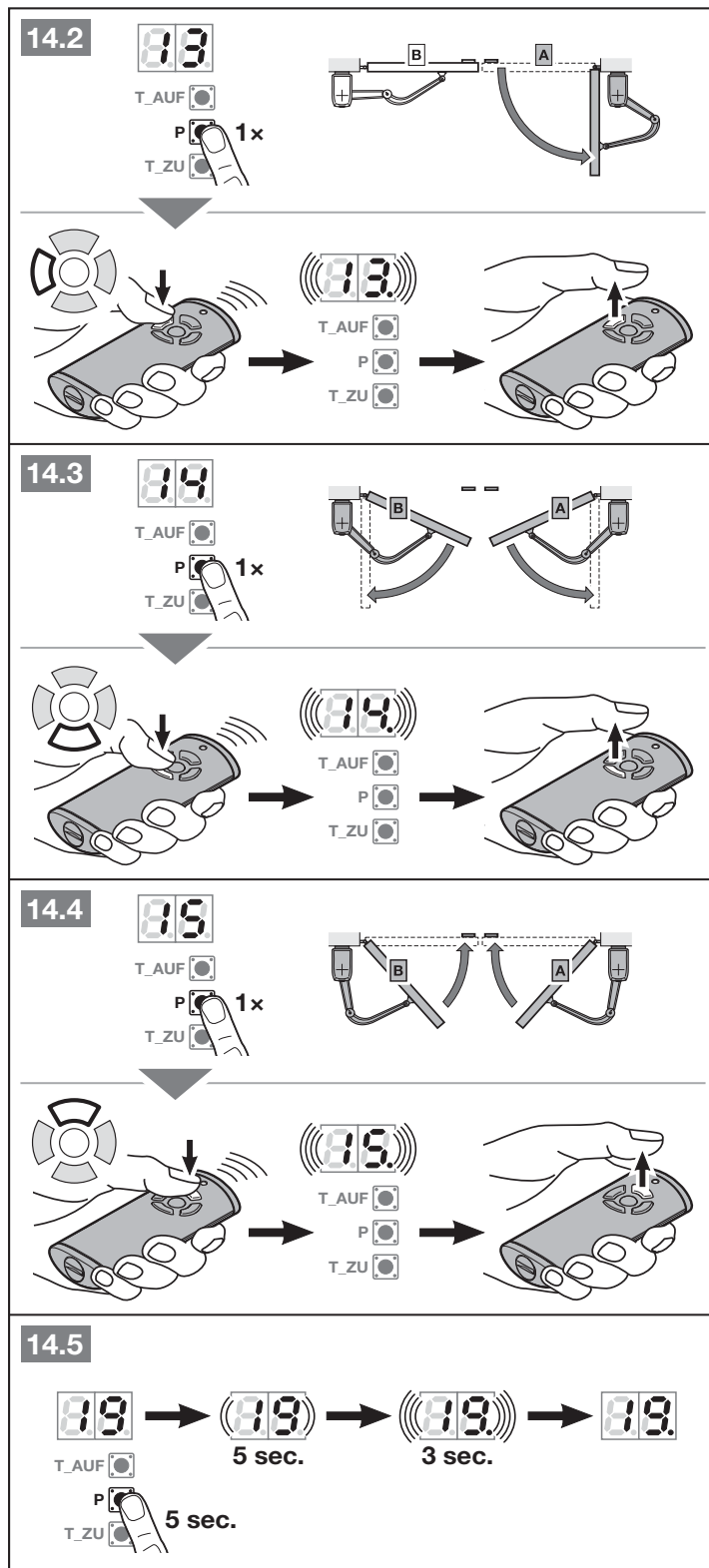

Pentru meniurile prezentate în continuare:

- ▶ Vezi și prezentarea generală de la pagina 130.

6.1.6 Meniul 20 – 24: Iluminare / durată de iluminare la interior

De îndată ce ușa începe să se miște, iluminarea la interior este activată. În cazul în care ușa și-a terminat cursa, iluminarea rămâne pornită în funcție de timpul stabilit (durată de iluminare).

Pentru a seta funcția dorită:

- ▶ Selectați meniul funcției dorite, în modul prezentat în capitolul 6.

20	Iluminarea la interior dezactivată	
21	Iluminare / durată de iluminare la interior 30 de secunde	
22	Iluminare / durată de iluminare la interior 60 de secunde	
23	Iluminare / durată de iluminare la interior 120 de secunde	
24	Iluminare / durată de iluminare la interior 180 de secunde	

În cazul în care meniul **20** este activat, mișcarea ușii nu pornește iluminarea. Meniul **31** – Parametrul **07** se activează și el automat.

În cazul în care meniul **21 – 24** este activat, meniul **31** – Parametru **00** se activează și el automat.

Timeout

În cazul în care în vederea salvării, butonul **P** nu este apăsat în decurs de 60 de secunde, meniul presetat rămâne valabil.

6.1.7 Meniul 25 – 28: Iluminare / durată de iluminare la exterior

Un element de comandă extern (de ex. transmițător radio sau buton) pornește iluminarea și aceasta rămâne pornită în funcție de timpul stabilit (iluminare de durată).

Pentru a seta funcția dorită:

- ▶ Selectați meniul funcției dorite, în modul prezentat în capitolul 6.

25	Iluminarea la exterior dezactivată	
26	Iluminare / durată de iluminare la exterior 5 minute	
27	Iluminare / durată de iluminare la exterior 10 minute	
28	Funcția iluminare / Durată de iluminare la exterior HOR 1 sau UAP 1-Releu 3 PORNIT / OPRIT	

În cazul în care meniul **25** este activat, un element de comandă extern nu pornește iluminarea.

În cazul în care meniul **28** este activat, iluminarea de la placa de circuite suplimentară HOR 1 sau

UAP 1-Releu 3 poate fi pornită sau oprită permanent. Nu poate fi folosită împreună cu meniul **25**.

Timeout

În cazul în care în vederea salvării, butonul **P** nu este apăsat în decurs de 60 de secunde, meniul presetat rămâne valabil.

6.1.8 Meniul 30: Funcțiile releului la exterior

Releul de opțiuni HOR 1 este necesar la conectarea unei lămpi sau a unui semnalizator luminos extern.

Cu placa de circuite adaptoare universală UAP 1-Releu 3 sau UAP 1-300 pot fi activate alte funcții, ca de exemplu, raportarea poziției finale DESCHIS și ÎNCHIS, alegerea direcției sau iluminarea.

Pentru a seta funcția dorită:

- ▶ Selectați meniul și parametrul funcției dorite, în modul prezentat în capitolul 6.

30	Funcțiile releului la exterior HCP, HOR 1, UAP 1-Releu 3, UAP 1-300	
	00	Funcția iluminare la exterior 
	01	Mesaj poziție finală DESCHIS
	02	Mesaj poziție finală ÎNCHIS
	03	Mesaj poziție finală deschidere parțială
	04	Semnal de ștergere la comanda de DESCHIS sau deschidere parțială
	05	Mesaj de eroare pe afișaj (defecțiune)
	06	Avertizare de pornire / preavertizare ¹⁾ semnal continuu
	07	Avertizare de pornire / preavertizare ¹⁾ clipire
	08	Releu urcă în timpul cursei și coboară în pozițiile finale
	09	Mesaj interval de întreținere (afișaj In)
	10	Avertizare de pornire / preavertizare ¹⁾ clipire doar în direcția ÎNCHIS

1) Preavertizare doar când este activată în meniul 32.

În cazul în care în meniul **30**

- parametrul **00** este activat, meniul **26** se activează și el automat.
- parametrul **01 – 10** este activat, meniul **25** se activează și el automat.

Timeout

În cazul în care în vederea salvării parametrilor doriți, butonul **P** nu este apăsat în decurs de 60 de secunde, parametrul **00** presetat rămâne valabil.

6.1.9 Meniul 31: Funcțiile releului la interior

Este necesar de ex. la conectarea unei lămpi sau a unui semnalizator luminos extern.

Cu placa de circuite adaptoare universală UAP 1-Releu 3 sau UAP 1-300 pot fi activate alte funcții, ca de exemplu, raportarea poziției finale DESCHIS și ÎNCHIS, alegerea direcției sau iluminarea.

Pentru a seta funcția dorită:

- ▶ Selectați meniul și parametrul funcției dorite, în modul prezentat în capitolul 6.

31	Funcțiile releului la interior	
00	Funcția iluminare la interior	
01	Mesaj poziție finală DESCHIS	
02	Mesaj poziție finală ÎNCHIS	
03	Mesaj poziție finală deschidere parțială	
04	Semnal de ștergere la comanda de DESCHIS	
05	Mesaj de eroare pe afișaj (defecțiune)	
06	Avertizare de pornire / preavertizare ¹⁾ semnal continuu	
07	Avertizare de pornire / preavertizare ¹⁾ clipire	
08	Releul urcă în timpul cursei și coboară în pozițiile finale	
09	Mesaj interval de întreținere (afișaj In)	
10	Avertizare de pornire / preavertizare ¹⁾ clipire doar în direcția ÎNCHIS	

1) Preavertizare doar când este activată în meniul 32.

În cazul în care în meniul 31

- parametrul **00** este activat, meniul **22** se activează și el automat.
- parametrul **01 – 10** este activat, meniul **20** se activează și el automat.

Timeout

În cazul în care în vederea salvării parametrilor doriți, butonul **P** nu este apăsat în decurs de 60 de secunde, parametrul **00** presetat rămâne valabil.

6.1.10 Meniul 32: Timpul de preavertizare

În cazul în care se dă o comandă, un semnalizator luminos conectat la releul de opțiuni clipește pe perioada timpului de preavertizare, înainte de pornirea cursei ușii.

Timpul de preavertizare este activ pe direcția DESCHIS și ÎNCHIS .

Pentru a seta funcția dorită:

- ▶ Selectați meniul și parametrul funcției dorite, în modul prezentat în capitolul 6.

32	Timp de preavertizare	
00	Dezactivat. În cazul în care se dă o comandă, cursa ușii pornește imediat.	
01	1 secundă	
02	2 secunde	
03	3 secunde	
04	4 secunde	
05	5 secunde	
06	10 secunde	
07	15 secunde	
08	20 secunde	
09	30 secunde	
10	60 secunde	

Timeout

În cazul în care în vederea salvării parametrilor doriți, butonul **P** nu este apăsat în decurs de 60 de secunde, parametrul **00** presetat rămâne valabil.

6.1.11 Meniul 34: Închiderea automată

La o închidere automată, ușa se deschide la o comandă. După expirarea timpului de menținere în poziția deschis și a timpului de preavertizare, ușa se închide automat. În cazul în care ușa are o comandă dată la momentul închiderii, ușa se oprește.

OBSERVAȚIE:

- Conform domeniului de valabilitate al standardului EN 12453, închiderea automată trebuie / poate fi activată doar dacă la sistemul existent de limitare a forței, ca dotare în serie, este conectat cel puțin un echipament de siguranță **suplimentar** (barieră luminoasă).
- Un echipament de siguranță **suplimentar** (barieră luminoasă) trebuie obligatoriu învățat înainte.
- În cazul în care închiderea automată este setată (meniurile **34 – 35**), timpul de preavertizare (meniul **32 – parametru 03**) este activat și el automat.

Pentru a seta funcția dorită:

- ▶ Selectați meniul și parametrul funcției dorite, în modul prezentat în capitolul 6.

34	Închidere automată	
00	Dezactivat	
01	Timp de menținere în poziția deschis 5 secunde	
02	Timp de menținere în poziția deschis 10 secunde	
03	Timp de menținere în poziția deschis 20 secunde	
04	Timp de menținere în poziția deschis 30 secunde	
05	Timp de menținere în poziția deschis 60 secunde	
06	Timp de menținere în poziția deschis 90 secunde	
07	Timp de menținere în poziția deschis 120 secunde	
08	Timp de menținere în poziția deschis 180 secunde	
09	Timp de menținere în poziția deschis 240 secunde	
10	Timp de menținere în poziția deschis 300 secunde	

Timeout

În cazul în care în vederea salvării parametrilor doriți, butonul **P** nu este apăsat în decurs de 60 de secunde, parametrul **00** presetat rămâne valabil.

6.1.12 Meniul 35: Închiderea automată în poziția deschidere parțială

OBSERVAȚIE:

- Conform domeniului de valabilitate al standardului EN 12453, închiderea automată trebuie / poate fi activată doar dacă la sistemul existent de limitare a forței, ca dotare în serie, este conectat cel puțin un echipament de siguranță **suplimentar** (barieră luminoasă).
- În cazul în care închiderea automată este setată (meniurile **34 – 35**), timpul de preavertizare (meniul **32 – parametru 03**) este activat și el automat.

Pentru a seta funcția dorită:

- ▶ Selectați meniul și parametrul funcției dorite, în modul prezentat în capitolul 6.

35	Închidere automată - deschidere parțială	
00	Dezactivat	
01	Timp de menținere în poziția deschis identic cu cel setat în meniul 34	
02	Timpul de menținere în poziția deschis 5 minute	
03	Timpul de menținere în poziția deschis 15 minute	
04	Timpul de menținere în poziția deschis 30 minute	
05	Timpul de menținere în poziția deschis 45 minute	
06	Timpul de menținere în poziția deschis 60 minute	
07	Timpul de menținere în poziția deschis 90 minute	
08	Timpul de menținere în poziția deschis 120 minute	
09	Timpul de menținere în poziția deschis 180 minute	
10	Timpul de menținere în poziția deschis 240 minute	

Timeout

În cazul în care în vederea salvării parametrilor doriți, butonul **P** nu este apăsat în decurs de 60 de secunde, parametrul **00** presetat rămâne valabil.

6.1.13 Meniul 36: Modificarea poziției deschidere parțială

Poziția deschidere parțială depinde de modelul de ușă. Poziția de deschidere parțială poate fi accesată prin canalul radio 3 (meniul 13), printr-un receptor extern, plăcuța de circuite suplimentară UAP 1 sau UPA 1-300 sau un impuls la bornele 20/23.

Poziție deschidere parțială

Ușă cu 2 canaturi	Ușă cu 1 canat
Este presetată din fabrică la lățimea completă de deschidere a canatului A.	Este presetată din fabrică la jumătate din traseul cursei învățate.

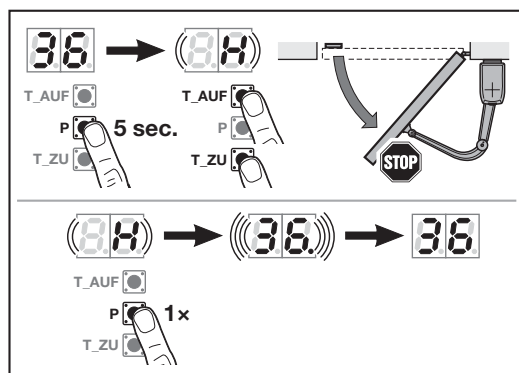

Pentru a modifica poziția deschidere parțială:

1. Selectați meniul 36.
2. Apăsați butonul P timp de 5 secunde și activați meniul.
3. De la butoanele **DESCHIS** sau **ÎNCHIS** deplasați ușa în poziția dorită. În timpul cursei, H clipește *.
4. Apăsați butonul P pentru a salva această poziție.
 - 36 clipește rapid, punctul zecimal se aprinde.
 - 36 se aprinde.

Poziția de deschidere parțială modificată este salvată.

În cazul în care poziția selectată este prea aproape de poziția finală ÎNCHIS, apare eroarea 1 cu punctul zecimal care clipește (vezi capitolul 17)

* În funcție de care canat este setat ca panou de trecere la punerea în funcțiune, H clipește pe partea dreaptă sau stânga a afișajului.

7 Lucrări de încheiere

După încheierea tuturor pașilor necesari pentru punerea în funcțiune:

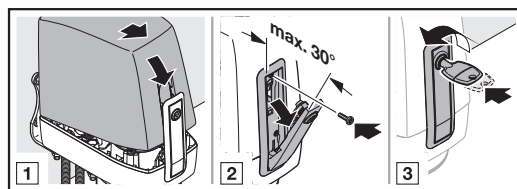

1. Așezați capacul transparent de pe placa de circuite a tabloului de comandă.
2. Puneți capacul carcasei.
3. Strângeți bine șurubul de siguranță.
4. Blocați sistemul de acționare.

7.1 Fixarea plăcuței de avertizare

- Prindeți definitiv panoul de avertizare livrat într-un loc vizibil de pe ușă.

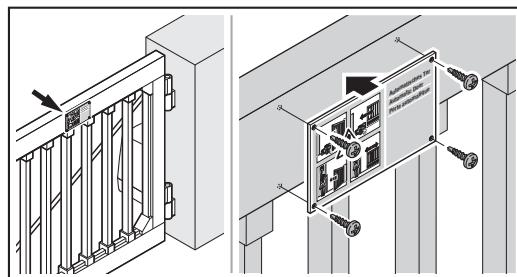

7.2 Verificarea funcționării

Pentru verificarea cursei de întoarcere de siguranță:

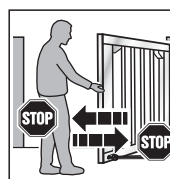

1. Pentru aceasta, opriți ușa în timpul **cursei de închidere** cu ambele mâini. Ușa trebuie să se oprească și cursa de întoarcere trebuie să înceapă.
2. Pentru aceasta, opriți ușa în timpul **cursei de deschidere** cu ambele mâini. Ușa trebuie să se oprească și cursa de întoarcere trebuie să înceapă.

- În cazul în care o întoarcere de siguranță eșuează, încredințați inspecția sau repararea unui specialist.

⚠ AVERTIZARE**Pericol de rănire din cauza echipamentelor de siguranță nefuncționale**

Dacă echipamentele de siguranță nu funcționează, comportamentul incorect poate duce la răniri.

- ▶ După cursele de învățare, persoana care pune în funcțiune sistemul de acționare trebuie să verifice funcțiile echipamentului(elor) de siguranță.

Numai după încheierea acestor verificări instalația ușii este pregătită pentru funcționare.

8 Transmițătorul radio**⚠ PRECAUȚIE****Pericol de rănire în cazul unei curse accidentale a ușii**

În timpul procesului de programare, sistemul radio poate declanșa curse accidentale ale ușii.

- ▶ Aveți grijă ca în timpul procesului de învățare a sistemului radio, nicio persoană sau niciun obiect să nu se afle în raza de mișcare a ușii.

La punerea în funcțiune, extinderea sau modificarea sistemului radio:

- Este posibil, doar dacă sistemul de acționare se află în repaus,
- Efectuați o verificare a funcționării.
- Folosiți în exclusivitate piese originale.
- Realitățile de la fața locului pot să influențeze raza de acțiune a sistemului radio.
- În cazul utilizării concomitente a unor telefoane mobile GSM-900 poate fi influențată raza de acțiune.

9 Transmițător radio HS 5**⚠ AVERTIZARE****Pericol de rănire în caz de mișcare a ușii**

Dacă se acționează transmițătorul radio, mișcarea ușii poate cauza accidentarea persoanelor.

- ▶ Asigurați-vă că transmițătorul radio nu se află la îndemâna copiilor și că va fi folosit numai de către persoane care au fost instruite în legătură cu modul de funcționare a instalației ușii telecomandate!
- ▶ Dacă dispuneți numai de un singur echipament de siguranță, în general trebuie să operați transmițătorul radio păstrând contactul vizual cu ușa.
- ▶ Intrați sau ieșiți pe ușa cu instalație a ușii telecomandată doar după ce aceasta s-a oprit!
- ▶ Nu staționați niciodată în instalația de ușă deschisă.
- ▶ Aveți grijă să nu apăsați din greșeală pe un buton al transmițătorului radio (de ex. când se află în buzunarul pantalonilor / în geantă) și să declanșați astfel o cursă nedorită a ușii.

⚠ PRECAUȚIE**Pericol de arsuri din cauza transmițătorului radio**

Lumina directă a soarelui sau căldura extremă pot încălzi puternic transmițătorul radio. Acest lucru poate duce la arsuri în timpul utilizării.

- ▶ Protejați transmițătorul radio de expunerea directă la radiația solară și la căldură mare (de exemplu, în compartimentul de depozitare din autovehicul).

ATENȚIE**Afectarea bunei funcționări de către factorii de mediu**

Temperaturile ridicate, apa și murdăria influențează funcțiile transmițătorului radio.

Protejați transmițătorul radio de următoarele influențe:

- expunerea directă la soare (temperatura ambientală acceptabilă -20 °C până la +60 °C)
- umezeală
- depuneri de praf

9.1 Descrierea transmîtorului radio

► Vezi imaginea 7

9.2 Introducerea / schimbarea bateriei

► Vezi imaginea 7

ATENŢIE

Deteriorarea transmîtorului radio din cauza scurgerii lichidului din baterii

Lichidul din baterii se poate scurge și poate deteriora transmîtorul radio.

► Îndepărtați bateria din transmîtorul radio dacă nu o utilizați pe o perioadă mai îndelungată.

9.3 Instrucțiuni de siguranță privind folosirea transmîtorului radio

Fiecărui buton de la transmîtorul radio îi este alocat un cod radio.

- Apăsați butonul aferent codului radio pe care doriți să-l transmiteți.
 - LED-ul se aprinde albastru timp de 2 secunde.
 - Codul radio este transmis.

OBSERVAȚIE:

Dacă codul radio al butonului transmîtorului radio a fost copiat de la un alt transmîtor radio, la **prima** punere în funcțiune butonul transmîtorului radio trebuie apăsat de 2x.

Afișarea stării bateriei la tastatura radio de interior

LED-ul clipește de 2 ori roșu, după care codul radio încă se mai transmite.	Bateria trebuie înlocuite în scurt timp.
LED-ul clipește de 2 ori roșu, după aceasta codul radio nu se mai transmite.	Bateria trebuie înlocuită imediat.

9.4 Moștenirea / transmiterea unui cod radio

1. Apăsați și țineți apăsat butonul aferent codului radio pe care doriți să-l moșteniți/transmiteți.
 - LED-ul se aprinde albastru timp de 2 secunde și se stinge.
 - După 5 secunde LED-ul se aprinde alternativ roșu și albastru.
 - Butonul transmîtorului radio emite codul radio.
2. În cazul în care codul radio este învâțat și identificat, eliberați butonul transmîtorului radio.
 - LED-ul se stinge.

OBSERVAȚIE:

Pentru procesul de moștenire/transmitere a codului radio aveți la dispoziție 15 secunde. Dacă moștenirea / emiterea nu se realizează cu succes în acest interval, repetați procedura.

9.5 Interogarea stării

9.5.1 Interogare manuală

Cu această transmîtor radio puteți interoga starea actuală a unei instalații. Pentru aceasta instalația trebuie dotată cu un modul radio bidirecțional și trebuie să se afle în spectrul de acțiune al transmîtorului radio.

OBSERVAȚIE:

Dacă este apăsată un buton al transmîtorului radio, care nu comandă un modul radio bidirecțional, interogarea stării se va întrerupe.

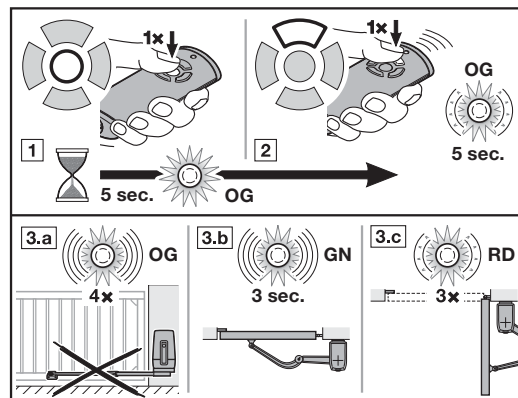

1. Apăsați butonul stare poziție. LED-ul se aprinde portocaliu timp de 5 secunde.
2. În acest interval de timp, apăsați butonul de la transmîtorul radio pentru instalația a cărei stare doriți să o interogați. LED-ul portocaliu se aprinde intermitent, rar, timp de până la 5 secunde.
3. În funcție de starea instalației are loc un răspuns aferent.

LED-ul clipește rapid de 4 ori în portocaliu	Instalația este în afara ariei de acoperire Fără răspuns
LED-ul clipește rapid, în culoare verde, timp de 3 secunde	Ușa este închisă
LED-ul clipește rar de 3 ori, în culoarea roșie.	Ușa nu este închisă

O nouă interogare a stării este posibilă numai după stingerea LED-ului.

9.5.2 Răspuns automat după interogarea manuală

Dacă după interogarea manuală este apăsat din nou același buton de la transmițătorul radio, obțineți o raportare automată a stării instalației imediat ce este atinsă o poziție finală.

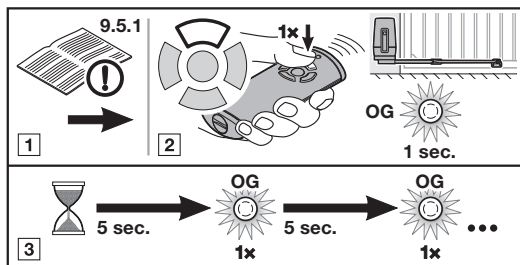

1. Efectuați o interogare manuală a stării conform celor descrise la capitolul 9.5.1.

PRECAUȚIE

Dacă instalația este deja oprită, apăsarea din nou a butonului de la transmițătorul radio declanșează o cursă a ușii.

2. În decurs de 5 secunde apăsați **din nou** butonul de la transmițătorul radio pentru instalația, a cărei stare doriți să o interogați. Codul radio este transmis. LED-ul se va aprinde pentru scurt timp în culoarea portocalie.
3. Starea instalației va fi interogată la fiecare 5 secunde. LED-ul se va aprinde pentru scurt timp în culoarea portocalie.
4. Dacă starea instalației este cunoscută, atunci automat va avea loc reacția corespunzătoare.

LED-ul clipește rapid, în culoare verde, timp de 3 secunde	Ușa este închisă
LED-ul clipește rar de 3 ori, în culoarea roșie.	Ușa nu este închisă

OBSERVAȚIE:

Dacă timpul de preavertizare sau de menținere în poziție este activat, atunci nu are loc o reacție automată.

9.6 Resetarea transmițătorului radio

1. Deschideți carcasa transmițătorului radio.
2. Scoateți bateria pentru 10 secunde.
3. Apăsați și țineți apăsat un buton al transmițătorului radio.
4. Introduceți bateria.
 - LED-ul clipește rar albastru timp de 4 secunde.
 - LED-ul clipește rapid albastru timp de 2 secunde.
 - LED-ul se aprinde lung albastru.
5. Eliberați butonul transmițătorului radio. **Toate codurile radio sunt alocate din nou.**
6. Închideți carcasa transmițătorului radio.

OBSERVAȚIE:

Dacă eliberați prea repede butonul de la transmițătorul radio, nu se va aloca niciun cod radio nou.

9.7 Afișaje cu LED

Albastru (BU)

Stare	Funcție
Se aprinde 2 sec.	Se emite un cod radio
Clipește rar	Transmițătorul radio se află în modul de învățare
Se aprinde intermitent după o clipire lentă	În timpul programării a fost identificat un cod radio valabil
Clipește încet 4 sec., Clipește repede 2 sec., Se aprinde lung	Resetarea se execută și se încheie

Roșu (RD)

Stare	Funcție
Clipește de 2 ori	Bateria este aproape goală
Clipește rar de 3 ori	Stare: ușa nu este închisă

Albastru (BU) și roșu (RD)

Stare	Funcție
Clipește alternativă	Transmițătorul radio se află în modul „moștenire” / transmisie

Portocaliu (OG)

Stare	Funcție
Se aprinde 5 sec.	Interogarea stării a fost activată
Clipește încet 5 sec.	Stare se interoghează
Clipește repede de 4 ori	Instalația este în afara ariei de acoperire Fără răspuns
Se aprinde scurt	Starea este interogată la fiecare 5 secunde

Verde (GN)

Stare	Funcție
Clipește repede 3 sec.	Stare: ușa este închisă

9.8 Curățarea transmițătorului radio

ATENȚIE

Deteriorarea transmițătorului radio din cauza curățării necorespunzătoare

Curățarea transmițătorului radio cu detergenți necorespunzători poate afecta negativ carcasa transmițătorului radio și butoanele transmițătorului radio.

- ▶ Curățați transmițătorul radio numai cu o lavetă curată, moale și umedă.

OBSERVAȚIE:

În cazul utilizării periodice, după un interval de timp mai îndelungat, butoanele albe ale transmițătorului își pot schimba culoarea dacă intră în contact cu produse cosmetice (de exemplu, cremă de mâini).

9.9 Eliminarea ca deșeu



Aparatura electrică și electronică, precum și bateriile nu trebuie evacuate la deșeurile menajere, ci trebuie predate centrelor de colectare și preluare organizate în acest scop.



9.10 Date tehnice

Tip	Transmițător radio HS 5 BiSecur
Frecvență	868 MHz
Alimentare cu tensiune	1 × baterie de 1,5 V, tip: AAA (LR 03)
Temperatura ambiantă admisă	-20 °C până la +60 °C
Tip de protecție	IP 20

9.11 Extras din declarația de conformitate pentru transmițătorul radio

Respectarea în cazul produsului mai sus menționat a directivelor Radio Equipment Directive (RED) 2014/53/UE a fost demonstrată prin respectarea următoarelor norme:

- EN 60950:2000
- EN 300 220-1
- EN 300 220-3
- EN 301 489-1
- EN 300 489-3

Declarația de conformitate în original poate fi solicitată de la producător.

10 Receptor radio extern*

De ex. în cazul unor raze de acțiune limitate, funcțiile impuls, deschidere parțială sau selectare direcție DESCHIS/ÎNCHIS pot fi controlate cu un receptor radio extern.

La conectarea ulterioară a unui receptor radio extern, codurile radio ale modului radio integrat trebuie neapărat șterse (vezi capitolul 6.1.5).

OBSERVAȚIE:

- Receptorii radio externi cu lițe de antenă nu trebuie să intre în contact cu obiecte din metal (cuie, protele etc.).
- Căutați amplasarea optimă prin încercări repetate.
- În cazul utilizării concomitente a unor telefoane mobile GSM-900 poate fi influențată raza de acțiune.

10.1 Învățarea unui cod radio la un receptor radio extern

- ▶ Învățați un cod radio al unui buton de la transmițătorul radio pe baza manualul de utilizare al receptorului extern.

10.2 Extras din declarația de conformitate pentru receptor

Respectarea în cazul produsului mai sus menționat a directivelor Radio Equipment Directive (RED) 2014/53/UE a fost demonstrată prin respectarea următoarelor norme:

- EN 300 220-3
- EN 301 489-1
- EN 300 489-3

Declarația de conformitate în original poate fi solicitată de la producător.

* – Accesoriile nu sunt incluse în dotarea standard!

11 Operarea

	⚠️ AVERTIZARE
	<p>Pericol de rănire în caz de mișcare a ușii Când ușa se află în mișcare pot avea loc răniri sau deteriorări în perimetrul ușii.</p> <ul style="list-style-type: none"> ▶ Copiii nu au voie să se joace cu instalația ușii. ▶ Asigurați-vă că în zona de mișcare a ușii nu se află nicio persoană sau niciun obiect. ▶ Dacă instalația ușii dispune de un singur echipament de siguranță, folosiți sistemul de acționare pentru porți batante doar când aveți în câmpul vizual întreaga arie de mișcare a ușii. ▶ Supravegheați cursa ușii până când aceasta ajunge în poziția finală. ▶ Intrați sau ieșiți pe ușa cu instalație a ușii telecomandată doar după ce aceasta s-a oprit! ▶ Nu staționați niciodată în instalația de ușă deschisă.

⚠️ AVERTIZARE
<p>Pericol de strivire la muchia de închidere principală și la cantul de închidere alăturat La cursa ușii, degetele sau membrele se pot strivi atât între ușă și muchia principală de închidere, precum și muchia secundară de închidere.</p> <ul style="list-style-type: none"> ▶ În timpul mișcării ușii nu umblați la muchia secundară de închidere.

⚠️ AVERTIZARE
<p>Pericol de strivire și de tăiere în glisieră sau în brațul articulat Umblatul la glisieră și oprirea în zona de mișcare a brațului articulat în timpul cursei ușii pot cauza striviri și leziuni prin forfecare.</p> <ul style="list-style-type: none"> ▶ Nu băgați degetele sau mâinile în glisieră în timpul unei curse a ușii. ▶ În timpul unei curse a ușii nu staționați în zona de mișcare a brațului articulat.

11.1 Instruirea utilizatorilor

- ▶ Instruiți persoanele care folosesc instalația ușii cu privire la operarea regulamentară și sigură a sistemului de acționare.
- ▶ Demonstrați și testați sistemul mecanic de deblocare precum și cursa de întoarcere de siguranță.

11.2 Verificarea funcționării

Pentru verificarea cursei de întoarcere de siguranță:

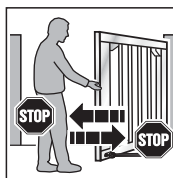

1. Pentru aceasta, opriți ușa în timpul **cursei de închidere** cu ambele mâini. Ușa trebuie să se oprească și cursa de întoarcere trebuie să înceapă.
2. Pentru aceasta, opriți ușa în timpul **cursei de deschidere** cu ambele mâini. Ușa trebuie să se oprească și cursa de întoarcere trebuie să înceapă.

- ▶ În cazul în care o întoarcere de siguranță eșuează, încredințați inspecția sau repararea unui specialist.

11.3 Funcții ale diverselor coduri radio

Fiecărui buton de la transmițătorul radio îi este alocat un cod radio. Pentru a opera sistemul de acționare cu ajutorul transmițătorului radio, codul radio al butonului de la transmițătorul radio trebuie învățat pe canalul funcției dorite de la transmițătorul radio integrat.

- ▶ Vezi capitolul 6.1.4

RECOMANDARE:

Dacă codul radio al butonului transmițătorului radio a fost copiat de la un alt transmițător radio, la **prima** funcționare, apăsați butonul transmițătorului radio de 2 x.

11.3.1 Canalul 1 / Impuls

Sistemul de acționare a porților batante funcționează în regim normal cu controlul ordinii secvențelor. Apăsarea butonului corespunzător de la transmițătorul radio sau a unui buton extern declanșează impulsul:

- Impulsul 1: Ușa pornește în direcția unei poziții finale.
- Impulsul 2: Ușa se oprește.
- Impulsul 3: Ușa pornește în direcția opusă.
- Impulsul 4: Ușa se oprește.
- Impulsul 5: Ușa pornește în direcția limitei de cursă selectată la primul impuls.

ș.a.m.d.

11.3.2 Canalul 2 / Lumină

Numai în conexiune cu plăcuța de circuite adaptor universală UAP 1 sau UAP 1-300 * și o lampă conectată extern, de exemplu, pentru iluminarea curții.

* – Accesoriile nu sunt incluse în dotarea standard!

11.3.3 Canalul 3 / Deschidere parțială

În cazul în care ușa **nu se află în poziția deschidere parțială**, codul radio *Deschidere parțială* deplasează ușa în această poziție.

În cazul în care ușa este **în poziția deschidere parțială**,

- codul radio *Deschidere parțială* deplasează ușa în poziția finală ÎNCHIS.
- codul radio *Impuls* deplasează ușa în poziția finală DESCHIS.

11.3.4 Canal 4 / 5 – Alegerea direcției DESCHIS / ÎNCHIS

Canal 4 / Alegerea direcției DESCHIS

Cu codul radio *DESCHIS* ușa se deplasează în poziția finală DESCHIS cu succesiunea de impulsuri (DESCHIS-STOP-DESCHIS-STOP).

Canal 5 / Alegerea direcției ÎNCHIS

Cu codul radio *ÎNCHIS* ușa se deplasează în poziția finală ÎNCHIS cu succesiunea de impulsuri (ÎNCHIS-STOP-ÎNCHIS-STOP).

11.4 Comportamentul la căderi de tensiune (fără acumulator de rezervă)

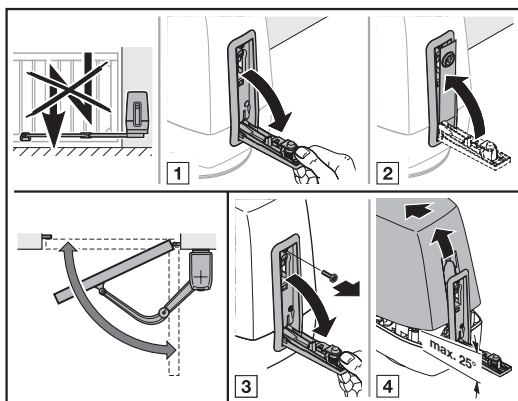

În timp unei pene de curent trebuie să deschideți și să închideți instalația ușii manual. Pentru aceasta, trebuie să decuplați sistemul de acționare.

1. Vezi capitolul 3.6, punctul 1 + 2.
2. În cazul în care maneta de deblocare rămâne în poziția de 90°, înclinați-o înapoi, chiar înainte de broască.

În cazul în care doriți să scoateți capacul carcasei:

3. Vezi capitolul 3.6, punctul 3 + 4.

ATENȚIE!

Deteriorare din cauza umezelii

- La deschiderea carcasei sistemului de acționare, se va proteja tabloul de comandă de umezeală.

11.5 Comportamentul după revenirea curentului (fără acumulator de rezervă)

După revenirea curentului:

- **8.8.** se aprinde timp de 1 secundă pe afișaj. sau
- **8.8.** clipește până când toate codurile radio sunt încărcate.

În cazul în care capacul carcasei a fost scos:

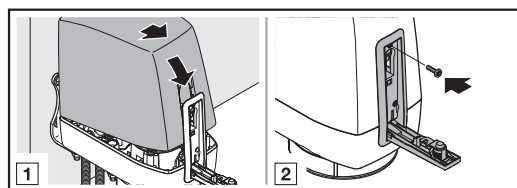

1. Puneți la loc capacul carcasei.
2. Strângeți bine șurubul de siguranță.

În cazul în care sistemul de acționare este doar decuplat:

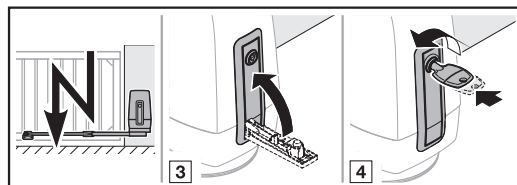

3. Apăsați maneta de deblocare. Se aude un zgomot clar de blocare.
4. Blocați sistemul de acționare.

După o pană de curent, sistemul de acționare efectuează cu impulsul de comandă o cursă de referință.

11.6 Cursă de referință

Ușă cu 2 canaturi



Ușă cu 1 canat



O cursă de referință este necesară:

- în cazul în care după o pană de curent poziția ușii nu este cunoscută.
- în cazul în care limitarea forțelor se declanșează succesiv de 3 x la o cursă în direcția DESCHIS sau ÎNCHIS.

O cursă de referință va avea loc:

- Doar în direcția ÎNCHIS.
- Cu viteză redusă.
- Cu o ușoară creștere a forțelor recent învățate.
- Fără limitare a forțelor

Un impuls de comandă declanșează o cursă de referință. Sistemul de acționare se deplasează până în poziția finală ÎNCHIS.

În cazul în care zona de risc nu este acoperită de o barieră luminoasă etc., puteți declanșa cursa de referință doar cu vedere la ușă.

12 Verificarea și întreținerea

Sistemul de acționare a porților batante nu necesită lucrări de întreținere.

Pentru siguranța dvs. recomandăm totuși ca instalația ușii să fie verificată și întreținută de către un specialist conform indicațiilor producătorului.

⚠ AVERTIZARE

Pericol de rănire în cazul unei curse neașteptate a ușii

O cursă neașteptată a ușii poate avea loc dacă o terță persoană pornește din greșeală instalația ușii în timp ce se efectuează lucrări de întreținere sau de verificare.

- ▶ Înainte de orice lucrare, scoateți instalația ușii de sub tensiune și eventual scoateți ștecherul acumulatorului de urgență din priză.
- ▶ Asigurați instalația ușii împotriva unei eventuale reporniri neautorizate.

Testarea și reparațiile necesare pot fi efectuate numai de către o persoană specializată. În acest scop, adresați-vă distribuitorului dumneavoastră de specialitate.

O verificare optică poate fi efectuată de către beneficiar.

- ▶ Verificați **lunar** toate funcțiile de siguranță și de protecție.
- ▶ **O dată la 6 luni** verificați funcția șipcilor de contact de rezistență 8k2.
- ▶ Eventualele defecțiuni sau probleme constatate trebuie remediate **neîntârziat**.

12.1 Verificarea întoarcerii / cursei de întoarcere de siguranță

Pentru a verifica întoarcerea / cursa de întoarcere de siguranță:

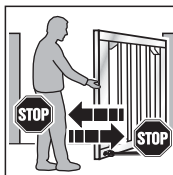

1. Pentru aceasta, opriți ușa în timpul **cursei de închidere** cu ambele mâini. Ușa trebuie să se oprească și cursa de întoarcere trebuie să înceapă.
2. Pentru aceasta, opriți ușa în timpul **cursei de deschidere** cu ambele mâini. Poarta trebuie să se oprească și să se deplaseze puțin înapoi.

- ▶ În cazul în care o întoarcere de siguranță eșuează, încredințați inspecția sau repararea unui specialist.

13 Condiții de garanție

Durata garanției

În plus față de garanția legală a distribuitorului menționată în contractul de cumpărare acordăm și următoarea garanție parțială începând de la data achiziționării:

- 5 ani garanție pentru buna funcționare și fiabilitatea mecanismului sistemului de acționare, a motorului și a sistemului de acționare a motorului
- 2 ani pentru sistemul radio, accesorii și instalații speciale.

Prin preluarea dreptului la garanție nu se prelungește termenul de garanție. Pentru livrările pieselor de schimb și pentru lucrările de rețușare, termenul de garanție este de 6 luni, dar minim termenul de garanție în curs.

Premize

Dreptul la garanție este valabil numai pentru țara în care s-a cumpărat produsul. Pretenția de garanție se constituie numai pentru daune la partea din contract. Marfa trebuie să provină din una dintre căile de desfacere indicate de noi.

Documentul de cumpărare este dovada pentru pretenția dumneavoastră de garanție.

Prestații

Pentru durata de garanție noi înlăturăm toate defecțiunile produsului care sunt dovedite a fi din cauza unei erori de material sau de fabricație. Ne angajăm ca, la latitudinea noastră, să înlocuim gratis marfa cu deficiențe cu alta fără defecte, să o remediem sau să o răscumpărăm contra unei valori diminuate. Piesele înlocuite devin proprietatea noastră.

Restituirea investiției pentru montare-demontare, reverificarea elementelor corespunzătoare, precum și cererile pentru pierderi și înlocuirea pagubelor sunt excluse din garanție.

De asemenea sunt excluse și daunele produse de:

- Racord și montare neprofesională
- Punerea în funcțiune și utilizarea neprofesională
- Influențe externe ca focul, apa, condiții ambientale anormale
- Deteriorări mecanice datorită accidentării, căderii, lovirii
- Distrugere din neatenție sau distrugere voită
- Uzură normală sau lipsa întreținerii
- Reparații efectuate de persoane nespecializate
- Folosirea de piese din surse străine
- Îndepărtarea sau distrugerea plăcuței de tip

14 Extras din declarația de montaj

(în sensul Directivei 2006/42/CE pentru montarea unui utilaj incomplet conform anexei II, partea 1 B)

Produsul descris pe verso a fost conceput, construit și fabricat în conformitate cu următoarele norme:

- Directiva 2006/42/CE privind mașinile industriale
- Directiva 2011/65/UE (RoHS)
- Directiva 2014/35/UE privind echipamentele de joasă tensiune
- Directiva 2014/30/UE privind compatibilitatea electromagnetică

Norme și specificații utilizate:

- EN ISO 13849-1, PL „c”, Cat. 2
Siguranța utilajelor – Componente de siguranță ale sistemelor de comandă și control – partea 1-a: Principii generale de fabricație
- EN 60335-1/2,
în măsura în care se aplică,
Siguranța echipamentelor electrice / sistemelor de acționare pentru uși
- EN 61000-6-3
Compatibilitatea electromagnetică – Emisii
- EN 61000-6-2
Compatibilitatea electromagnetică – Rezistență la interferențe

Utilajele incomplete în sensul Directivei 2006/42/CE sunt concepute și fabricate pentru a fi montate sau asamblate în alte utilaje, respectiv în alte utilaje sau instalații incomplete pentru a forma împreună cu acestea o mașină în sensul directivei de mai sus.

Din acest motiv, produsul poate fi pus în funcțiune abia după ce se constată că întreaga mașină / instalație în care a fost montat corespunde cerințelor directivei CE de mai sus.

În cazul modificării produsului fără aprobarea noastră prealabilă, această declarație își pierde valabilitatea.

15 Demontare și eliminare

OBSERVAȚIE:

La demontare respectați toate prevederile în vigoare referitoare la siguranța muncii.

Lăsați un specialist să demonteze și să evacueze în mod corespunzător sistemul de acționare pentru porți batante în ordinea inversă a pașilor descriși în manualul de utilizare.

16 Date tehnice

Conectare la rețea	230–240 V~, 50 Hz
Standby	< 1 W
Tip de protecție	IP 44
Interval de temperatură	–20 °C până la +60 °C
Lățime maximă a canatului ușii	În funcție de tipul de acționare: 2.000 mm / 3.000 mm
Înălțime maximă ușă	2.000 mm
Greutate maximă a canatului ușii	În funcție de tipul de acționare: 200 kg / 300 kg
Umplutură maximă a canatului ușii	În funcție de suprafața ușii. În cazul în care se utilizează umpluturi de ușă se vor avea în vedere presiune regionale ale vântului (EN 13241-1).
Cuplu nominal	Vezi plăcuța de tip
Cuplu max.	Vezi plăcuța de tip
Viteza max. de mers în gol	În funcție de tipul de acționare: 2,6 min ⁻¹ / 2,7 min ⁻¹
Turație la cuplu nominal	În funcție de tipul de acționare: 2,5 min ⁻¹ / 2,6 min ⁻¹
Cicluri (DESCHIS / ÎNCHIS) pe zi / oră	VersaMatic = max. 20 / 5 VersaMatic P = max. 40 / 10
Unghi de deschidere max.	120°
Carcasa sistemului de acționare	Zinc turnat sub presiune / material plastic ranforsat cu fibră de sticlă rezistent la intemperii
Tabloul de comandă	Tablou de comandă cu microprocesor, programabil
Tensiunea de comandă	24 V / 37 V c.c. (comutabil)
Lungime maximă cablu	30 m
Racorduri	Borne de conexiune/borne cu șurub
Decuplare la sfârșit de cursă / limitare a forței	Electronic
Sistem de decuplare automată	<ul style="list-style-type: none"> • Se memorează automat pentru ambele senzuri. • Limitare a forțelor pentru ambele direcții de deplasare, cu autoînvățare și autoverificare
Funcții speciale	<ul style="list-style-type: none"> • Buton de oprire / întrerupător conectabil • Barieră luminoasă sau sistem de siguranță a cantului inferior conectabil • Releu de opțiuni pentru semnalizator luminos, • Sistem de iluminare extern suplimentat conectabil prin adaptorul HCP Bus
Timpul de menținere în poziția deschis	<ul style="list-style-type: none"> • Este necesară o barieră luminoasă! • reglabil 5 – 300 secunde • reglabil 5 secunde – 240 minute pentru deschidere parțială • Timp de menținere în poziția deschis mai scurt prin intermediul barierei luminoase de trecere
Componente	<ul style="list-style-type: none"> • Receptor radio integrat • Transmițător radio















17 Afișare erori / mesaje de avertizare și stări de funcționare

17.1 Afișarea erorilor și avertizărilor

















Mesaj afișat	Defecțiune / Avertizare	Cauze posibile	Soluție
8.8 ^(*)	Reglarea limitei de întoarcere nu este posibilă.	La reglarea limitei de întoarcere, SKS a reprezentat un obstacol.	Înlăturați obstacolul.
	Reglarea poziției deschidere parțială nu este posibilă.	Poziția deschidere parțială se află prea aproape de poziția finală ÎNCHIS	Poziția deschidere parțială trebuie să fie mai mare
2.8 ^(*)	Echipament de siguranță la SE 1	Nu este conectat niciun echipament de siguranță.	Conectați un echipament de siguranță sau activați-l din meniu.
		Semnalul echipamentului de siguranță este întrerupt.	Reglați/aliniați echipamentul de siguranță. Verificați linia de alimentare, eventual înlocuiți-o.
		Echipamentul de siguranță este defect.	Înlocuiți bariera luminoasă.
2.2 ^(*)	Echipament de siguranță la SE 2	Nu este conectat niciun echipament de siguranță.	Conectați un echipament de siguranță sau activați-l din meniu.
		Semnalul echipamentului de siguranță este întrerupt.	Reglați/aliniați echipamentul de siguranță. Verificați linia de alimentare, eventual înlocuiți-o.
		Echipamentul de siguranță este defect.	Înlocuiți bariera luminoasă.
2.3 ^(*)	Echipament de siguranță la SE 3	Nu este conectat niciun echipament de siguranță.	Conectați un echipament de siguranță sau activați-l din meniu.
		Semnalul echipamentului de siguranță este întrerupt.	Reglați/aliniați echipamentul de siguranță. Verificați linia de alimentare, eventual înlocuiți-o.
		Echipamentul de siguranță este defect.	Înlocuiți bariera luminoasă.
8.3 ^(*)	Limitarea forței în direcția ÎNCHIS	Ușa funcționează prea greoi sau neuniform.	Corectați mersul ușii.
		Un obstacol se află în zona ușii.	Înlăturați obstacolul; eventual efectuați o nouă cursă de învățare a sistemului de acționare.
8.4 ^(*)	Întreruperea circuitului de curent de repaus	Contactul deschizător de la borna 12/13 este deschis.	Închideți contactul.
		Circuitul curentului de repaus este întrerupt.	Verificați circuitul curentului de repaus.
8.5 ^(*)	Limitarea forței în direcția DESCHIS	Ușa funcționează prea greoi sau neuniform.	Corectați mersul ușii.
		Un obstacol se află în zona ușii.	Înlăturați obstacolul; eventual efectuați o nouă cursă de învățare a sistemului de acționare.
8.6 ^(*)	eEroare de sistem	Eroare internă	Efectuați resetarea la parametrii din fabrică și efectuați o nouă cursă de învățare a sistemului de acționare, eventual înlocuiți-l.
	Limitarea timpului de funcționare	Sistemul de acționare este defect.	Înlocuiți sistemul de acționare.

Mesaj afișat	Defecțiuni / Avertizare	Cauze posibile	Soluție
8.8 ^(*)	Eroare de comunicație	Comunicația cu placa de circuite suplimentară este eronată (de ex. UAP 1 sau UAP 1-300, ESE)	Verificați linia de alimentare, eventual înlocuiți-o.
			Verificați placa de circuite suplimentară, eventual înlocuiți-o.
8.8 ^(*)	Elemente de comandă / funcționare	Eroare la introducere	Verificare și modificare introducere
		Valoare invalidă a intrării	Verificare și modificare a valorii introduse
8.9 ^(*)	Specific pentru echipamentele de siguranță învățate	Echipamentul de siguranță cu testare este întrerupt.	Verificați, eventual înlocuiți echipamentul de siguranță.
		Șipca de contact de rezistență 8k2 s-u declanșat	Înlăturați obstacolul.
		Șipca de contact de rezistență 8k2 este defectă sau nu este conectată.	Verificați șipca de contact de rezistență 8k2.
8.3 ^(*)	Tensiune scăzută		La funcționarea cu acumulator: semnalizare La subtensiune de rețea: eroare internă fără semnalizare
8.7 ^(*)	Eroare de tensiune (supratensiune/ subtensiune)		Încărcați acumulatorul, verificați sursa de tensiune.
8.8	Ușă cu 2 canaturi: Niciun punct de referință, poziție ușă necunoscută	Pană de curent	O cursă a ușii în poziția finală ÎNCHIS.
		Limitarea forțelor s-a declanșat succesiv de 3 x.	
8.8	Ușă cu 1 canat: Niciun punct de referință, poziție ușă necunoscută	Pană de curent	O cursă a ușii în poziția finală ÎNCHIS.
		Limitarea forțelor s-a declanșat succesiv de 3 x.	
((8.6))	Mesajul interval de întreținere clipește în timpul fiecărei curse a ușii.	Fără erori Intervalul de întreținere setat de montator a fost depășit.	Pentru siguranța dvs. recomandăm totuși ca instalația ușii să fie verificată și întreținută de către un specialist conform indicațiilor producătorului.

17.2 Afișare a stării de funcționare pentru instalația ușii cu 2 canaturi







	Sunt încărcate toate codurile radio învățate.		Sistemul de acționare nu a efectuat încă o cursă de învățare. ► Învățați sistemul de acționare (vezi capitolul 5).
	Canaturile A + B se află în poziția finală ÎNCHIS.		Canaturile A + B se află în poziția finală DESCHIS.
	Canaturile A + B se deplasează în direcția poziției finale ÎNCHIS.		Canaturile A + B se deplasează în direcția poziției finale DESCHIS, iar închiderea automată este activă.
	Canaturile A + B se deplasează în direcția poziției finale ÎNCHIS, iar timpul de preavertizare este activ.		Canaturile A + B se deplasează în direcția poziției finale DESCHIS, iar timpul de preavertizare este activ.
	Canaturile A + B se află într-o poziție intermediară, iar timpul de preavertizare este activ.		Canatul A se află într-o poziție intermediară.
	Canatul A se deplasează în direcția poziției deschidere parțială.		Canatul A se află în poziția deschidere parțială.
	Comunicația cu sistemul de acționare este realizată.		
	Intrare impuls al unui cod radio (clipește 1 x).		Trimitere feedback al stării la transmițătorul radio (clipește 1 x).





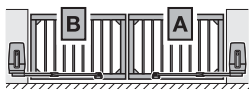



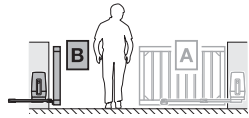
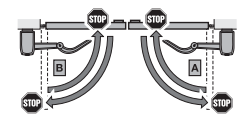

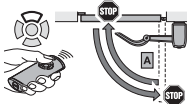

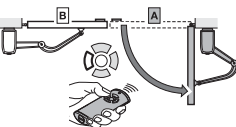
17.3 Afișare a stării de funcționare pentru instalația ușii cu 1 canat

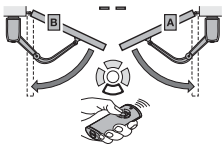
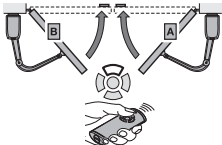
	Sunt încărcate toate codurile radio învățate.		Sistemul de acționare nu a efectuat încă o cursă de învățare. ► Învățați sistemul de acționare (vezi capitolul 5).
	Canatul A se află în poziția finală ÎNCHIS.		Canatul A se află în poziția finală DESCHIS.
	Canaturile A se deplasează în direcția poziției finale ÎNCHIS.		Canatul A se deplasează în direcția poziției finale DESCHIS, iar închiderea automată este activă.
	Canatul A se deplasează în direcția poziției finale ÎNCHIS, iar timpul de preavertizare este activ.		Canatul A se deplasează în direcția poziției finale DESCHIS, iar timpul de preavertizare este activ.
	Canatul A se află într-o poziție intermediară.		Canatul A se află într-o poziție intermediară, iar timpul de preavertizare este activ.
	Comunicația cu sistemul de acționare este realizată.		Canatul A se află în poziția deschidere parțială.
	Canatul A se află în poziția deschidere parțială, iar închiderea automată este activă.		Canatul A se află în poziția deschidere parțială, iar timpul de preavertizare este activ.
	Intrare impuls al unui cod radio (clipește 1 x).		Trimitere feedback al stării la transmițătorul radio (clipește 1 x).





18 Prezentare meniu și programare

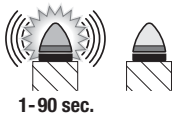

Setările din fabrică menționate sunt valabile pentru tipul de acționare VersaMatic P.

Simbol	Meniu	Funcție / parametru	Observație
	00		Deschidere / ieșire din modul de programare
Selectare tip de acționare			
RotaMatic	01		 Setările standard precum viteza, oprirea controlată, comportamentul la întoarcere al echipamentelor de siguranță, limita de întoarcere etc. sunt presetate)
RotaMatic P/L	02		
VersaMatic	03		
VersaMatic P	04		
Selectare braț articulat / glisieră			
VersaMatic / VersaMatic P cu braț articulat	05		
VersaMatic / VersaMatic P cu glisieră	05		
Selectare model de ușă			
	06	Ușă cu 2 canaturi	
	07	Ușă cu 1 canat	
Selectare canat deschidere parțială			
	08	Deschidere parțială motor 1 (canat A)	
	09	Deschidere parțială motor 2 (canat B)	
Curse de învățare			
	10	Poziții finale și forțe nou învățate în funcție de service / întreținere sau modificări	

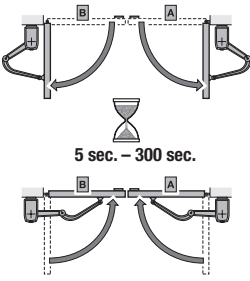
Simbol	Meniu	Funcție / parametru	Observație	
Învățarea transmițătorului radio				
	88	Impuls		
	82	Sistem de iluminare		
	83	Deschidere parțială		
	84	Alegerea direcției <i>DESCHIS</i>		
	85	Alegerea direcției <i>ÎNCHIS</i>		
Ștergerea tuturor codurilor radio				
	89	Toate transmițătoarele radio Toate funcțiile		
Iluminare / durată de iluminare la interior				
	20	Iluminarea la interior dezactivată.	 Meniul 31 , parametrul 07 va fi activat automat.	
	21	Iluminare / durată de iluminare la interior 30 de secunde	Meniul 31 , parametrul 00 va fi activat automat.	
	22	Iluminare / durată de iluminare la interior 60 de secunde		
	23	Iluminare / durată de iluminare la interior 120 de secunde		
	24	Iluminare / durată de iluminare la interior 180 de secunde		

Simbol	Meniu	Funcție / parametru		Observație	
Iluminare / durată de iluminare la exterior					
	25	Iluminarea la exterior dezactivată.			
	26	Iluminare / durată de iluminare la exterior 5 minute			
	27	Iluminare / durată de iluminare la exterior 10 minute			
	28	Funcția iluminare / Durată de iluminare la exterior HOR 1 sau UAP 1-Releu 3 PORNIȚ / OPRIT		Iluminat exterior pornit / oprit	
Funcții suplimentare cu releu				(HOR 1 sau UAP 1-Releu 3)	
	30	Parametru	00	Funcția iluminare la exterior	Meniul 26 este activat automat.
			01	Mesaj poziție finală DESCHIS	Meniul 25 este activat automat.
			02	Mesaj poziție finală ÎNCHIS	
			03	Mesaj poziție finală deschidere parțială	
			04	Semnal de ștergere la comanda de DESCHIS sau deschidere parțială	
			05	Mesaj de eroare pe afișaj (defecțiune)	
			06	Avertizare de pornire / preavertizare ¹⁾ semnal continuu	
			07	Avertizare de pornire / preavertizare ¹⁾ clipire	
			08	Releul urcă în timpul cursei și coboară în pozițiile finale	
			09	Mesaj interval de întreținere (afișaj In)	
10	Avertizare de pornire / preavertizare ¹⁾ clipire doar în direcția ÎNCHIS				
<small>1) Preavertizare doar când este activată în meniul 32.</small>					
	38	Parametru	00	Sistem de iluminare interior	Meniul 22 este activat automat.
			01	Raportarea poziției finale DESCHIS	Meniul 20 este activat automat.
			02	Raportarea poziției finale ÎNCHIS	
			03	Semnalizarea poziției finale deschidere parțială	
			04	Semnal de ștergere la comanda de DESCHIS sau deschidere parțială	
			05	Mesaj de eroare pe afișaj (defecțiune)	
			06	Avertizare de pornire / preavertizare ¹⁾ semnal continuu	
			07	Avertizare de pornire / preavertizare ¹⁾ clipire	
			08	Releul urcă în timpul cursei	
			09	Mesaj interval de întreținere (afișaj In)	
10	Avertizare de pornire / preavertizare ¹⁾ clipire doar în direcția ÎNCHIS				
<small>1) Preavertizare doar când este activată în meniul 32.</small>					

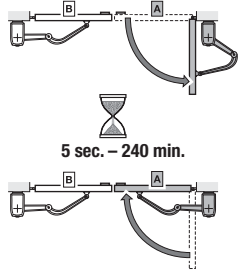
Simbol	Meniu	Funcție / parametru		Observație	
Timp de preavertizare					
	32	Parametru	00	Preavertizare dezactivată	
			01	Preavertizare 1 s	
			02	Preavertizare 2 s	
			03	Preavertizare 5 s	
			04	Preavertizare 10 s	
			05	Preavertizare 15 s	
			06	Preavertizare 20 s	
			07	Preavertizare 25 s	
			08	Preavertizare 30 s	
			09	Preavertizare 60 s	
			10	Preavertizare 90 s	
Închidere automată – timp de menținere în poziția deschis					
Este necesară o barieră luminoasă.					
	34	Parametru	00	Timp de menținere în poziția deschis dezactivat	
			01	Timp de menținere în poziția deschis 5 s	
			02	Timp de menținere în poziția deschis 10 s	
			03	Timp de menținere în poziția deschis 15 s	
			04	Timp de menținere în poziția deschis 30 s	
			05	Timp de menținere în poziția deschis 60 s	
			06	Timp de menținere în poziția deschis 90 s	
			07	Timp de menținere în poziția deschis 120 s	
			08	Timp de menținere în poziția deschis 180 s	
			09	Timp de menținere în poziția deschis 240 s	
			10	Timp de menținere în poziția deschis 300 s	
Meniul 32, parametrul 03 va fi activat automat.					

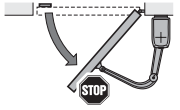
Simbol	Meniu	Funcție / parametru		Observație
Închidere automată – deschidere parțială				Este necesară o barieră luminoasă.
 <p>5 sec. – 240 min.</p>	35	Parametru	00 Timp de menținere în poziția deschis dezactivat 	Meniul 32 , parametrul 03 va fi activat automat.
			01 Timp de menținere în poziția deschis identic cu cel setat în meniul 34	
			02 Timpul de menținere în poziția deschis 5 min	
			03 Timpul de menținere în poziția deschis 15 min	
			04 Timpul de menținere în poziția deschis 30 min	
			05 Timpul de menținere în poziția deschis 45 min	
			06 Timpul de menținere în poziția deschis 60 min	
			07 Timpul de menținere în poziția deschis 90 min	
			08 Timpul de menținere în poziția deschis 120 min	
			09 Timpul de menținere în poziția deschis 180 min	
			10 Timpul de menținere în poziția deschis 240 min	
Modificarea poziției deschidere parțială				
	36			

Съдържание

1	За настоящата инструкция.....	136	4.2.5	Защитни механизми.....	161
1.1	Други валидни документи.....	136	4.2.6	Опционално реле HOR 1*.....	164
1.2	Използвани предупреждения.....	136	4.2.7	Универсална адаптерна платка UAP 1* или UAP 1-300.....	164
1.3	Използвани дефиниции.....	137	4.2.8	Аварийна батерия HNA-Outdoor*.....	164
1.4	Използвани символи.....	138	4.2.9	Електрическа брава*.....	165
1.5	Използвани съкращения.....	138	4.2.10	Ръчен предавател.....	165
1.6	Указания към частта с фигурите.....	138			
2	 Указания за безопасност.....	139	5	Пускане в експлоатация.....	166
2.1	Употреба по предназначение.....	139	5.1	Избор на тип задвижване и модел врата.....	166
2.2	Употреба не по предназначение.....	139	5.2	Процес по разпознаване.....	166
2.3	Квалификация на монтьора.....	139	5.3	Съоръжение с 2 крила.....	168
2.4	Указания за безопасност при монтажа, поддръжката, ремонта и демонтажа на вратата.....	139	5.3.1	Разпознаване на крайните позиции за крило А.....	168
2.5	Указания за безопасен монтаж.....	139	5.3.2	Разпознаване на крайните позиции за крило В.....	169
2.6	Указания за безопасност по време на инсталирането.....	140	5.3.3	Разпознаване на силите.....	170
2.7	Указания за безопасност при пускането в експлоатация и самата експлоатация.....	141	5.4	Съоръжение с 1 крило.....	172
2.8	Указания за безопасност при употребата на ръчния предавател... ..	141	5.4.1	Разпознаване на крайните позиции.....	172
2.9	Тествани защитни механизми.....	141	5.4.2	Разпознаване на силите.....	173
2.9.1	Указания за безопасност относно спазването на работните сили.....	142	5.5	Разпознаване на ръчен предавател.....	174
3	Монтаж.....	142	6	Менюта.....	176
3.1	Инспекция и подготовка на вратата / съоръжението.....	142	6.1	Описание на менютата.....	177
3.2	Указания относно монтажа.....	142	6.1.1	Разширени менюта.....	177
3.3	Фиксиране на окачването.....	143	6.1.2	Меню 01 – 09: Типове задвижвания и модели врати.....	177
3.4	Възможности за монтаж.....	143	6.1.3	Меню 10: Движения за разпознаване.....	177
3.5	Определяне на монтажните размери.....	143	6.1.4	Меню 11 – 15: Разпознаване на ръчен предавател.....	180
3.5.1	Повдигащи се панти.....	143	6.1.5	Меню 19: Изтриване на радиокод – всички функции.....	181
3.6	Отваряне на задвижването.....	149	6.1.6	Меню 20 – 24: Вътрешно осветление / продължителност на послесветене.....	181
3.6.1	Монтиране на задвижването.....	150	6.1.7	Меню 25 – 28: Външно осветление / продължителност на послесветене.....	182
3.7	Монтиране на шарнирното рамо.....	151	6.1.8	Меню 30: Функции на релета – извън помещението.....	182
3.8	Монтиране на крайните ограничители.....	153	6.1.9	Меню 31: Функции на релета – в помещението.....	183
3.8.1	Допълнително настройване на крайните ограничители.....	154	6.1.10	Меню 32: Време за предупреждение.....	183
3.9	Поставяне на защита срещу притискане.....	155	6.1.11	Меню 34: Автоматично затваряне.....	183
6.1.12			6.1.12	Меню 35: Автоматично затваряне от позиция „частично отваряне“.....	184
6.1.13			6.1.13	Меню 36: Промяна на позиция „частично отваряне“.....	185
4	Инсталация.....	156	7	Заклучителни действия.....	185
4.1	Свързване на задвижванията.....	157	7.1	Фиксиране на предупредителна табелка.....	185
4.2	Свързване на допълнителни компоненти / принадлежности.....	158	7.2	Тест за функционалност.....	185
4.2.1	Външен радиоприемник.....	158	8	Радиовръзка.....	186
4.2.2	Външен манипулатор*.....	159	9	Ръчен предавател HS 5 BiSecur.....	186
4.2.3	Прекъсвачи за изключване (задържане или аварийно изключване) ..	160	9.1	Описание на ръчния предавател.....	187
4.2.4	Сигнална лампа SLK*.....	160	9.2	Поставяне/подмяна на батерията.....	187
			9.3	Експлоатация на ръчния предавател.....	187
			9.4	Предаване / излъчване на радиокод.....	187

Предаването и размножаването на този документ, използването и оповестяването на неговото съдържание са забранени, освен ако не е налице изрично разрешение за това. Нарушаването на тази забрана поражда задължение за обезщетение. Всички права за регистрация на патент, полезен модел или промишлен дизайн са запазени. Правото за нанасяне на промени се запазва.

9.5	Извикване на информация за статуса.....	187
9.5.1	Ръчно извикване на информация.....	187
9.5.2	Автоматична обратна сигнализация след ръчно извикване на информация... ..	188
9.6	Рестартиране на ръчния предавател.....	188
9.7	LED-индикация.....	188
9.8	Почистване на ръчния предавател	189
9.9	Извозване като отпадък.....	189
9.10	Технически данни.....	189
9.11	Извлечение от декларацията за съответствие на ръчния предавател ...	189
10	Външен радиоприемник.....	189
10.1	Регистриране на радиокод във външен радиоприемник	189
10.2	Извлечение от декларацията за съответствие на приемника	189
11	Експлоатация.....	190
11.1	Инструктиране на потребителите	190
11.2	Тест за функционалност.....	190
11.3	Функции на различните радиокодове	190
11.3.1	Канал 1 / Импулс	191
11.3.2	Канал 2 / Осветление	191
11.3.3	Канал 3 / Частично отваряне.....	191
11.3.4	Канал 4 / 5 Избор на посока „отворена врата“ / „затворена врата“	191
11.4	Поведение при прекъсване на електрозахранването (без аварийна батерия).....	191
11.5	Поведение след възстановяване на електрозахранването (без аварийна батерия).....	191
11.6	Референтно движение	192
12	Контрол и поддръжка	192
12.1	Проверка на защитния обратен ход / реверсирането.....	192
13	Гаранционни условия	193
14	Извлечение от декларацията за монтаж	193
15	Демонтаж и извозване като отпадък... ..	193
16	Технически данни.....	194
17	Изписване на грешки / предупреждения и работни състояния	195
17.1	Изписване на грешки и предупреждения	195
17.2	Индикация за работните състояния при съоръжение с 2 крила.....	197
17.3	Индикация за работните състояния при съоръжение с 1 крило.....	197
18	Преглед на менютата и програмиране	198

Уважаеми клиенти,

Благодарим Ви, че сте решили да закупите качествен продукт от нашия асортимент.

1 За настоящата инструкция

Тази инструкция е **оригинална инструкция за експлоатация** по смисъла на Директивата на ЕО 2006/42/ЕО.

Тази инструкция съдържа важна информация за продукта.

- ▶ Прочетете я внимателно и изцяло.
- ▶ Обърнете внимание на указанията. Спазвайте по-специално указанията за безопасност и предупрежденията.
- ▶ Съхранявайте инструкцията грижливо!
- ▶ Погрижете се тя да е винаги на разположение на потребителя на продукта.

1.1 Други валидни документи

На крайния потребител трябва да бъдат предоставени следните документи, с цел безопасно използване и поддръжка на вратата:

- настоящата инструкция
- приложената книжка за изпитване
- инструкцията за вратата

1.2 Използвани предупреждения



Общоприетият символ за предупреждение обозначава опасност, която може да доведе до **телесни наранявания** или **смърт**. В текстовата част общоприетият символ за предупреждение се използва заедно с описаните по-долу степени на предупреждение. В частта с фигурите допълнително указание препраща към разясненията в текстовата част.

⚠ ОПАСНОСТ

Обозначава опасност, която може да доведе директно до смърт или тежки телесни наранявания.

⚠ ПРЕДУПРЕЖДЕНИЕ

Обозначава опасност, която може да доведе до смърт или тежки телесни наранявания.

⚠ ВНИМАНИЕ

Обозначава опасност, която може да доведе до леки или средни телесни наранявания.

ВНИМАНИЕ

Обозначава опасност, която може да доведе до **повреждане** или унищожаване **на продукта**.

1.3 Използвани дефиниции

Време на задържане в отворено положение

Времето преди задействане на автоматичното затваряне, преди вратата да започне да се затваря от крайна позиция „отворена врата“ или позиция „частично отваряне“.

Автоматично затваряне

След изтичане на времето на задържане в отворено положение и времето за предупреждение вратата се затваря автоматично от крайна позиция „отворена врата“ или позиция „частично отваряне“.

Фотоклетка, отчитаща преминаване

След преминаване през вратата и областта на фотоклетката времето на задържане в отворено положение се скъсява. Вратата се затваря малко по-късно.

Подвижно крило

Крилото при врати с две крила, което се отваря за преминаване на хора.

Неподвижно крило

Крилото при врати с две крила, което се отваря заедно с подвижното крило за преминаване на превозни средства.

Крило А

Крилото, към което е монтирано задвижване с управление.

Крило В

Крилото, към което е монтирано задвижване без управление.

Изместване на крилото

Изместването на крилото гарантира правилната последователност на затваряне на крилата при припокриващи се окачвания.

Импулсно последователно управление

Регистриран радиокод „Импулс“ или манипулатор задейства импулсното последователно управление: При всяко задействане вратата се задвижва в посока, противоположна на последното ѝ движение или спира движението си.

Движения за разпознаване

Движения на вратата, при които задвижването разпознава следното:

- разстояние на преместването
- сили, които са необходими за преместване на вратата

Стандартен режим

Стандартният режим е движение на вратата с разпознатите разстояния и сили.

Референтно движение

Движение на вратата до крайна позиция „затворена врата“, което се изпълнява с по-ниска скорост и служи за установяване на основното положение.

Защитен обратен ход / реверсиране

Движение на вратата в срещуположна посока, когато се задейства защитен механизъм или ограничението на силите.

Граница на реверсиране

Границата на реверсиране е малко преди крайна позиция „затворена врата“. Когато се задейства защитен механизъм, вратата се задвижва в противоположна посока (защитен обратен ход). Това не се случва в рамките на границата на реверсиране.

Пълзящ ход

Областта, в която вратата се движи много бавно, за да достигне плавно крайната позиция.

Режим на самозадържане / самозадържане

След подаване на импулс задвижването се придвижва самостоятелно до крайната позиция.

Статус

Актуалната позиция на дадена врата.

Частично отваряне

Разстоянието на преместване на вратата, необходимо за преминаване на хора.

Timeout

Дефиниран времеви интервал, в течение на който се очаква действие, като например избор на меню или активиране на функция. Ако това време изтече без извършване на действие, задвижването се връща автоматично в работен режим.

Съоръжение

Врата с принадлежащото ѝ задвижване.

Режим „Тотман“

Вратата се движи, само докато е задействан съответният манипулатор.

Разстояние на преместването

Разстоянието, което вратата изминава от крайна позиция „отворена врата“ до достигане на крайна позиция „затворена врата“.

Време за предупреждение

Времето между командата за задвижване (импулс) и началото на движението на вратата.

Рестартиране до заводските настройки

Рестартиране на настроените стойности до състоянието им при доставката / заводската настройка.

1.4 Използвани символи

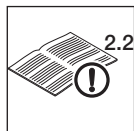

Виж текстовата част
Например **2.2** означава:
виж текстовата част, точка 2.2



Важно указание за избягване на наранявания и щети



Допустимо разположение или дейност



Недопустимо разположение или дейност



Заводска настройка



Необходима е голяма сила



Необходима е незначителна сила

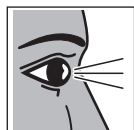

Проверете

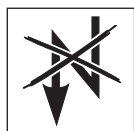

Прекъсване на електрозахранването

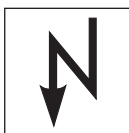

Възстановяване на електрозахранването



Индикацията свети

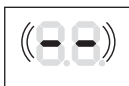

Индикацията мига бавно

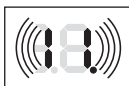

Индикацията мига бързо



Мига точката

1.5 Използвани съкращения

Цветови кодове за проводниците, отделните жила и елементи			
Съкращенията на цветовете, обозначаващи проводниците и техните жила, както и отделните елементи, съответстват на международните цветови кодове съгласно IEC 757:			
WH	бял	BK	черен
BN	кафяв	BU	син
GN	зелен	OG	оранжев
YE	жълт	RD / BU	червен / син
Наименование на артикулите			
HS 5 BiSecur	Дистанционно управление с обратно известяване на статуса		
HEI 3 BiSecur	3-канален приемник		
ESE BiSecur	Двупосочен приемник с 5 канала		
SKS	Периферно устройство: Защита на затварящия кант		
UAP 1	Универсална адаптерна платка		
HOR 1	Реле		
UAP 1-300	Универсална адаптерна платка		
SLK	Сигнална лампа с LED осветление		

1.6 Указания към частта с фигурите

Конструкцията на задвижването предлага различни възможности за монтаж (виж точка 3.4). Всички размери, посочени на фигурите, са в милиметри [мм].

2 Указания за безопасност

ВНИМАНИЕ:

ВАЖНИ УКАЗАНИЯ ЗА БЕЗОПАСНОСТ.

С ОГЛЕД НА БЕЗОПАСНОСТТА НА ХОРАТА Е ВАЖНО ТЕЗИ ИНСТРУКЦИИ ДА БЪДАТ ИЗПЪЛНЕНИ. ТЕЗИ ИНСТРУКЦИИ ТРЯБВА ДА СЕ СЪХРАНЯВАТ ГРИЖЛИВО.

2.1 Употреба по предназначение

Задвижването за еднокрили или двукрили врати е предвидено изключително за обслужване на движещи се с лекота еднокрили или двукрили врати. Максимално допустимите размери и максималното тегло на вратата не трябва да се надвишават. Вратата трябва да позволява лесно ръчно отваряне и затваряне.

Приложението при врати под наклон се допуска максимум до 6° (само VersaMatic P), но само с комплект окачване* за повдигащи се панти.

Съблюдавайте указанията на производителя относно комбинацията между врати и задвижвания. Възможните рискове по смисъла на EN 13241-1 се избягват при конструиране и монтаж съгласно нашите указания.

Вратите с автоматично задвижване, използвани в обществения сектор, които са снабдени само с един защитен механизъм, напр. ограничение на силите, трябва да се използват само под контрол.

2.2 Употреба не по предназначение

Не се допуска непрекъснатата експлоатация.

2.3 Квалификация на монтьора

Само коректно извършените монтаж и поддръжка от компетентна/квалифицирана фирма или компетентно/квалифицирано лице в съответствие с инструкциите могат да гарантират безопасното функциониране на съоръжението.

Вещо лице съгласно EN 12635 е лицето, което разполага с подходящо образование, квалифицирани познания и практически опит за коректно и безопасно монтиране, изпитване и поддръжане на вратата.

2.4 Указания за безопасност при монтажа, поддръжката, ремонта и демонтажа на вратата

ПРЕДУПРЕЖДЕНИЕ

Риск от телесни наранявания при възникване на грешка в съоръжението.

► Виж предупреждението в точка 3.1

Опасност от наранявания вследствие на неочаквано движение на вратата

► Виж предупреждението в точка 12

Монтажът, поддръжката, ремонтът и демонтажът на вратата и задвижването за еднокрили или двукрили врати трябва да се извършват само от компетентни лица.

► В случай че вратата или задвижването блокира (затруднено движение или други смущения), възложете инспекцията/ремонта на вещи лице.

2.5 Указания за безопасен монтаж

При извършването на монтажните работи вещото лице трябва да спазва валидните разпоредби относно безопасността на труда, както и разпоредбите, касаещи експлоатацията на електроуреди. В тази връзка трябва да се вземат под внимание националните директиви. Възможните рискове по смисъла на EN 13241-1 се избягват при конструиране и монтаж съгласно нашите указания.

След приключване на монтажа вещото лице трябва да декларира съответствието по EN 13241-1 съгласно областта на валидност.

ПРЕДУПРЕЖДЕНИЕ

Опасност от наранявания при неволно движение на вратата

При неправилен монтаж или неправилно боравене със задвижването могат да се иницират нежелани движения на вратата, при което да бъдат заклещени хора или предмети.

► Следвайте всички указания, посочени в настоящата инструкция.

* – Принадлежност, не се включва в стандартното оборудване.
Принадлежностите поръчвайте отделно!

⚠ ПРЕДУПРЕЖДЕНИЕ

Неподходящи материали за фиксиране

Използването на неподходящи материали за фиксиране може да доведе до това, задвижването да не бъде фиксирано достатъчно надеждно и да падне.

- ▶ Монтърът трябва да провери пригодността на доставените материали за фиксиране (дюбели) за предвиденото място на монтаж и при необходимост да използва други такива. Доставените материали за фиксиране са подходящи за бетон (\geq B15), но не са допуснати от Службата за строителен надзор.

ВНИМАНИЕ

Повреди вследствие на замърсяване

Прахът и стружките при пробиването на отвори могат да доведат до нарушаване на функциите.

- ▶ При извършване на работи по пробиване на отвори покривайте задвижването.

2.6 Указания за безопасност по време на инсталирането



⚠ ОПАСНОСТ

Смъртоносен ток удар от електрическо напрежение

При влизане в контакт с електрическо напрежение съществува опасност от смъртоносен ток удар.

- ▶ Оставете електрическите връзки да се изготвят само от електротехници.
- ▶ Следете за това, наличната електрическа инсталация да съответства на валидните разпоредби за безопасност (230 / 240 V AC, 50 / 60 Hz).
- ▶ При стационарна връзка на задвижването с електрическата мрежа трябва да предвидите мрежов прекъсвач за всички полюси със съответния предпазител.
- ▶ Преди да извършвате работи по съоръжението прекъсвайте напрежението до него. Обезопасете съоръжението срещу неволно повторно включване.
- ▶ При повреждане на захранващия кабел той трябва да бъде подменен от електротехник, за да се избегнат опасности.

⚠ ПРЕДУПРЕЖДЕНИЕ

Опасност от наранявания при неволно движение на вратата

При неправилно свързани командни уреди (като напр. манипулатори) могат да се инициират нежелани движения на вратата, при което да бъдат притиснати хора или предмети.



- ▶ Инсталирайте командните уреди на височина минимум 1,5 м (извън обхвата на деца).
- ▶ Монтирайте стационарните командни уреди (като напр. манипулатори) така, че да имате визуален контакт с тях от позицията на вратата, но да са отдалечени от движещи се части.

При блокиране на налични защитни механизми могат да бъдат притиснати хора или предмети.

- ▶ В близост до вратата монтирайте поне едно добре различимо и лесно достъпно аварийно командно устройство (аварийно изключване) в съответствие с BGR 232. Аварийното командно устройство преустановява движението на вратата в случай на опасност (виж точка 4.2.3).

ВНИМАНИЕ

Неизправности в управляващите кабели

Положените съвместно управляващи и захранващи кабели могат да причинят смущения във функциите.

- ▶ Положете управляващите кабели на задвижването (24 V DC) в отделна инсталационна система спрямо захранващите кабели (230 / 240 V AC).

Довеждане на външно напрежение до присъединителните клеми

Довеждането на външно напрежение до присъединителните клеми на управлението води до повреда на електрониката.

- ▶ Не прокарвайте мрежово напрежение (230 / 240 V AC) до присъединителните клеми на управлението.

Повреди вследствие на влага

Влагата може да повреди управлението.

- ▶ При отваряне на корпуса на управлението защитете последното от влага.

2.7 Указания за безопасност при пускането в експлоатация и самата експлоатация

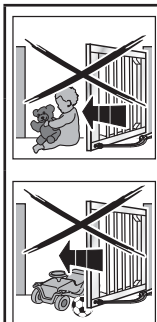

⚠ ПРЕДУПРЕЖДЕНИЕ

Опасност от наранявания при движение на вратата

- При попадане в областта на вратата, когато последната се движи, може да се стигне до наранявания или повреди.
- ▶ Деца не трябва да си играят с вратата.
 - ▶ Уверете се, че в областта на движение на вратата не се намират хора или предмети.
 - ▶ Ако вратата е оборудвана само с един защитен механизъм, използвайте задвижването за еднокрили или двукрили врати само при визуален контакт с областта на движение на вратата.
 - ▶ Контролирайте движението, докато вратата достигне крайната позиция.
 - ▶ Преминвайте през отворената дистанционно управлявана врата, само когато тя е застанала неподвижно!
 - ▶ Никога не заставайте под отворената врата.

⚠ ПРЕДУПРЕЖДЕНИЕ

Опасност от притискане в областта на основния и на допълнителните затварящи кантове

По време на движение вратата могат да бъдат прищипани пръсти или крайници между нея и основния, както и допълнителния затварящ кант.

- ▶ Не пипайте основния затварящ кант по време на движение на вратата.
- ▶ Не пипайте допълнителните затварящи кантове по време на движение на вратата.

⚠ ПРЕДУПРЕЖДЕНИЕ

Опасност от притискане и срязване в областта на шарнирното рамо или на направляващата релса

Пребиваването в областта на движение на шарнирното рамо или поставянето на пръсти в направляващата релса по време на движение на вратата могат да доведат до притискане и срязване.

- ▶ По време на движение на вратата не пребивавайте в областта на движение на шарнирното рамо.
- ▶ По време на движение на вратата не поставяйте пръстите си в направляващата релса.

⚠ ВНИМАНИЕ

Опасност от наранявания вследствие на неправилно избран тип задвижване

- ▶ Виж предупреждението в точка 5.1

2.8 Указания за безопасност при употребата на ръчния предавател

⚠ ПРЕДУПРЕЖДЕНИЕ

Опасност от наранявания при движение на вратата

- ▶ Виж предупреждението в точка 9

⚠ ВНИМАНИЕ

Опасност от наранявания при неволно движение на вратата

- ▶ Виж предупреждението в точка 8

Опасност от изгаряне при допир с ръчния предавател

- ▶ Виж предупреждението в точка 9

2.9 Тествани защитни механизми

Следните функции, респ. компоненти, доколкото са налични, отговарят на категория 2, PL „C“ съгласно стандарта EN ISO 13849-1:2008 и са конструирани и тествани в съответствие с него:

- Вътрешно ограничение на силите
- Защитни механизми с тестване

Ако подобни качества са необходими за други функции, респ. компоненти, това следва да се проверява за всеки конкретен случай.

⚠ ВНИМАНИЕ

Опасност от наранявания при нефункциониращи защитни механизми

▶ Виж предупреждението в точка 7.2

2.9.1 Указания за безопасност относно спазването на работните сили

Ако вземете под внимание настоящата инструкция и **допълнително** указанията по-долу, може да се приеме, че работните сили съгласно EN 12453 / 12445 се спазват:

- От таблицата на фигура **2a / 2b / 2c** изберете комбинация от размер А и размер В.
- Центърът на тежестта на вратата е в средата (максимално допустимо отклонение $\pm 20\%$).
- Изолационният профил DP 2 по затварящите кантове е монтиран със съответната С-образна шина. Той се поръчва отделно (артикул № 436 304).
- Границата на реверсиране при ъгъл на отваряне 50 мм се тества и спазва по цялата дължина на основния затварящ кант.

3 Монтаж

ВНИМАНИЕ:

ВАЖНИ ИНСТРУКЦИИ ЗА БЕЗОПАСЕН МОНТАЖ. ВЗЕМЕТЕ ПРЕДВИД ВСИЧКИ ИНСТРУКЦИИ, НЕПРАВИЛНИЯТ МОНТАЖ МОЖЕ ДА ДОВЕДЕ ДО СЕРИОЗНИ НАРАНЯВАНИЯ.

3.1 Инспекция и подготовка на вратата / съоръжението

⚠ ПРЕДУПРЕЖДЕНИЕ

Риск от телесни наранявания при възникване на грешка в съоръжението.

Дефектите по вратата или неправилно центрираните врати могат да доведат до тежки наранявания!

- ▶ Не използвайте вратата, когато се налага извършване на ремонт или настройки.
- ▶ Проверете цялото съоръжение (шарнири, лагери на вратата и фиксиращи елементи) за износване и евентуални наранявания.
- ▶ Проверете за наличие на ръжда, корозия или пукнатини.

Задвижването за еднокрили или двукрили врати не е конструирано за работа с трудно движещи се врати. Такива са вратите, които вече не могат да се отварят или затварят ръчно или при които това става прекалено трудно.

Вратата трябва да е в безупречно механично състояние, така че да може да се обслужва лесно и в ръчен режим (EN 12604).

- ▶ Проверете дали вратата се отваря и затваря коректно.
- ▶ Изведете от експлоатацията механичните блокировки на вратата, които няма да са необходими при работа със задвижване.
- ▶ При необходимост демонтирайте механичните блокировки изцяло. Към тях спадат по-специално блокиращите механизми на бравата.
- ▶ При врати под наклон (макс. 6°) използвайте комплекта окачване* за повдигащи се панти (само VersaMatic P).
- ▶ При избора на пълнеж за вратите вземете предвид натоварването от вятър в региона (EN 13241-1).

3.2 Указания относно монтажа

Изпълнението на следните условия спомага за голяма продължителност на експлоатацията на задвижването:

- Вратата се движи леко.
- Монтажните размери са избрани от таблицата на фигура **2a / 2b / 2c**.
- Скоростта на движение на вратата оказва директно влияние върху възникващите сили. При затварящите кантове на вратата скоростта трябва да е възможно най-ниска:
 - Намаленият размер А и В редуцира скоростта в областта на затварящия кант на вратата „затворена врата“.
 - За голям ъгъл на отваряне на вратата изберете по-голям размер В (виж таблицата на фигура **2a / 2b / 2c**).
- Максималният ъгъл на отваряне на вратата намалява с увеличаването на размер А.
- За да се намалят сумарните сили върху задвижващата система, изберете възможно най-голямо разстояние между точката на въртене на вратата и мястото на фиксиране на шарнирното рамо към вратата.

* – Принадлежност, не се включва в стандартното оборудване. Принадлежностите поръчвайте отделно!

3.3 Фиксиране на окачването

Доставеното окачване е галванично поцинковано и следователно подготвено за последваща обработка.

Зидани или бетонни колони

Спазвайте препоръките за разстоянието между отворите за дюбели и канта. При доставените дюбели минималното такова разстояние се равнява на една дължина на дюбела.

Завъртете дюбела, така че посоката на разпъването му да е успоредна на канта.

Подобрение предлагат комбиниранияте анкери, при които шпилка се залепва без напрежение в зида.

При зидани колони завийте голяма, покриваща няколко тухли стоманена плоча, върху която да може да се монтира фиксиращия винкел.

Стоманени колони

Проверете дали наличният трегер е достатъчно стабилен. Ако не е, подсилете го. Целесъобразно е и използването на нит-гайки. Окачването също заварете директно.

Дървени колони

Завинтете фиксиращия винкел през колоната. Използвайте големи стоманени шайби от задната страна на колоната. Стоманената плоча е още по-подходяща за предотвратяване разхлабването на връзката.

3.4 Възможности за монтаж

Конструкцията на задвижването предлага различни възможности за монтаж **A/B/C**. Задвижването е конструирано така, че да може да се монтира както надлъжно, така и напречно.

В частта с фигурите като стандартна е посочена възможност за монтаж **A-1**.

► Виж фиг. 1.

3.5 Определяне на монтажните размери

УКАЗАНИЕ:

Посочените в таблицата стойности са само ориентировъчни.

1. Определете размер **e**.
2. Определете размер **B** както следва:
 - Погледнете таблицата на фигура **2a / 2b / 2c**.
 - В колона **e** изберете реда, който се доближава максимално до размер **e**.
 - От този ред изберете необходимия ъгъл на отваряне.
 - Погледнете размер **B** горе.
3. Определете позицията за пробиване на отвори за фиксиращия винкел върху стълба / колоната. За фиксиране на окачването виж точка 3.3.
4. След пробиването на отворите проверете тяхната дълбочина.

3.5.1 Повдигащи се панти









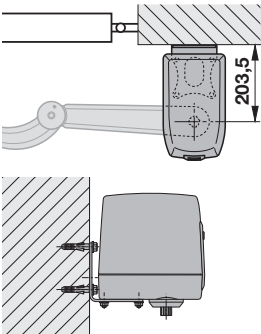

Приложението при врати под наклон се допуска максимум до 6° (само VersaMatic P).

► При еднокрили/двукрили врати с повдигащи се панти използвайте комплекта окачване * от принадлежностите.

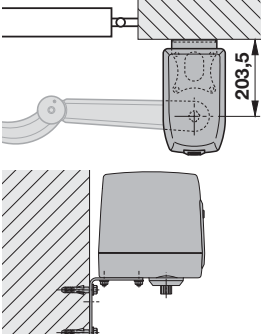
Когато се използват повдигащи се панти.

► Обезопасете вратата на място срещу самостоятелно затваряне (например едностранно действащ спирачен цилиндър, разтегателна пружина или подобно).

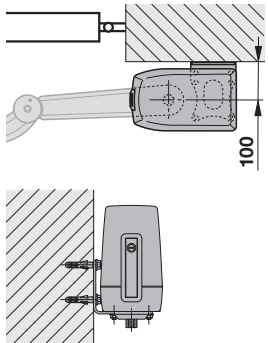
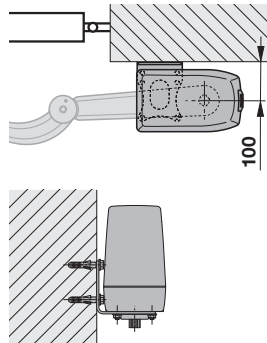
* – Принадлежност, не се включва в стандартното оборудване. Принадлежностите поръчвайте отделно!

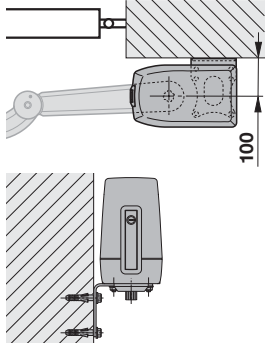
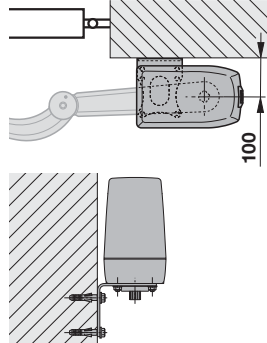
<p>1</p>	<p>A</p>	<p>B</p>	<p>C</p>
<p>1</p> 			
<p>2</p> 			
<p>3</p> 			
<p>4</p> 			

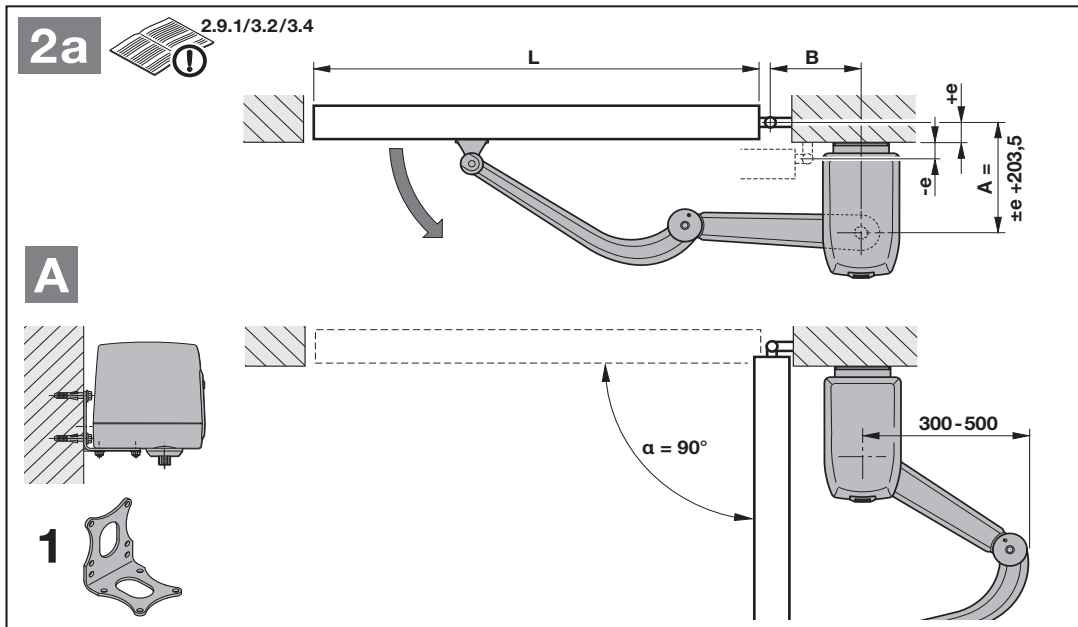

L = 1000 → 2500 MM (3000 MM VersaMatic P), e = -33,5 → +266,5 MM

A [MM]	e [MM]	B [MM]																	
		115	125	135	145	155	165	175	185	195	205	215	225	235	245	255	265	275	285
170	-33,5	90°	93°	96°	99°	101°	104°	106°	108°	110°	112°	114°	116°	116°	119°	121°	122°	123°	124°
180	-23,5	90°	93°	96°	99°	101°	104°	105°	108°	109°	112°	113°	115°	116°	118°	120°	121°	123°	123°
190	-13,5	90°	93°	96°	98°	101°	103°	105°	107°	109°	111°	112°	114°	116°	117°	119°	120°	122°	122°
200	-3,5	90°	93°	95°	98°	100°	102°	105°	106°	108°	110°	112°	113°	115°	116°	118°	119°	121°	121°
210	6,5	90°	93°	95°	97°	100°	102°	104°	106°	108°	110°	111°	113°	114°	116°	117°	119°	120°	120°
220	16,5	90°	93°	95°	97°	99°	101°	103°	105°	107°	110°	110°	112°	113°	115°	116°	118°	119°	119°
230	26,5	90°	92°	95°	97°	99°	101°	103°	105°	106°	109°	110°	111°	113°	114°	116°	117°	118°	118°
240	36,5	90°	92°	95°	97°	99°	101°	103°	104°	106°	108°	109°	111°	113°	114°	115°	116°	117°	117°
250	46,5	90°	92°	94°	96°	98°	100°	102°	104°	105°	107°	109°	110°	112°	113°	114°	115°	115°	115°
260	56,5	90°	92°	94°	96°	98°	100°	102°	103°	105°	107°	108°	110°	111°	112°	112°	112°	112°	112°
270	66,5	90°	92°	94°	96°	98°	100°	101°	103°	105°	106°	108°	109°	109°	109°	109°	109°	109°	109°
280	76,5	90°	92°	94°	96°	98°	99°	101°	103°	104°	106°	107°	107°	107°	107°	107°	107°	107°	107°
290	86,5	90°	92°	94°	96°	97°	99°	101°	102°	104°	105°	105°	105°	105°	105°	105°	105°	105°	105°
300	96,5	90°	92°	94°	95°	97°	99°	100°	102°	103°	104°	104°	104°	104°	104°	104°	104°	104°	104°
310	106,5	90°	92°	93°	95°	97°	99°	100°	102°	102°	102°	102°	102°	102°	102°	102°	102°	102°	102°
320	116,5	90°	92°	93°	95°	97°	98°	100°	101°	101°	101°	101°	101°	101°	101°	101°	101°	101°	101°
330	126,5	90°	92°	93°	95°	96°	98°	99°	101°	101°	101°	101°	101°	101°	101°	101°	101°	101°	101°
340	136,5	90°	92°	93°	95°	96°	98°	99°	100°	100°	100°	100°	100°	100°	100°	100°	100°	100°	100°
350	146,5	90°	91°	93°	95°	96°	98°	99°	99°	99°	99°	99°	99°	99°	99°	99°	99°	99°	99°
360	156,5	90°	91°	93°	94°	96°	97°	99°	99°	99°	99°	99°	99°	99°	99°	99°	99°	99°	99°
370	166,5	90°	91°	93°	94°	96°	97°	98°	98°	98°	98°	98°	98°	98°	98°	98°	98°	98°	98°
380	176,5	90°	91°	93°	94°	96°	97°	98°	98°	98°	98°	98°	98°	98°	98°	98°	98°	98°	98°
390	186,5	90°	91°	93°	94°	95°	97°	97°	97°	97°	97°	97°	97°	97°	97°	97°	97°	97°	97°
400	196,5	90°	91°	93°	94°	95°	97°	96°	96°	96°	97°	97°	96°	96°	96°	96°	96°	96°	96°
410	206,5	90°	91°	93°	94°	95°	96°	96°	96°	96°	95°	95°	94°	94°	94°	94°	94°	95°	96°
420	216,5	90°	91°	92°	94°	95°	95°	95°	95°	95°	94°	94°	93°	93°	93°	93°	93°	94°	95°
430	226,5	90°	91°	92°	94°	95°	95°	94°	94°	94°	92°	92°	92°	92°	92°	92°	92°	93°	94°
440	236,5	90°	91°	92°	94°	95°	93°	92°	92°	92°	90°	90°	91°	91°	92°	92°	92°	93°	94°
450	246,5	90°	91°	92°	94°	91°	90°	90°	90°	90°	89°	89°	90°	90°	91°	91°	91°	92°	94°
460	256,5	90°	91°	92°	91°	89°	88°	88°	88°	88°	88°	88°	89°	89°	90°	90°	91°	92°	94°
470	266,5	90°	89°	89°	88°	89°	87°	89°	88°	88°	88°	88°	88°	89°	89°	90°	91°	92°	94°

= VersaMatic / VersaMatic P

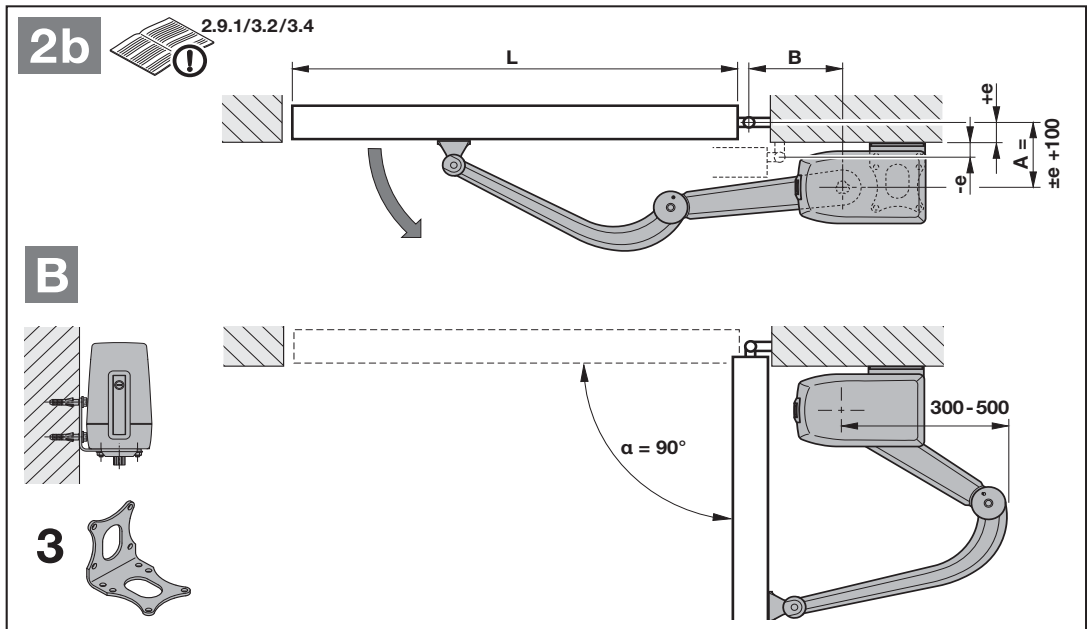

L = 1000 → 2500 мм (3000 мм VersaMatic P), e = -30 → +360 мм

A [mm]	e [mm]	B [mm]																													
		135	145	155	165	175	185	195	205	215	225	235	245	255	265	275	285	295	305												
70	-30	92°	98°	103°	107°	111°	114°	118°	121°	123°	126°	126°	126°	126°	126°	126°	126°	126°	126°	126°	126°	126°	126°	126°	126°	126°	126°	126°	126°		
80	-20	92°	98°	102°	106°	110°	113°	116°	119°	122°	124°	125°	125°	125°	125°	125°	125°	125°	125°	125°	125°	125°	125°	125°	125°	125°	125°	125°	125°		
90	-10	91°	97°	101°	105°	108°	112°	115°	117°	120°	122°	124°	124°	124°	124°	124°	124°	124°	124°	124°	124°	124°	124°	124°	124°	124°	124°	124°	124°		
100	0	91°	96°	100°	104°	107°	110°	113°	116°	119°	121°	123°	123°	123°	123°	123°	123°	123°	123°	123°	123°	123°	123°	123°	123°	123°	123°	123°	123°		
110	10	91°	96°	100°	103°	106°	109°	112°	115°	117°	120°	122°	122°	122°	122°	122°	122°	122°	122°	122°	122°	122°	122°	122°	122°	122°	122°	122°	122°		
120	20	91°	95°	99°	102°	105°	108°	111°	114°	116°	118°	121°	121°	121°	121°	121°	121°	121°	121°	121°	121°	121°	121°	121°	121°	121°	121°	121°	121°		
130	30	91°	95°	98°	102°	105°	107°	110°	113°	115°	117°	119°	120°	120°	120°	120°	120°	120°	120°	120°	120°	120°	120°	120°	120°	120°	120°	120°	120°		
140	40	91°	94°	98°	101°	104°	107°	109°	112°	114°	116°	118°	118°	118°	118°	118°	118°	118°	118°	118°	118°	118°	118°	118°	118°	118°	118°	118°	118°		
150	50	91°	94°	97°	100°	103°	106°	108°	111°	113°	115°	115°	114°	114°	114°	114°	114°	114°	114°	114°	114°	114°	114°	114°	114°	114°	114°	114°	114°		
160	60	91°	94°	97°	100°	103°	105°	107°	110°	111°	112°	111°	111°	111°	111°	111°	111°	111°	111°	111°	111°	111°	111°	111°	111°	111°	111°	111°	111°		
170	70	90°	94°	96°	99°	102°	104°	107°	109°	108°	108°	108°	108°	108°	108°	108°	108°	108°	108°	108°	108°	108°	108°	108°	108°	108°	108°	108°	108°		
180	80	90°	93°	96°	99°	101°	104°	106°	107°	106°	106°	106°	106°	106°	106°	106°	106°	106°	106°	106°	106°	106°	106°	106°	106°	106°	106°	106°	106°		
190	90	90°	93°	96°	99°	101°	103°	105°	104°	104°	104°	104°	104°	104°	104°	104°	104°	104°	104°	104°	104°	104°	104°	104°	104°	104°	104°	104°	104°		
200	100	90°	93°	96°	98°	101°	103°	105°	103°	103°	103°	103°	103°	103°	103°	103°	103°	103°	103°	103°	103°	103°	103°	103°	103°	103°	103°	103°	103°		
210	110	90°	93°	95°	98°	100°	102°	103°	102°	102°	102°	102°	102°	102°	102°	102°	102°	102°	102°	102°	102°	102°	102°	102°	102°	102°	102°	102°	102°		
220	120	90°	93°	95°	97°	100°	102°	101°	101°	101°	101°	101°	101°	101°	101°	101°	101°	101°	101°	101°	101°	101°	101°	101°	101°	101°	101°	101°	101°		
230	130	90°	93°	95°	97°	99°	101°	100°	100°	100°	100°	100°	100°	100°	100°	100°	100°	100°	100°	100°	100°	100°	100°	100°	100°	100°	100°	100°	100°		
240	140	90°	93°	95°	97°	99°	100°	100°	100°	99°	99°	99°	99°	99°	99°	99°	99°	99°	99°	99°	99°	99°	99°	99°	99°	99°	99°	99°	99°		
250	150	90°	92°	95°	97°	99°	99°	99°	99°	99°	99°	99°	99°	99°	99°	99°	99°	99°	99°	99°	99°	99°	99°	99°	99°	99°	99°	99°	99°		
260	160	90°	92°	94°	96°	98°	98°	98°	98°	98°	98°	98°	98°	98°	98°	98°	98°	98°	98°	98°	98°	98°	98°	98°	98°	98°	98°	98°	98°		
270	170	90°	92°	94°	96°	98°	98°	98°	98°	98°	98°	98°	98°	98°	98°	98°	98°	98°	98°	98°	98°	98°	98°	98°	98°	98°	98°	98°	98°		
280	180	90°	92°	94°	96°	98°	98°	97°	97°	97°	97°	97°	97°	97°	97°	97°	97°	97°	97°	97°	97°	97°	97°	97°	97°	97°	97°	97°	97°		
290	190	90°	92°	94°	96°	98°	97°	97°	97°	97°	97°	97°	97°	97°	97°	97°	97°	97°	97°	97°	97°	97°	97°	97°	97°	97°	97°	97°	97°		
300	200	90°	92°	94°	96°	97°	97°	97°	97°	97°	97°	97°	97°	97°	97°	97°	97°	97°	97°	97°	97°	97°	97°	97°	97°	97°	97°	97°	97°		
310	210	90°	92°	94°	95°	96°	96°	96°	96°	96°	96°	96°	96°	96°	96°	96°	96°	96°	96°	96°	96°	96°	96°	96°	96°	96°	96°	96°	96°		
320	220	90°	92°	94°	95°	96°	96°	96°	96°	96°	96°	96°	96°	96°	96°	96°	96°	96°	96°	96°	96°	96°	96°	96°	96°	96°	96°	96°	96°		
330	230	90°	92°	93°	95°	96°	96°	96°	96°	96°	96°	96°	96°	96°	96°	96°	96°	96°	96°	96°	96°	96°	96°	96°	96°	96°	96°	96°	96°		
340	240	90°	92°	93°	95°	96°	95°	95°	95°	95°	95°	95°	95°	95°	95°	95°	95°	95°	95°	95°	95°	95°	95°	95°	95°	95°	95°	95°	95°		
350	250	90°	92°	93°	95°	95°	95°	95°	95°	95°	95°	95°	95°	95°	95°	95°	95°	95°	95°	95°	95°	95°	95°	95°	95°	95°	95°	95°	95°		
360	260	90°	92°	93°	95°	95°	95°	95°	95°	95°	95°	95°	95°	95°	95°	95°	95°	95°	95°	95°	95°	95°	95°	95°	95°	95°	95°	95°	95°		
370	270	90°	92°	93°	95°	95°	95°	95°	95°	95°	95°	95°	95°	95°	95°	95°	95°	95°	95°	95°	95°	95°	95°	95°	95°	95°	95°	100°	100°		
380	280	90°	91°	93°	94°	95°	95°	95°	95°	95°	95°	95°	95°	95°	95°	95°	95°	95°	95°	95°	95°	95°	95°	95°	95°	95°	95°	98°	99°		
390	290	90°	91°	93°	94°	95°	94°	94°	94°	94°	94°	94°	94°	94°	94°	94°	94°	94°	94°	94°	94°	94°	94°	94°	94°	94°	97°	97°	98°		
400	300	90°	91°	93°	94°	94°	94°	94°	94°	94°	94°	94°	94°	94°	94°	94°	94°	94°	94°	94°	94°	94°	94°	94°	94°	94°	96°	96°	97°	98°	
410	310	90°	91°	93°	94°	94°	94°	94°	94°	94°	94°	94°	94°	94°	94°	94°	94°	94°	94°	94°	94°	94°	94°	94°	94°	94°	95°	95°	96°	97°	
420	320	90°	91°	93°	94°	94°	93°	93°	93°	93°	93°	93°	93°	93°	93°	93°	93°	93°	93°	93°	93°	93°	93°	93°	93°	93°	94°	95°	96°	97°	
430	330	90°	91°	93°	94°	94°	92°	92°	92°	92°	92°	92°	92°	92°	92°	92°	92°	92°	92°	92°	92°	92°	92°	92°	92°	92°	94°	94°	95°	96°	
440	340	90°	91°	92°	92°	93°	91°	91°	91°	91°	91°	91°	91°	91°	91°	91°	91°	91°	91°	91°	91°	91°	91°	91°	91°	92°	93°	93°	94°	95°	96°
450	350	90°	91°	91°	90°	90°	90°	90°	90°	90°	90°	90°	90°	90°	90°	90°	90°	90°	90°	90°	90°	90°	90°	90°	90°	90°	93°	94°	95°	96°	98°
460	360	90°	91°	89°	88°	88°	88°	88°	88°	89°	89°	89°	90°	90°	90°	91°	91°	91°	91°	91°	91°	91°	91°	91°	91°	91°	93°	93°	95°	96°	98°
470	370	87°	87°	87°	87°	87°	87°	87°	87°	88°	88°	88°	89°	90°	90°	90°	91°	91°	91°	91°	91°	91°	91°	91°	91°	91°	92°				

■ = VersaMatic / VersaMatic P
 ■ = Само VersaMatic P

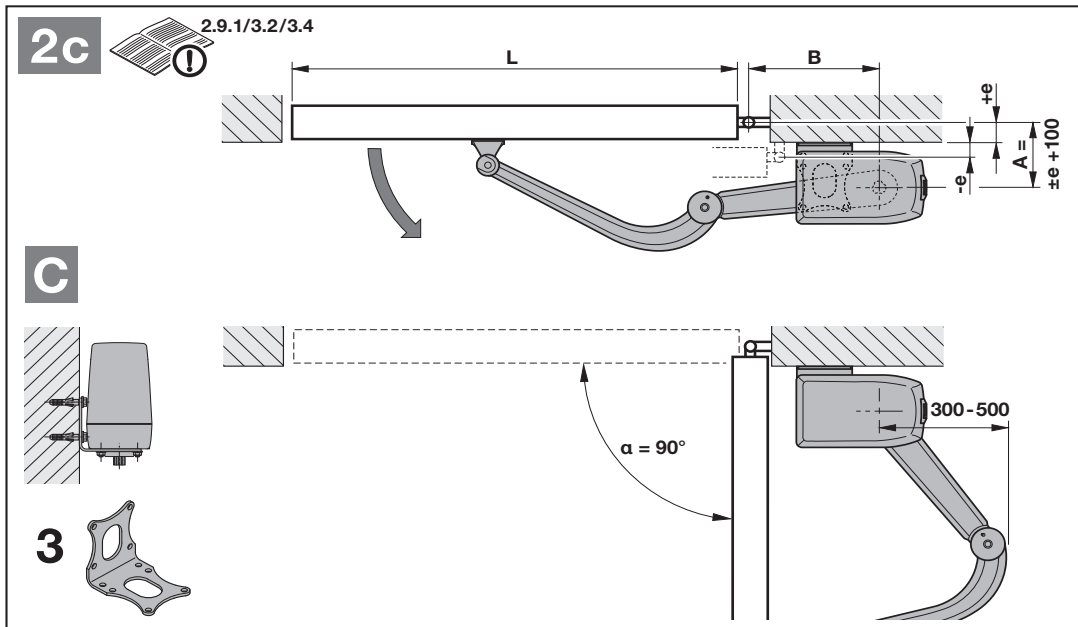

L = 1000 → 2500 mm (3000 mm VersaMatic P), e = -30 → +360 mm

A [mm]	e [mm]	B [mm]															
		215	225	235	245	255	265	275	285	295	305	315	325	335	345	355	365
70	-30	92°	96°	99°	103°	107°	110°	113°	114°	119°	121°	124°	126°	127°	128°	129°	130°
80	-20	91°	95°	99°	102°	106°	109°	112°	115°	117°	120°	122°	125°	126°	127°	128°	129°
90	-10	91°	95°	98°	102°	105°	108°	111°	113°	116°	119°	121°	123°	125°	126°	127°	128°
100	0	91°	95°	98°	101°	104°	107°	110°	112°	115°	117°	120°	122°	124°	126°	126°	127°
110	10	91°	94°	97°	100°	103°	106°	109°	111°	114°	116°	118°	120°	122°	124°	125°	127°
120	20	91°	94°	97°	100°	103°	105°	108°	110°	113°	115°	117°	119°	121°	123°	125°	126°
130	30	91°	94°	97°	99°	102°	105°	107°	109°	112°	114°	116°	118°	120°	122°	123°	123°
140	40	91°	94°	96°	99°	101°	104°	106°	109°	111°	113°	115°	117°	118°	118°	118°	118°
150	50	91°	93°	96°	98°	101°	103°	106°	108°	110°	112°	114°	114°	114°	114°	114°	114°
160	60	91°	94°	96°	98°	100°	103°	105°	107°	109°	111°	111°	111°	111°	111°	111°	111°
170	70	91°	94°	95°	98°	100°	102°	104°	106°	108°	108°	108°	108°	108°	108°	108°	108°
180	80	91°	93°	95°	97°	100°	102°	104°	106°	107°	106°	106°	106°	106°	106°	106°	106°
190	90	91°	93°	95°	97°	99°	101°	103°	105°	105°	105°	105°	105°	105°	105°	105°	105°
200	100	91°	93°	95°	97°	99°	101°	103°	103°	103°	103°	103°	103°	103°	103°	103°	103°
210	110	91°	93°	95°	97°	99°	100°	102°	102°	102°	102°	102°	102°	102°	102°	102°	102°
220	120	90°	92°	94°	96°	98°	100°	101°	101°	101°	101°	101°	101°	101°	101°	101°	101°
230	130	90°	92°	94°	96°	98°	100°	100°	100°	100°	100°	100°	100°	100°	100°	100°	100°
240	140	90°	92°	94°	96°	98°	99°	100°	100°	100°	100°	100°	100°	100°	100°	100°	100°
250	150	90°	92°	94°	96°	97°	99°	99°	99°	99°	99°	99°	99°	99°	99°	99°	99°
260	160	90°	92°	94°	96°	97°	98°	98°	98°	98°	98°	98°	98°	98°	98°	98°	98°
270	170	90°	92°	94°	95°	97°	98°	98°	98°	98°	98°	98°	98°	98°	98°	98°	98°
280	180	90°	92°	94°	95°	97°	97°	97°	97°	97°	97°	97°	97°	97°	97°	97°	97°
290	190	90°	92°	93°	95°	97°	97°	97°	97°	97°	97°	97°	97°	97°	97°	97°	97°
300	200	90°	92°	93°	95°	96°	97°	97°	97°	97°	97°	97°	97°	97°	97°	97°	97°
310	210	90°	92°	93°	95°	96°	96°	96°	96°	96°	96°	96°	96°	96°	96°	96°	96°
320	220	90°	92°	93°	95°	96°	96°	96°	96°	96°	96°	96°	96°	96°	96°	96°	96°
330	230	90°	92°	93°	94°	96°	95°	95°	95°	95°	95°	95°	95°	95°	95°	95°	95°
340	240	90°	92°	93°	94°	96°	95°	95°	95°	95°	95°	95°	95°	95°	95°	95°	107°
350	250	90°	92°	93°	94°	95°	95°	95°	95°	95°	95°	95°	95°	95°	104°	105°	106°
360	260	90°	92°	93°	94°	95°	95°	95°	95°	95°	95°	95°	102°	103°	104°	104°	105°
370	270	90°	91°	93°	94°	95°	95°	95°	95°	95°	100°	101°	101°	102°	103°	104°	105°
380	280	90°	91°	93°	94°	94°	94°	95°	95°	99°	99°	100°	101°	102°	102°	104°	105°
390	290	90°	91°	93°	94°	94°	94°	94°	98°	98°	99°	99°	100°	102°	102°	104°	105°
400	300	90°	91°	93°	94°	94°	94°	97°	97°	97°	98°	99°	100°	101°	102°	104°	105°
410	310	90°	91°	93°	94°	94°	95°	96°	96°	97°	97°	98°	99°	100°	102°	104°	
420	320	90°	91°	92°	93°	94°	94°	95°	95°	96°	97°	98°	99°	101°	102°	104°	
430	330	90°	91°	92°	93°	93°	93°	95°	95°	96°	97°	98°	99°	101°	102°	105°	
440	340	90°	90°	92°	92°	92°	93°	94°	94°	96°	97°	98°	99°	101°	102°		
450	350	89°	90°	91°	91°	91°	93°	94°	94°	95°	97°	98°	101°	102°			
460	360	88°	89°	90°	91°	91°	92°	93°	94°	95°	97°	98°	101°				
470	370	88°	89°	89°	91°	91°	92°	93°	94°								

■ = VersaMatic / VersaMatic P

■ = Само VersaMatic P

2.1

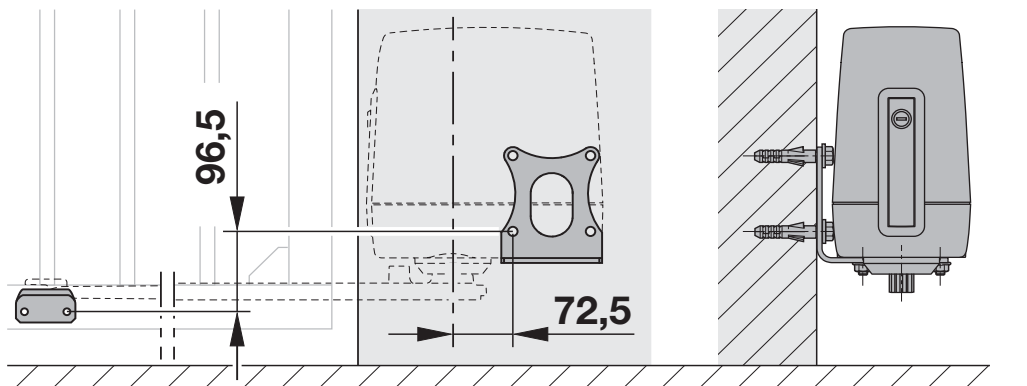
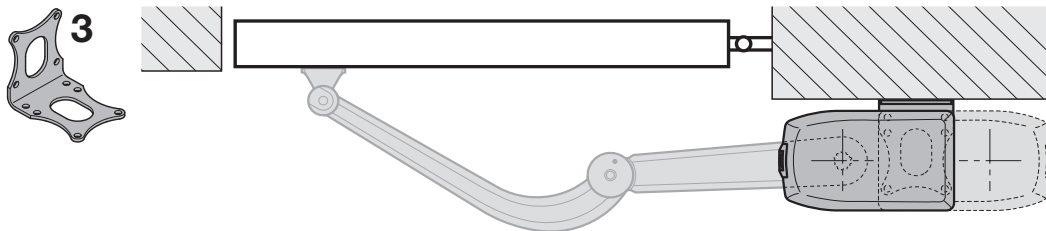
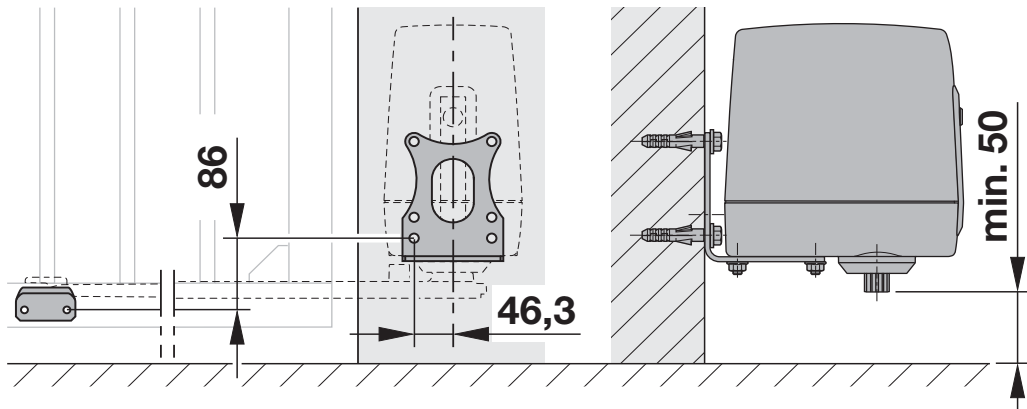
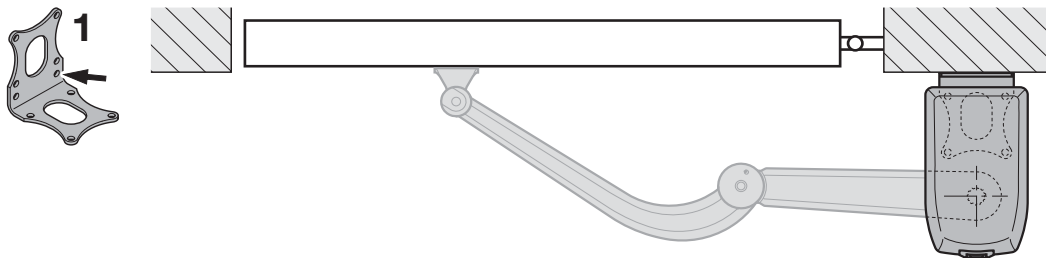

3.6 Отваряне на задвижването

1. Деблокирайте задвижването.
2. Натиснете деблокиращия лост на около 90° надолу. Чува се доловимо щракване.
3. Развийте горния предпазен болт.
4. Свалете капака на корпуса.

ВНИМАНИЕ!

Повреди вследствие на влага

- ▶ При отваряне на корпуса на задвижването защитете управлението от влага.

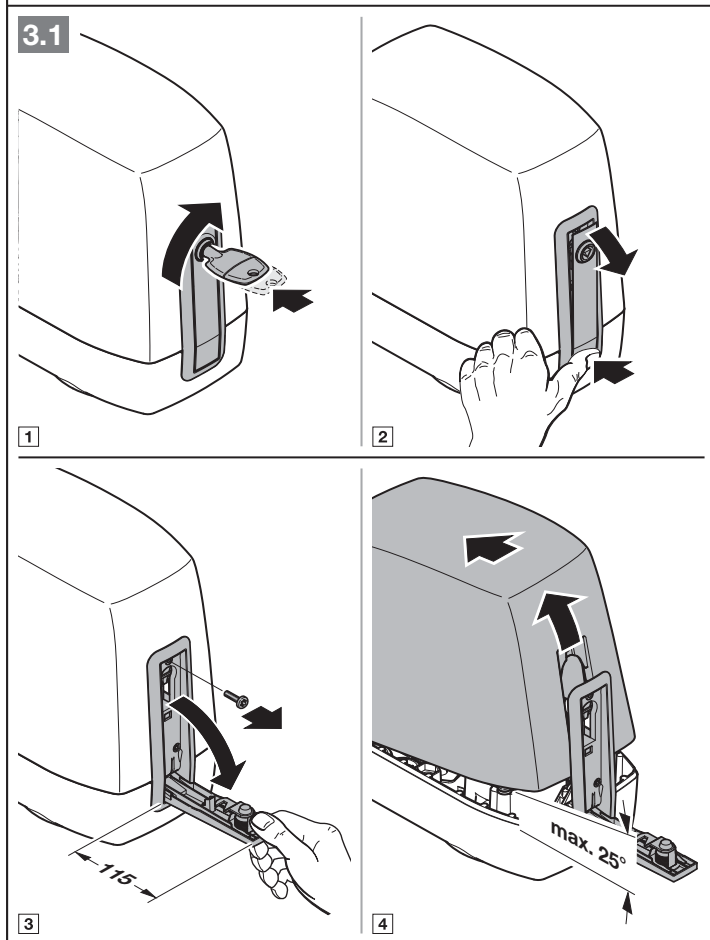
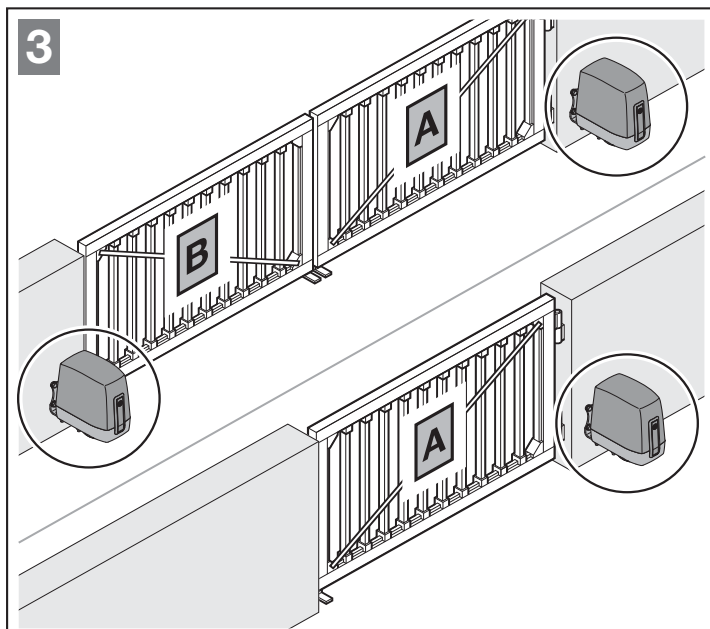

3.6.1 Монтиране на задвижването

- ▶ Спазвайте указанията за безопасност, посочени в точка 2.5.
 - *Неподходящи материали за фиксиране*

ВНИМАНИЕ!

Повреди вследствие на замърсяване

- ▶ При извършване на работи по пробиване на отвори защитете задвижването от навлизане на прах и стружки.
- ▶ По време на монтажа следете за хоризонтално, стабилно и надеждно фиксиране към стълба или колоната и крилото на вратата.
- ▶ Използвайте подходящи материали за фиксиране. Неподходящите материали за фиксиране няма да издържат на възникващите сили при отваряне и затваряне на вратата.

УКАЗАНИЕ:

Различно от посоченото в частта с фигурите: При други видове врати трябва да приложите различна дълбочина на завинтване на съответно подходящите материали за фиксиране (например съответни винтове за дърво при дървени врати).

1. Завинтете фиксиращия винкел съобразно желаната възможност за монтаж, избрана от точка 3.4.
2. Поставете уплътненията за кухи тръби.
3. Завинтете задвижването към фиксиращия винкел.

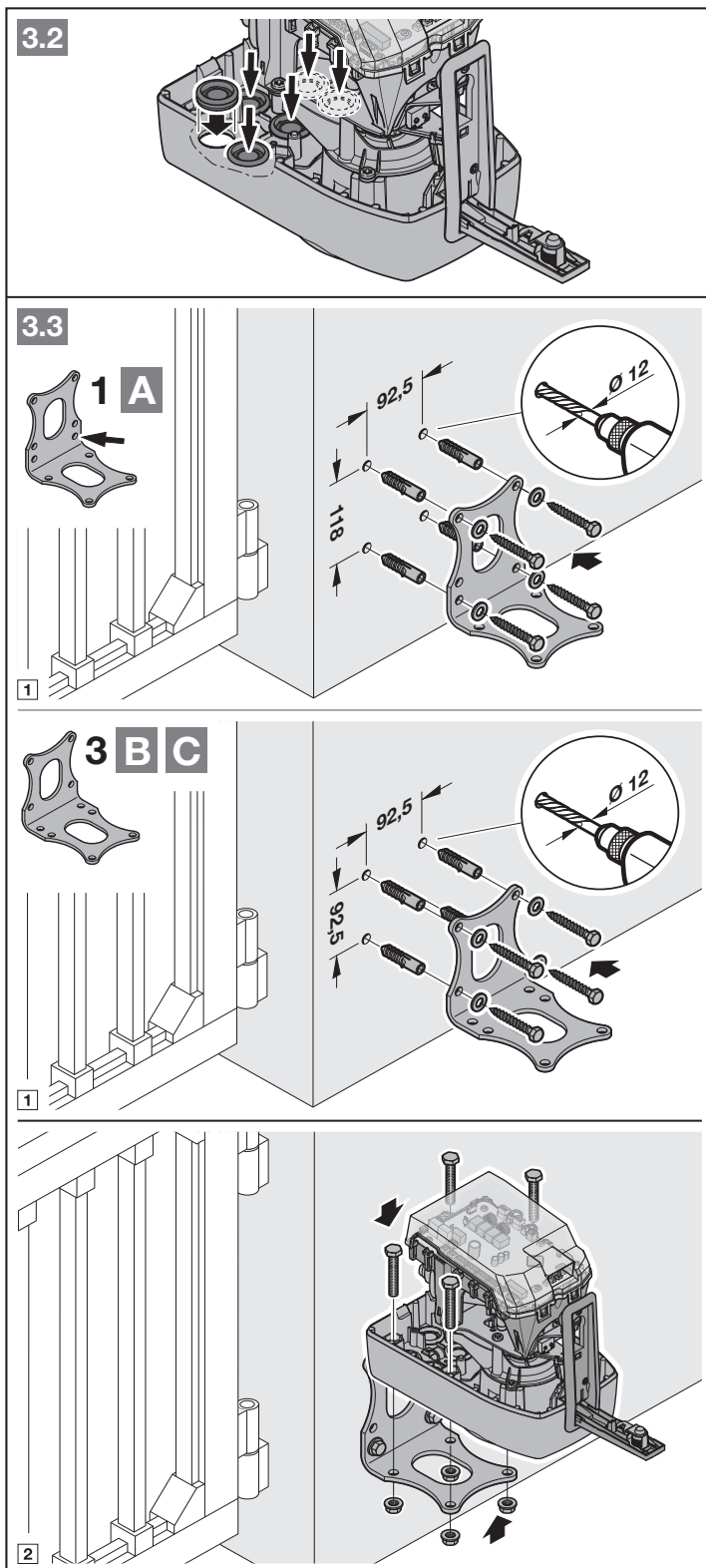

3.7 Монтиране на шарнирното рамо

1. Монтирайте рамото за задвижването към задвижването (правата част на шарнирното рамо, виж фигура 4.1).
2. Поставете плъзгащите лагери от двете страни на рамото за вратата (извитата част на шарнирното рамо, виж фигура 4.2–1).
3. Монтирайте шарнирното рамо (виж фигура 4.2–2).
4. Монтирайте окачването (виж фигура 4.2–3).

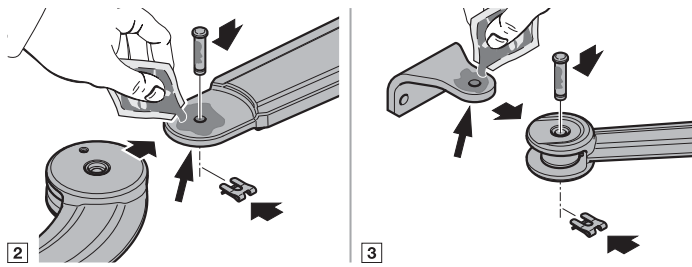
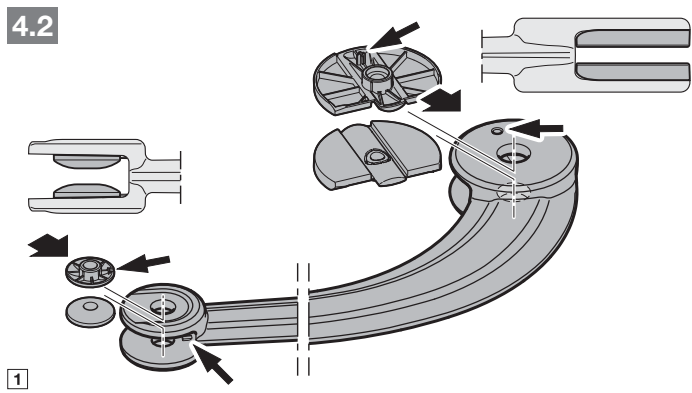
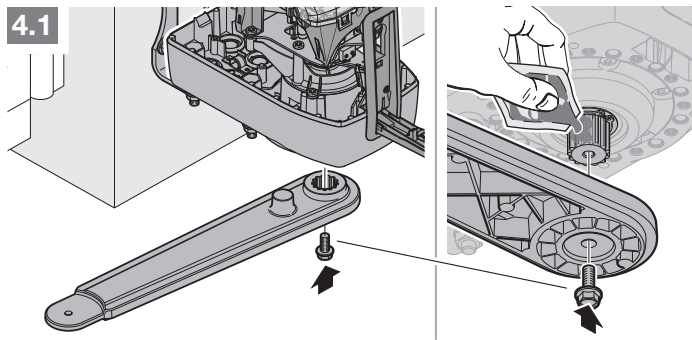
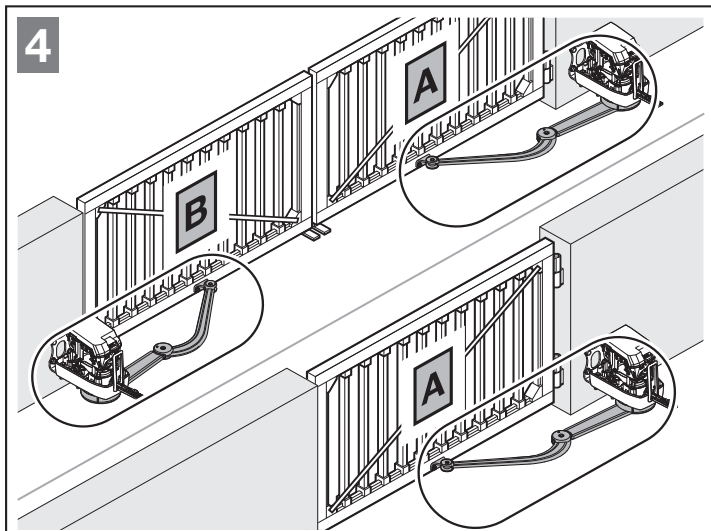

1. Разгънете изцяло шарнирното рамо.
2. Фиксирайте временно шарнирното рамо към вратата с помощта на стяга (виж фигура 4.3–1).
3. За да проверите окончателните размери:
 - Разкачете задвижването.
 - Придвижете вратата ръчно до желаните крайни позиции.
4. Отбележете мястото за пробиване на отворите върху вратата и свалете стягата (виж фигура 4.3–3).
5. Пробийте отворите и монтирайте окачването (виж фигура 4.3–4).

УКАЗАНИЕ:

Различно от посоченото в частта с фигурите: В зависимост от дебелината и здравината на материала е възможно да се промени изисквания диаметър на резбата, например при

- алуминий $\varnothing 5,0-5,5$ мм
- стомана $\varnothing 5,7-5,8$ мм

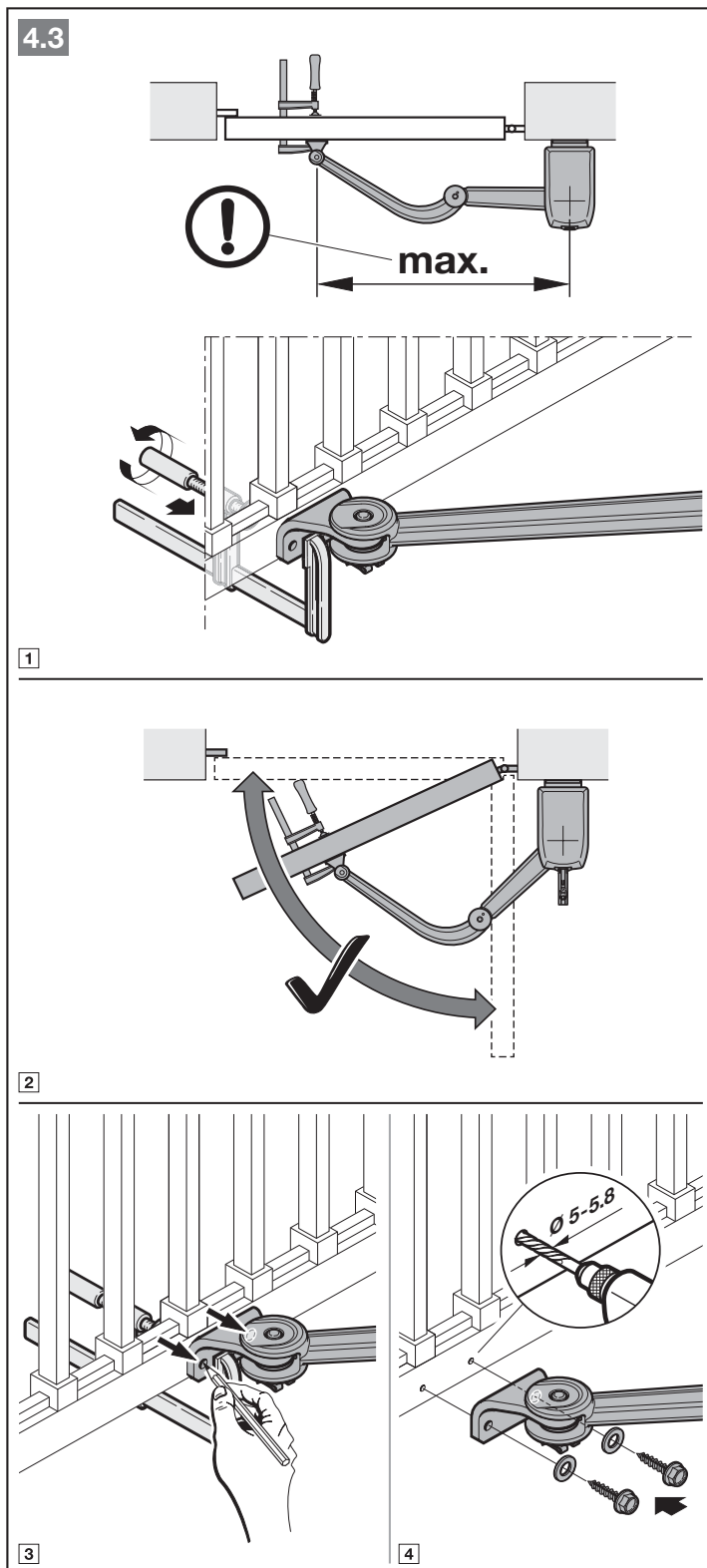

3.8 Монтиране на крайните ограничители

УКАЗАНИЯ:

- Ако на място са налице ограничители, не се налага монтиране на крайни ограничители.
- Монтажът на крайния ограничител в посока „затворена врата“ е абсолютно наложителен.
- Монтажът на крайния ограничител в посока „отворена врата“ не е абсолютно наложителен, но е препоръчителен.

1. Придвигнете вратата ръчно до желаната крайна позиция „затворена врата“.
2. Поставете сглобения краен ограничител в отворите, които се доближават максимално до шийката на шарнирното рамо.
3. Затегнете крайния ограничител на ръка.
4. Придвигнете вратата ръчно до желаната крайна позиция „отворена врата“.
5. Поставете сглобения краен ограничител в отворите, които се доближават максимално до шийката на шарнирното рамо.
6. Затегнете крайния ограничител на ръка.

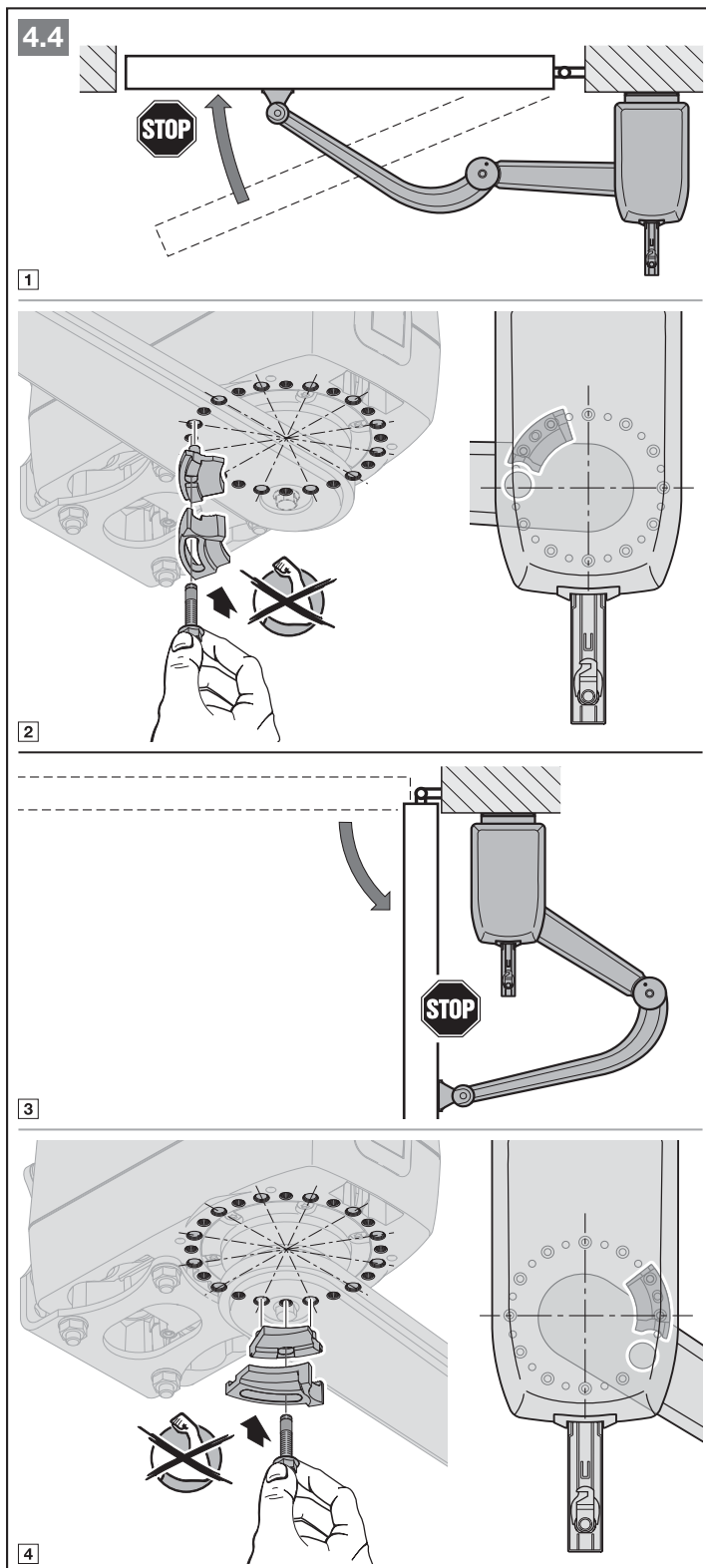

**3.8.1 Допълнително
настройване
на крайните
ограничители**

Ако крайните позиции „затворена врата“ и „отворена врата“ не отговарят на желаните, трябва да предприемете допълнително настройване.

**Допълнително настройване
на крайните позиции:**

1. Развийте винта.
2. Изместете долната част на крайния ограничител и променете позицията.
3. Затегнете отново крайния ограничител на ръка.
4. Проверете дали желаната крайна позиция е достигната.
5. Повтаряйте стъпки 1 – 3 до достигане на желаните крайни позиции.
6. Затегнете винтовете докрай.

УКАЗАНИЕ:

Ако крайните позиции се променят след пускането в експлоатация, трябва да се проведат отново движения за разпознаване (виж точка 6.1.3).

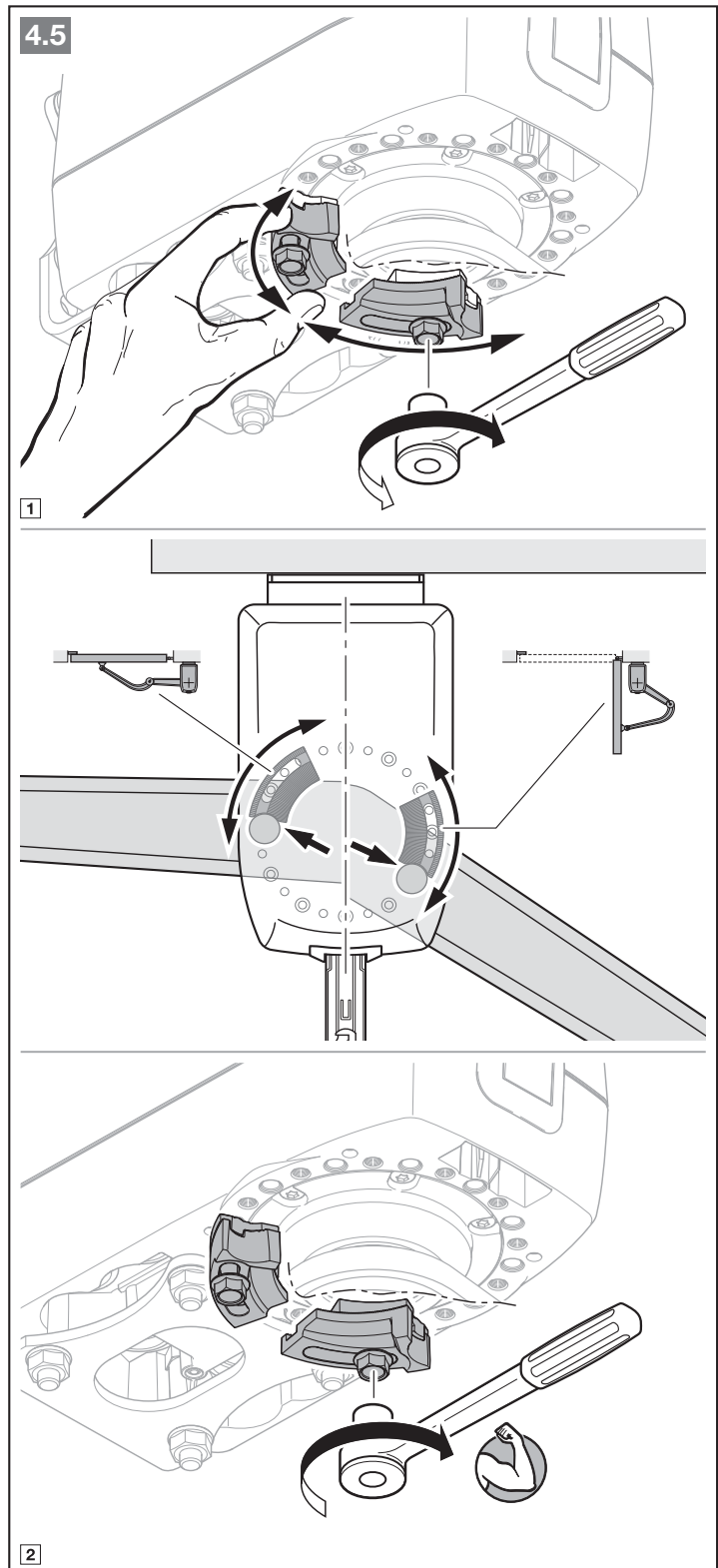

3.9 Поставяне на защита срещу притискане

1. Развийте шарнирното рамо от окачането към вратата.
2. Поставете предпазващия от притискане пръстен с щифтовете нагоре върху шарнирното рамо.
3. Завъртете пръстена така, че изрязаният отвор да сочи към вратата.
4. Притиснете щифтовете на предпазващия от притискане пръстен в предвидените отвори.
5. Избутайте отгоре долната част на защитата срещу притискане.
6. Завинтете докрай долната част на защитата срещу притискане.
7. Фиксирайте шарнирното рамо към окачането за вратата.

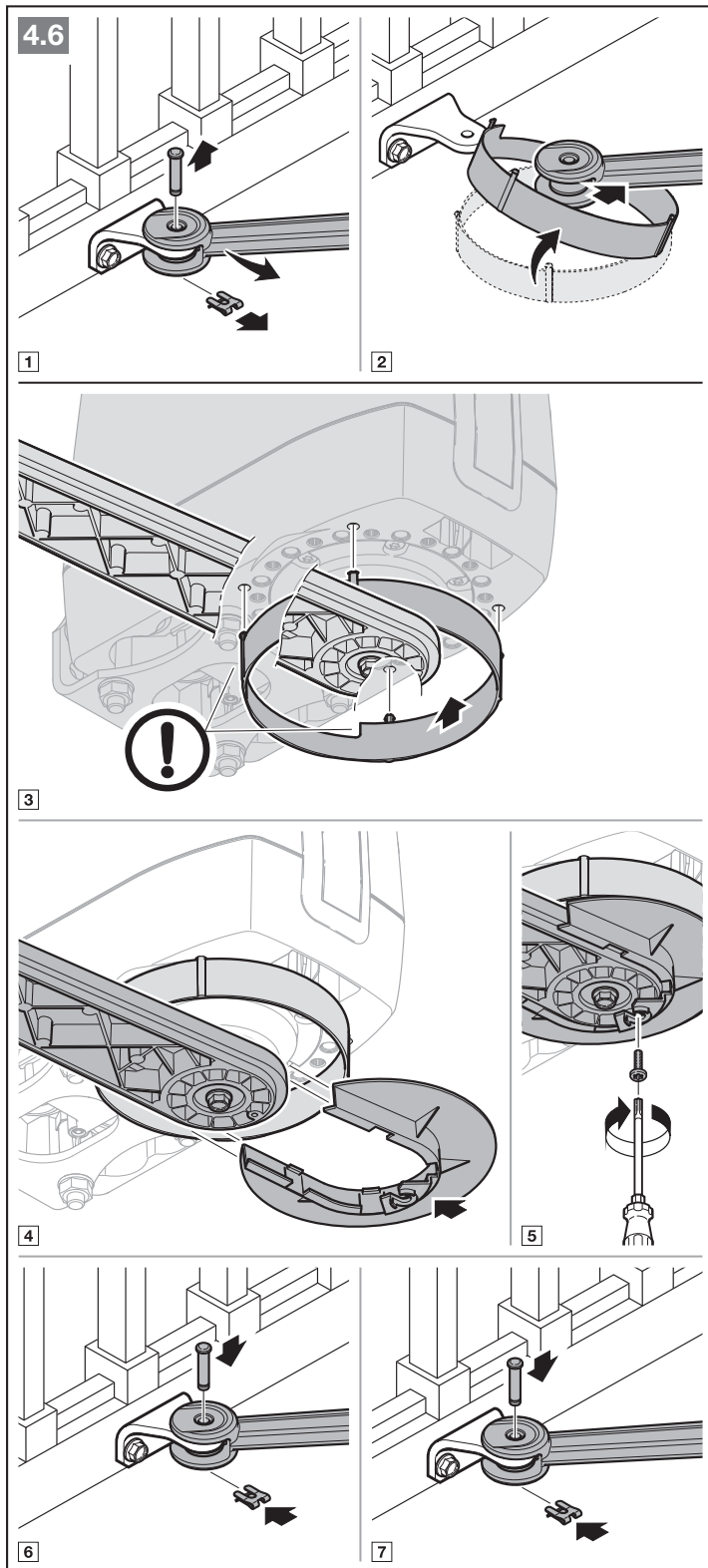

4 Инсталация

- ▶ Спазвайте указанията за безопасност, посочени в точка 2.6.
 - Електрическо напрежение

ВНИМАНИЕ!

Повреди вследствие на влага

- ▶ При отваряне на корпуса на задвижването защитете управлението от влага.
- ▶ Свалете прозрачния капак.
- ▶ Въведете всички кабели в корпуса отдолу нагоре, без усукване, през уплътненията за кухи тръби.
- ▶ При необходимост срежете уплътненията в съответствие с кухите тръби.
- ▶ Свържете захранващия кабел ($3 \times 1,5 \text{ mm}^2$) директно към клемата на захранващия блок, а защитния проводник – директно към корпуса.

УКАЗАНИЯ:

За всички подземни кабели използвайте кабел NYU-J $3 \times 1,5 \text{ mm}^2$ или $5 \times 1,5 \text{ mm}^2$.

Ако връзката към проводниците на задвижването трябва да се удължи с подземни кабели, използвайте защитен от водни пръски разклонител (вид защита IP 65, поставя се на място).

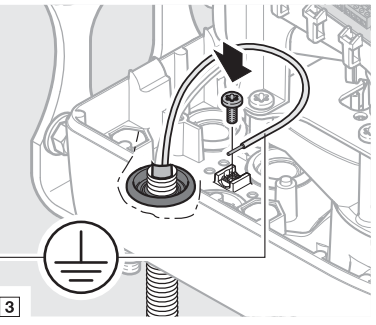
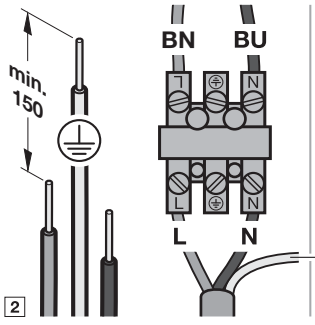
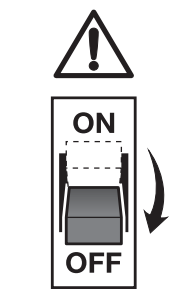
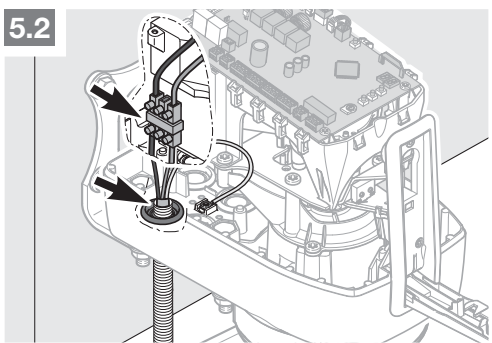
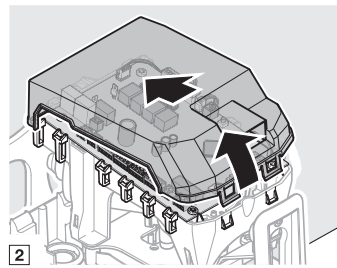
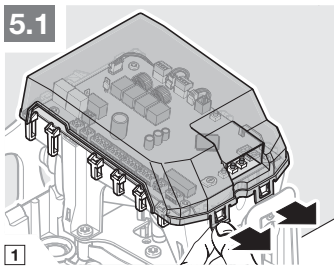
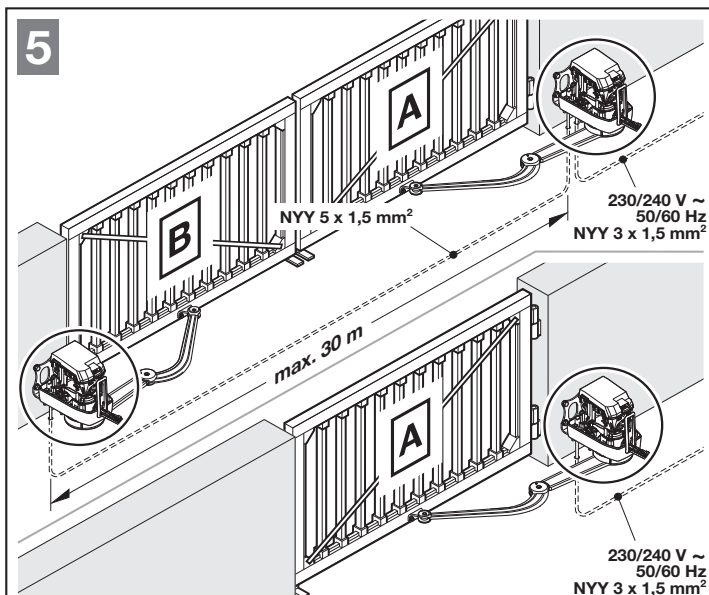

4.1 **Свързване на задвижванията**

Съоръжение с 2 крила

Крило A	Крилото, към което е монтирано задвижване с управление.
Крило B	Крилото, към което е монтирано задвижване без управление.

Дължината на свързващия кабел между задвижванията може да е максимум 30 м.

Задвижване за крило A

- ▶ Свързващият кабел до крило **B** свържете на щекера **Двигател 2**.

Задвижване за крило B

- ▶ Свързващият кабел от крило **A** свържете в клемата на платката за присъединяване на двигателя.

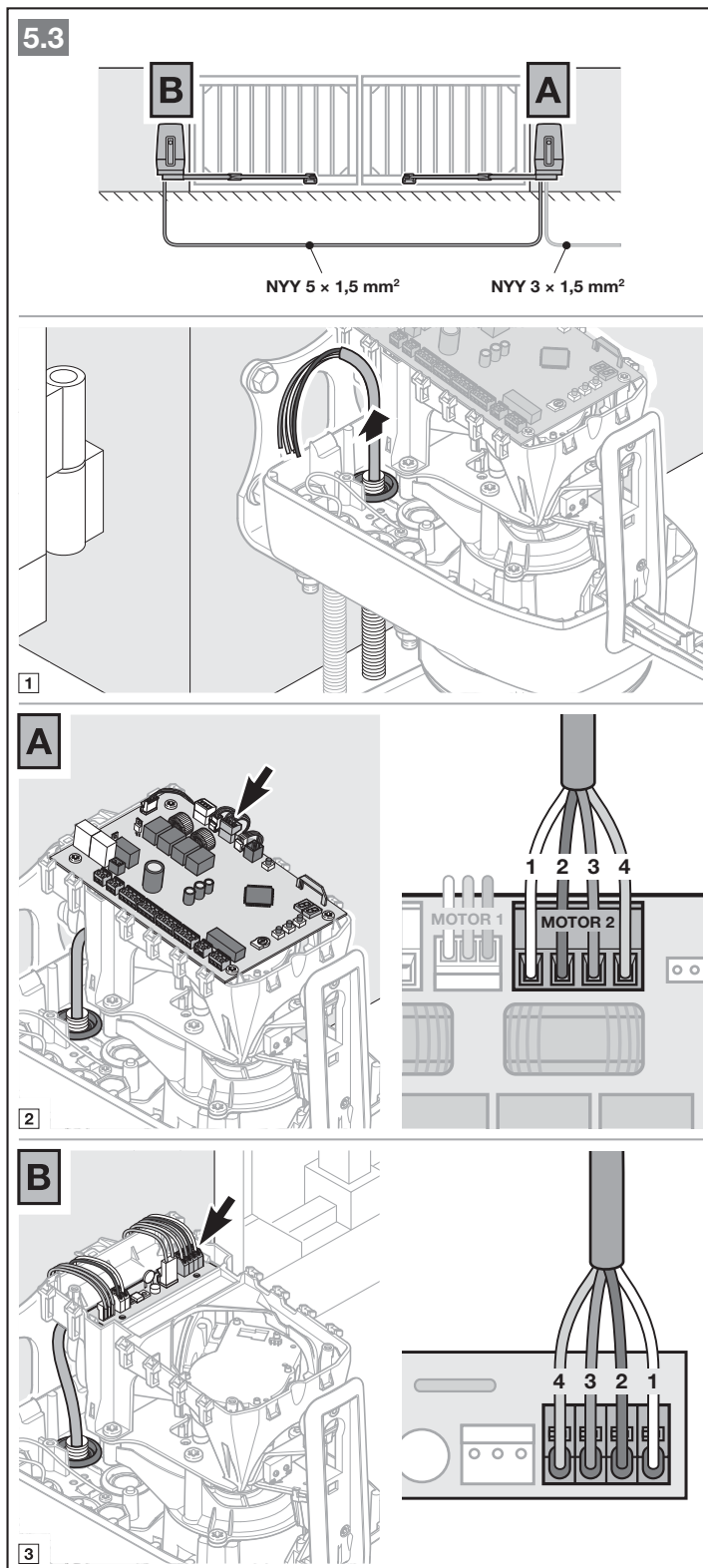

4.2 Свързване на допълнителни компоненти / принадлежности

- ▶ Спазвайте указанията за безопасност, посочени в точка 2.6.

ВНИМАНИЕ!

Повреждане на електрониката вследствие на външно напрежение.

- ▶ Не прокарвайте мрежово напрежение (230 / 240 V AC) до присъединителните клеми.

Всички присъединителни клеми могат да се заемат многократно:

- Минимална дебелина: 1 x 0,5 mm²
- Максимална дебелина: 1 x 2,5 mm²

На системната буска BUS може да се свърже принадлежност със специални функции. Свързаната принадлежност се разпознава автоматично.

УКАЗАНИЕ:

Всички принадлежности към задвижването, взети заедно, трябва да консумират **макс. 100 mA**. Консумацията на ток от съответните компоненти ще намерите на фигурите.

4.2.1 Външен радиоприемник*

- ▶ Свържете проводниците на външен радиоприемник както следва:

GN	Клема 20 (0 V)
WH	Клема 21 (сигнал канал 1)
BN	Клема 5 (+24 V)
YE	Клема 23 (сигнал за частично отваряне – канал 2)

Или

- ▶ Включете щекера на приемника HEI 3 BiSecur на съответното място.

Или

- ▶ Свържете външен радиоприемник ESE BiSecur към системната буска BUS.

* – Принадлежност, не се включва в стандартното оборудване.

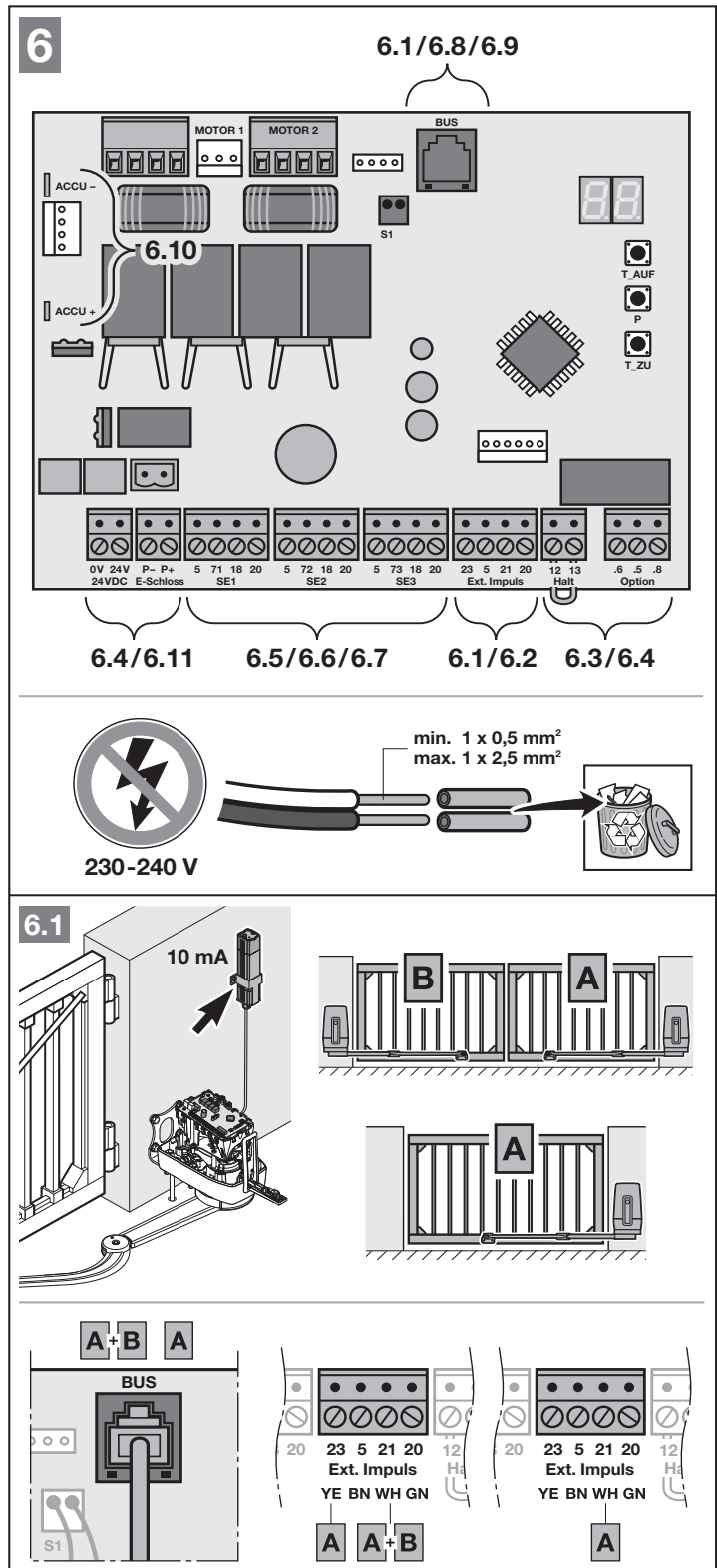

4.2.2 Външен манипулатор*

Един или няколко манипулатора с нормално отворени контакти (с нулев потенциал или превключващи на 0 V), например манипулатори с ключ, могат да бъдат свързани паралелно.

Макс. дължина на кабела: 30 м

Съоръжение с 2 крила

Импулсно управление – Команда за движение на подвижното крило (A):

1. Контакт	Клема 23
2. Контакт	Клема 20

Импулсно управление – Команда за движение на подвижното крило (A) и неподвижното крило (B):

1. Контакт	Клема 21
2. Контакт	Клема 20

Съоръжение с 1 крило

Импулсно управление – Команда за частично отваряне:

1. Контакт	Клема 23
2. Контакт	Клема 20

Импулсно управление:

1. Контакт	Клема 21
2. Контакт	Клема 20

УКАЗАНИЕ:

Ако е необходимо спомагателно напрежение за външен манипулатор, на клемма **5** е налице напрежение от +24 V DC (срещу клемма **20** = 0 V).

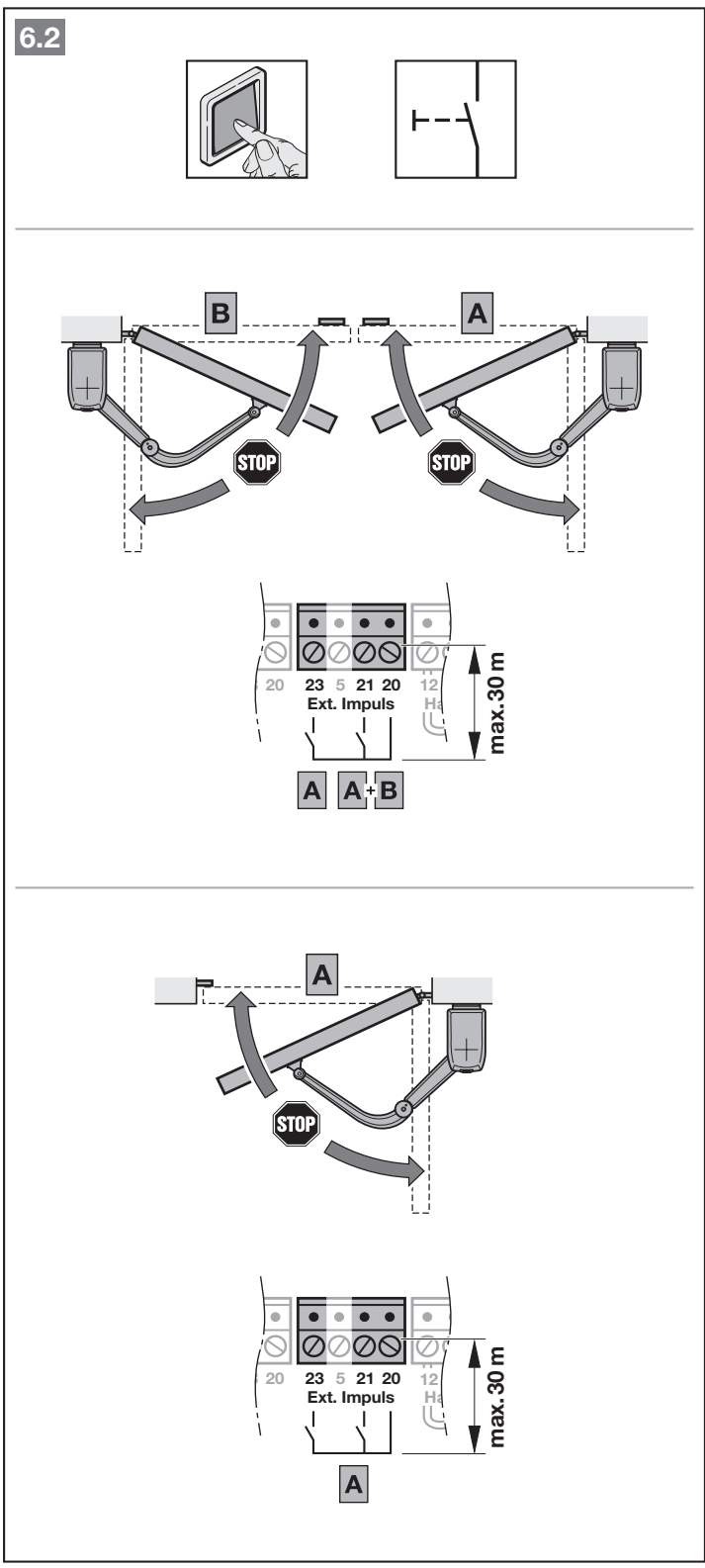

4.2.3 Прекъсвачи за изключване (задържане или аварийно изключване)*

Прекъсвач с реле (с нулев потенциал или превключващ на 0 V) можете да свържете както следва:

1. Отстранете поставения в завода шунт между клеми 12 + 13.

12	Вход Задържане или аварийно изключване
13	0 V

2. На клема 12 свържете комутационен изход или 1-ви контакт.
3. На клема 13 свържете 0 V (маса) или 2-рия контакт.

УКАЗАНИЕ:

Отварянето на релето прекъсва незабавно движението на вратата. Движението на вратата е трайно преустановено.

4.2.4 Сигнална лампа SLK*

Сигнална лампа можете да свържете на контактите с нулев потенциал на щекера Опция.

За лампа, работеща на 24 V (макс. 7 W), вземете напрежение от щекера 24 V =, например за предупредителни съобщения преди и по време на движението на вратата.

- Функцията настройте в меню 31.

УКАЗАНИЕ:

- Подайте външно мрежово напрежение към сигнална лампа, работеща на 230V.
- Снабдете жилата на захранващите кабели с допълнителна изолация (напр. защитен шлаух) до свързването им.

* – Принадлежност, не се включва в стандартното оборудване!

6.3

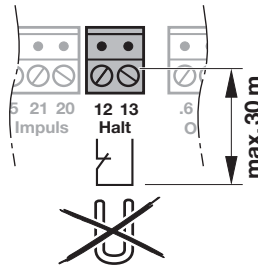
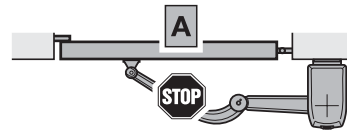
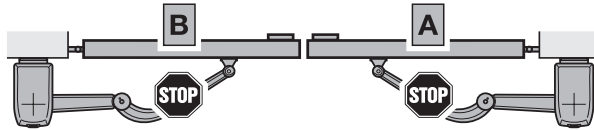
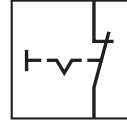
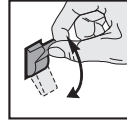

6.4a

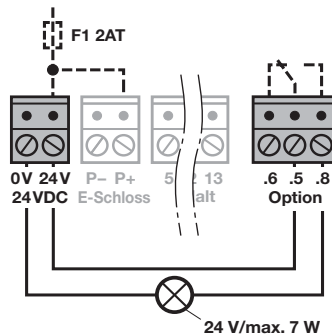

6.4b

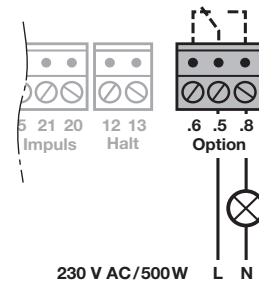

4.2.5 Защитни механизми*

Към веригите за безопасност **SE1**, **SE2** и **SE3** свържете защитни механизми, като например

- фотоклетка,
- омов контакт 8k2.

Ако желаете да свържете по 2 фотоклетки към веригите за безопасност, ще е необходим експандера за фотоклетка LSE 2 *.

УКАЗАНИЕ:

Проверявайте защитните механизми без тестване (например статични фотоклетки) на всеки шест месеца.

Защитни механизми без тестване се допускат само за предпазване от материални щети!

Защитен механизъм SE1

SE1	• динамична 2-проводникова фотоклетка
	• статична 3-проводникова фотоклетка с тестване
	• статична 3-проводникова фотоклетка без тестване
	• омов контакт 8k2

Заемане на клемите:

Клема 20	0 V (подаване на напрежение)
Клема 18	тестов сигнал
Клема 71	вход за комутационен сигнал SE1
Клема 5	+24 V (подаване на напрежение)

Посоката на действие и реверсирането можете да настроите от разширените менюта. За целта се обърнете към компетентен специалист.

* – Принадлежност, не се включва в стандартното оборудване!

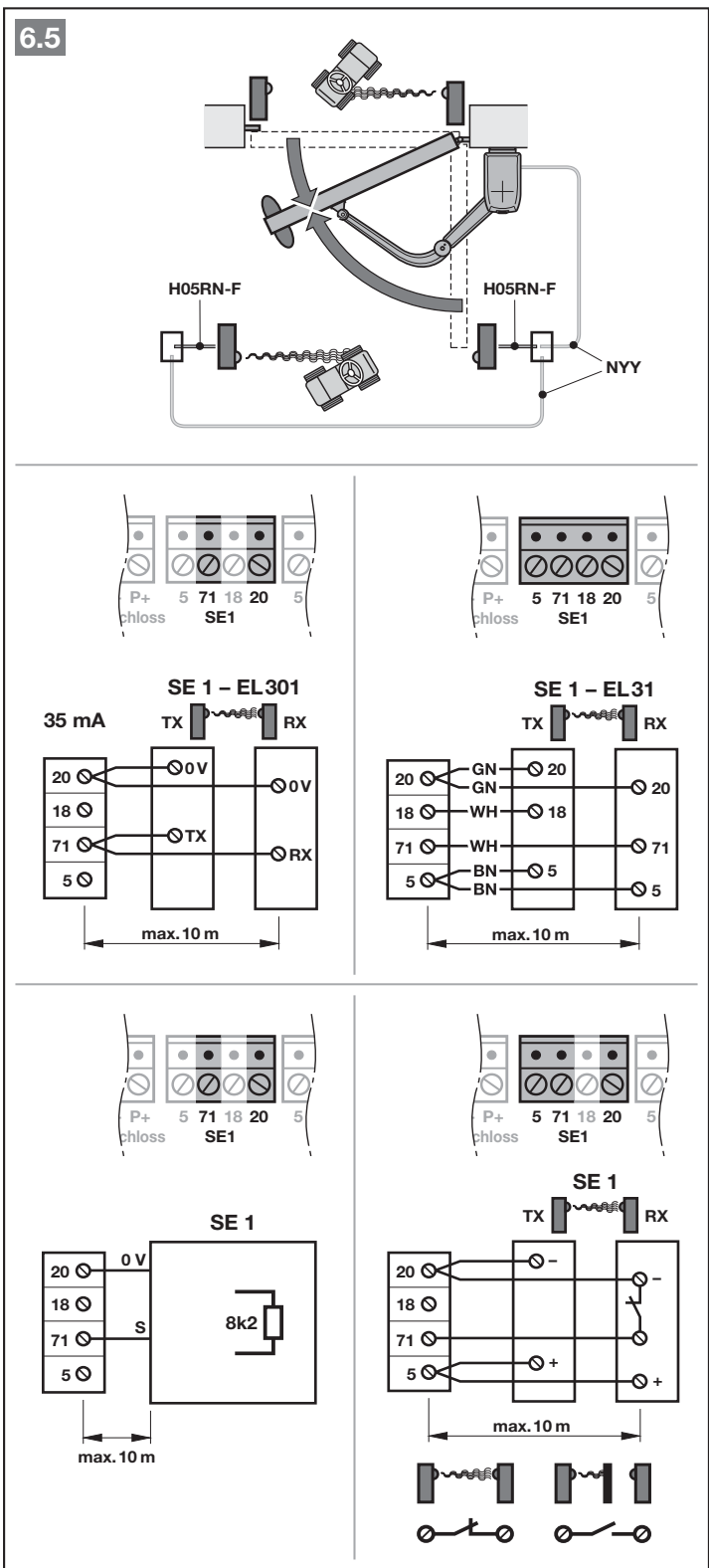

Защитен механизъм SE2

SE2	• динамична 2-проводникова фотоклетка
	• статична 3-проводникова фотоклетка с тестване
	• статична 3-проводникова фотоклетка без тестване
	• омов контакт 8k2

Заемане на клемите:

Клема 20	0 V (подаване на напрежение)
Клема 18	тестов сигнал
Клема 72	вход за комутационен сигнал SE2
Клема 5	+24 V (подаване на напрежение)

Посоката на действие и реверсирането можете да настроите от разширените менюта. За целта се обърнете към компетентен специалист.

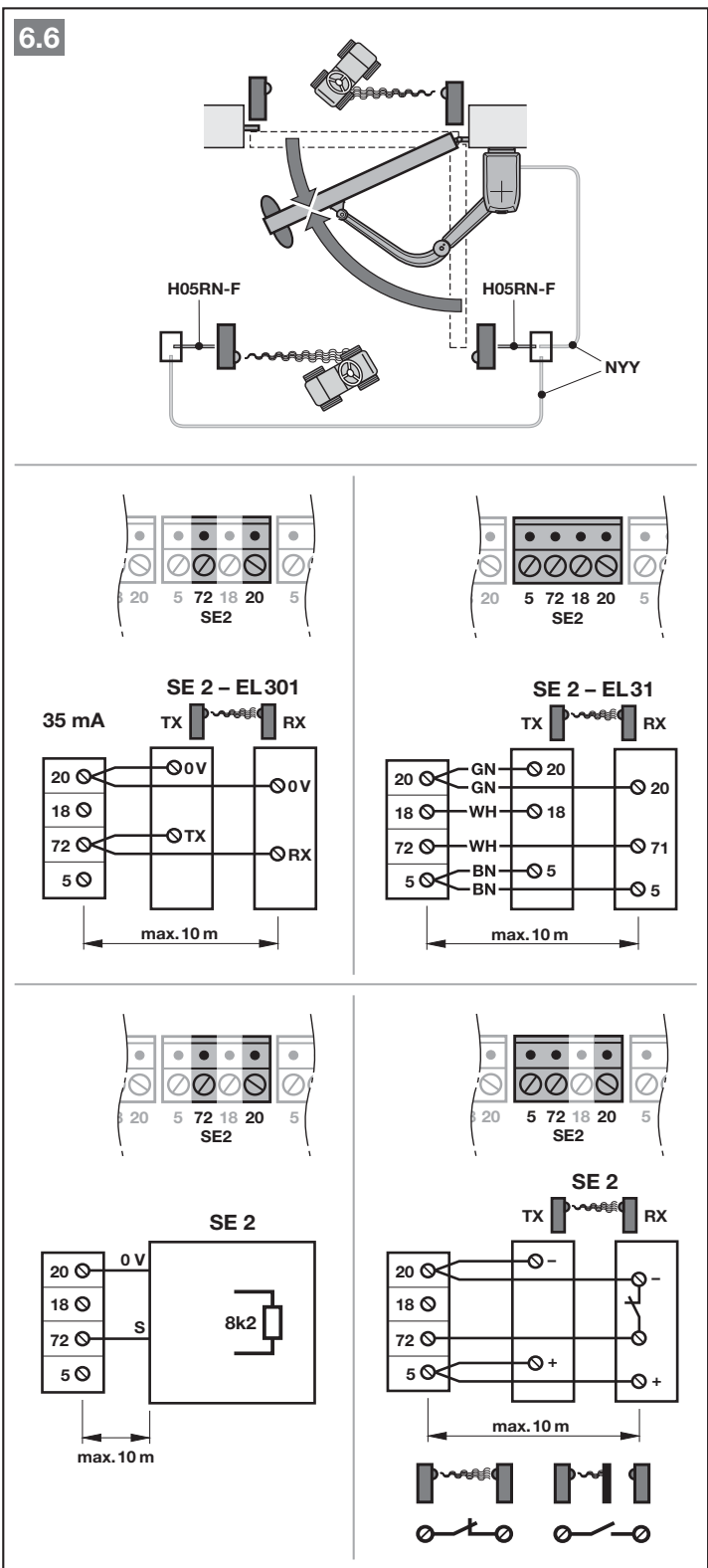

Защитен механизъм SE3

SE3	• динамична 2-проводникова фотоклетка
	• статична 3-проводникова фотоклетка с тестване
	• статична 3-проводникова фотоклетка без тестване

Заемане на клемите:

Клема 20	0 V (подаване на напрежение)
Клема 18	тестов сигнал
Клема 73	вход за комутационен сигнал SE3
Клема 5	+24 V (подаване на напрежение)

Посоката на действие и реверсирането можете да настроите от разширените менюта. За целта се обърнете към компетентен специалист.

6.7

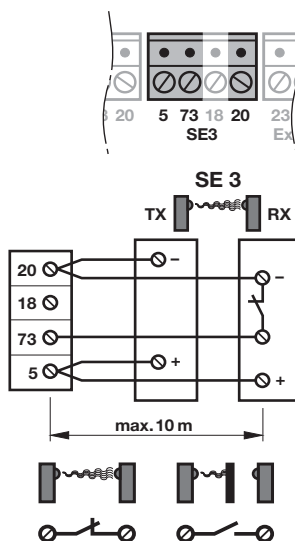
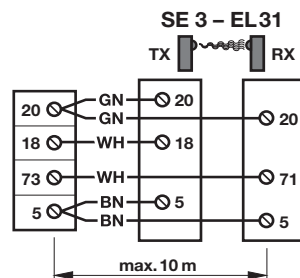
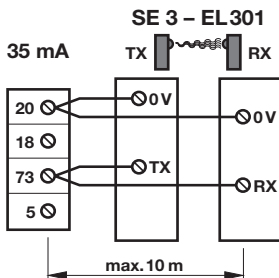
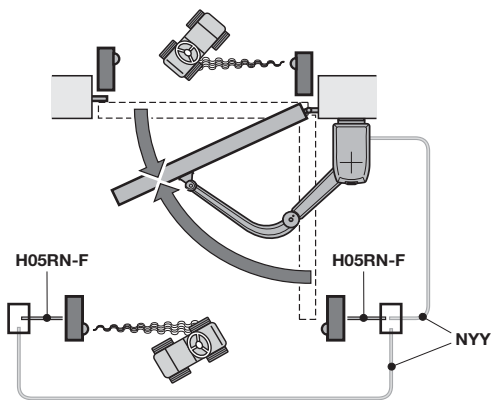

4.2.6 Опционално реле HOR 1*

Опционалното реле HOR 1 е необходимо за свързването на външна или сигнална лампа.

- ▶ Функцията можете да настроите в меню 30.

4.2.7 Универсална адаптерна платка UAP 1* или UAP 1-300*

Възможност за свързване на универсална адаптерна платка UAP 1 или UAP 1-300.

Универсалната адаптерна платка UAP 1 се използва за други допълнителни функции:

- за избор на посока („отворена врата“ / „затворена врата“) и функция „Частично отваряне“ посредством външни командни елементи,
 - за сигнализация на крайните позиции *отворена врата* и *затворена врата*,
 - за командване на външна лампа (2 мин. светлина), напр. дворно осветление.
- ▶ Функцията можете да настроите в меню 30.

4.2.8 Аварийна батерия HNA-Outdoor*

За да се движи вратата и при прекъсване на електрозахранването, може да се свърже предлаганата като опция аварийна батерия. Превключването към режим на батерия става автоматично.

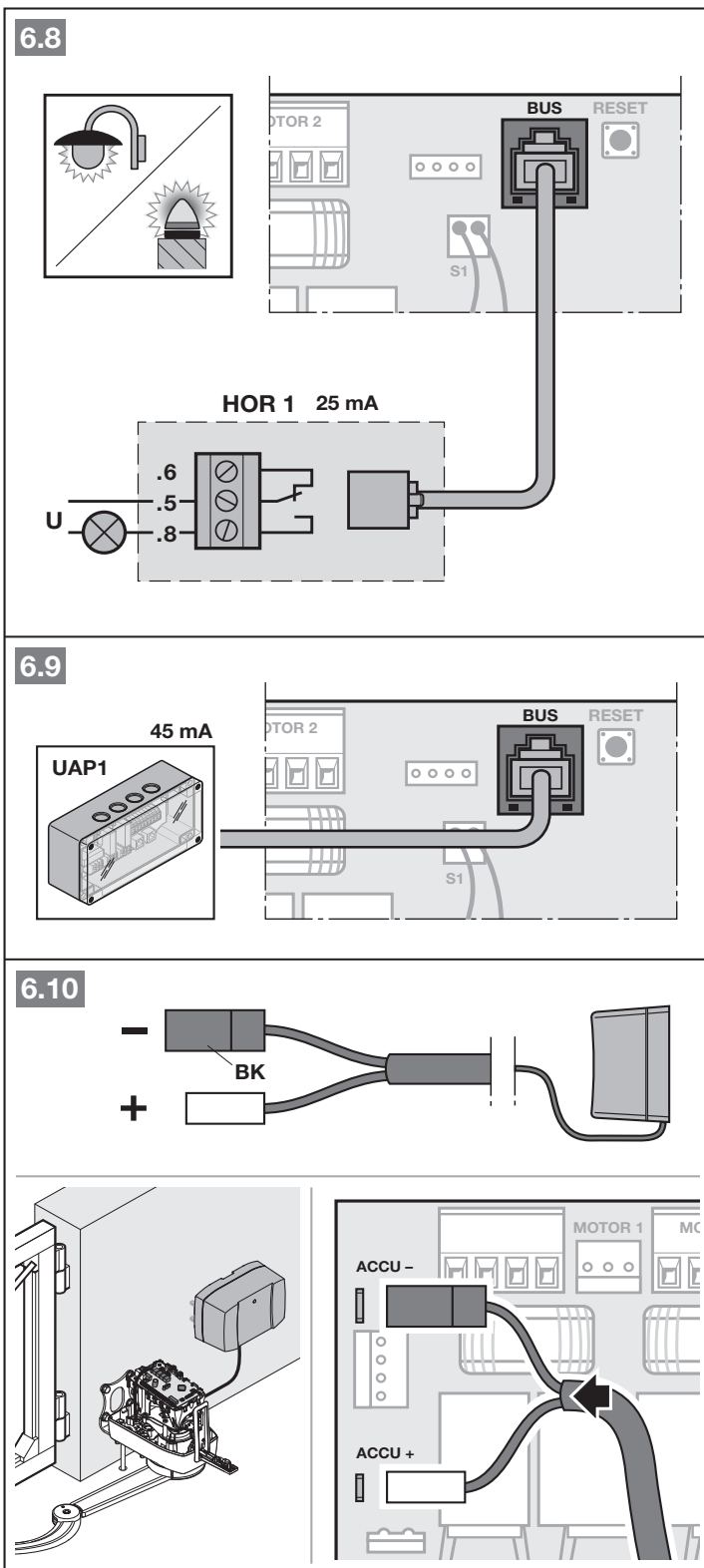

* – Принадлежност, не се включва в стандартното оборудване!

⚠ ПРЕДУПРЕЖДЕНИЕ

Опасност от наранявания вследствие на неочаквано движение на вратата

Ако напрежението до съоръжението е прекъснато, но е свързана аварийна батерия, може да се стигне до неочаквано движение на вратата.

- ▶ Преди да извършвате работи по съоръжението прекъсвайте напрежението до него.
- ▶ Извадете щепсела на аварийната батерия.
- ▶ Обезопасете вратата срещу неволно повторно включване.

4.2.9 Електрическа брава*

- ▶ Свържете проводниците към присъединителните клеми **Е-брав**.

4.2.10 Ръчен предавател

- 1 LED-индикация, многоцветна
- 2 Бутони на ръчния предавател
- 3 Бутон за статуса „Позиция“
- 4 Капак на гнездото за батерията
- 5 Батерия

След поставянето на батерията ръчният предавател е готов за експлоатация.

6.11

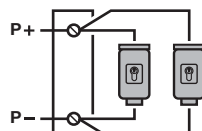
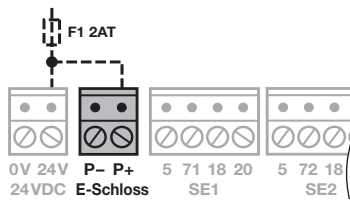

24 V max. 2 x 15 W

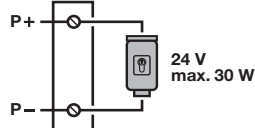
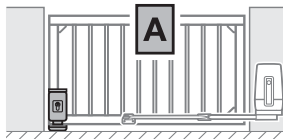

24 V max. 30 W

7

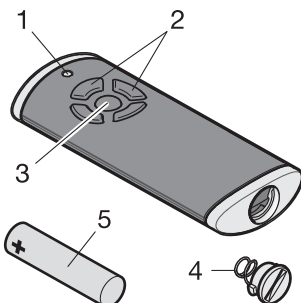

1 x AAA (LR03)
1,5 Volt

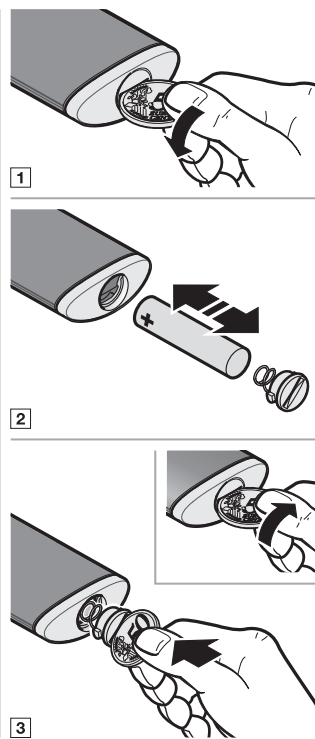

5 Пускане в експлоатация

- ▶ Преди пускането в експлоатация прочетете и следвайте указанията за безопасност, посочени в точка 2.7 и 2.9.

При движенията за разпознаване се извършва съгласуване на задвижването с вратата. При това става автоматично разпознаване и защитено в случай на прекъсване на електрозахранването запаметяване на разстоянието на преместване, необходимата сила за отваряне и затваряне на вратата и евентуално свързаните защитни елементи. Данните са валидни само за тази врата.

УКАЗАНИЯ:



- Ръчният предавател трябва да е готов за експлоатация (виж точка 4.2.10)
- В областта на функциониране на защитните механизми не трябва да има препятствия.
- Защитните механизми трябва да са монтирани и свързани предварително.
- Посоката на отваряне и на затваряне се установява по време на движенията за разпознаване. След успешно пускане в експлоатация посоките могат да се променят само с рестартиране до заводските настройки и провеждане на нови движения за разпознаване.
- Опционалното реле не работи в тактов режим по време на движенията за разпознаване.
- Когато разстоянието на преместването бъде разпознато, задвижването работи с пълзящ ход.

5.1 Избор на тип задвижване и модел врата

 ВНИМАНИЕ
Опасност от наранявания вследствие на неправилно избран тип задвижване При неправилно избран тип задвижване се настройват предварително неспецифични стойности. Некоректното функциониране на съоръжението може да доведе до наранявания. ▶ Изберете само менютата, които отговарят на наличния при Вас тип врата.

Меню	Тип задвижване	
01	RotaMatic	
02	RotaMatic P/L	
03.	VersaMatic	
04	VersaMatic P	

05	VersaMatic / VersaMatic P с шарнирно рамо	
05.	VersaMatic / VersaMatic P с направляваща релса	

Меню	Модел на вратата	
06.	Съоръжение с 2 крила	
07	Съоръжение с 1 крило	
08.	Частично отваряне на крило А (двигател 1)	
09	Частично отваряне на крило В (двигател 2)	

5.2 Процес по разпознаване

1. Подайте напрежение.
На дисплея
 - свети за 1 секунда **8.8.**,
 - след това светва продължително **U.**
2. Натиснете бутона „Отворена врата“ и изберете
 - **03** за VersaMatic или
 - **04** за VersaMatic P.
3. Натиснете и задръжте натиснат бутона **P.**
 - **03.** или **04.** се появява за кратко,
 - **05** свети.

Задвижване без направляваща релса:

4. Натиснете и задръжте натиснат бутона **P.**
 - **06.** свети.

Задвижване с направляваща релса:

- 4.1 Натиснете бутона „Отворена врата“.
 - **05.** свети.
- 4.2 Натиснете и задръжте натиснат бутона **P.**
 - **06.** свети.

Съоръжението е с 2 крила:

5. Натиснете и задръжте натиснат бутона **P.**
 - **08.** свети.

Съоръжението е с 1 крило:

- 5.1 Натиснете бутона „Отворена врата“.
 - **07** свети.
- 5.2 Натиснете и задръжте натиснат бутона **P.**
 - **LA** свети за 1 секунда (**разпознаване на крило A**),
 - **L_** мига.

Подвижното крило трябва да е крило A:

6. Натиснете и задръжте натиснат бутона **P.**
 - **LA** свети за 1 секунда (**разпознаване на крило A**),
 - **L_** мига.

Подвижното крило трябва да е крило B:

- 6.1 Натиснете бутона „Отворена врата“.
 - **09** свети.
- 6.2 Натиснете и задръжте натиснат бутона **P.**
 - **LA** свети за 1 секунда (**разпознаване на крило A**),
 - **L_** мига.

8

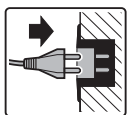

8.8.
3 sec.

8.0

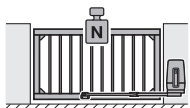

03.



03./04.
1 sec.

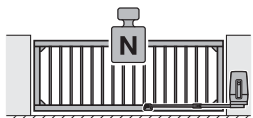

04

2 sec.

05

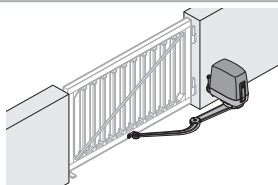

05



06.

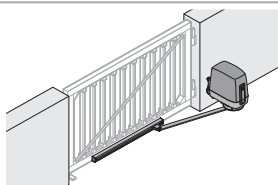

05.

2 sec.



06.



08.

2 sec.

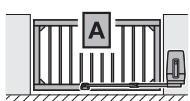

07



0A → (0A)

1 sec.

2 sec.

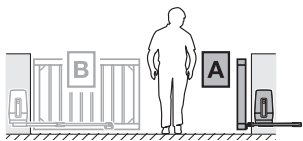

08.



0A → (0A)

1 sec.

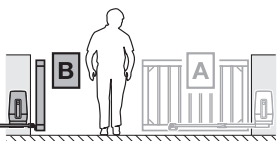

09

2 sec.

5.3 Съоръжение с 2 крила

► Виж фигура 9a – 9.4a

5.3.1 Разпознаване на крайните позиции за крило А

Крило В трябва да е затворено и деблокирано.

1. Деблокирайте задвижването.
2. Отворете крилото на около 1 м.
3. Заклучете задвижването.
4. Натиснете и задръжте натиснат бутона „Затворена врата“.
– Крилото се придвижва в посока затворена врата. L₋ свети.

Ако крилото се движи в посока отворена врата, обърнете посоката на въртене:

- Освободете за кратко бутона „Затворена врата“.
- Натиснете отново и задръжте натиснат бутона „Затворена врата“.
5. Освободете бутона „Затворена врата“, когато движението на крилото се спре от крайния ограничител, **Крайна позиция „затворена врата“ е разпозната.**
– EL свети за 2 секунди,
– L₋ мига.

6. Натиснете и задръжте натиснат бутона „Отворена врата“.
– Крилото се придвижва в посока отворена врата. L₋ свети.

7. Освободете бутона „Отворена врата“, когато **a.** е достигната желаната крайна позиция „отворена врата“. С помощта на бутоните „Отворена врата“ / „Затворена врата“ може да се извърши фина настройка, докато не е достигнат крайния ограничител.

Или

- b.** движението на крилото се спре от крайния ограничител.

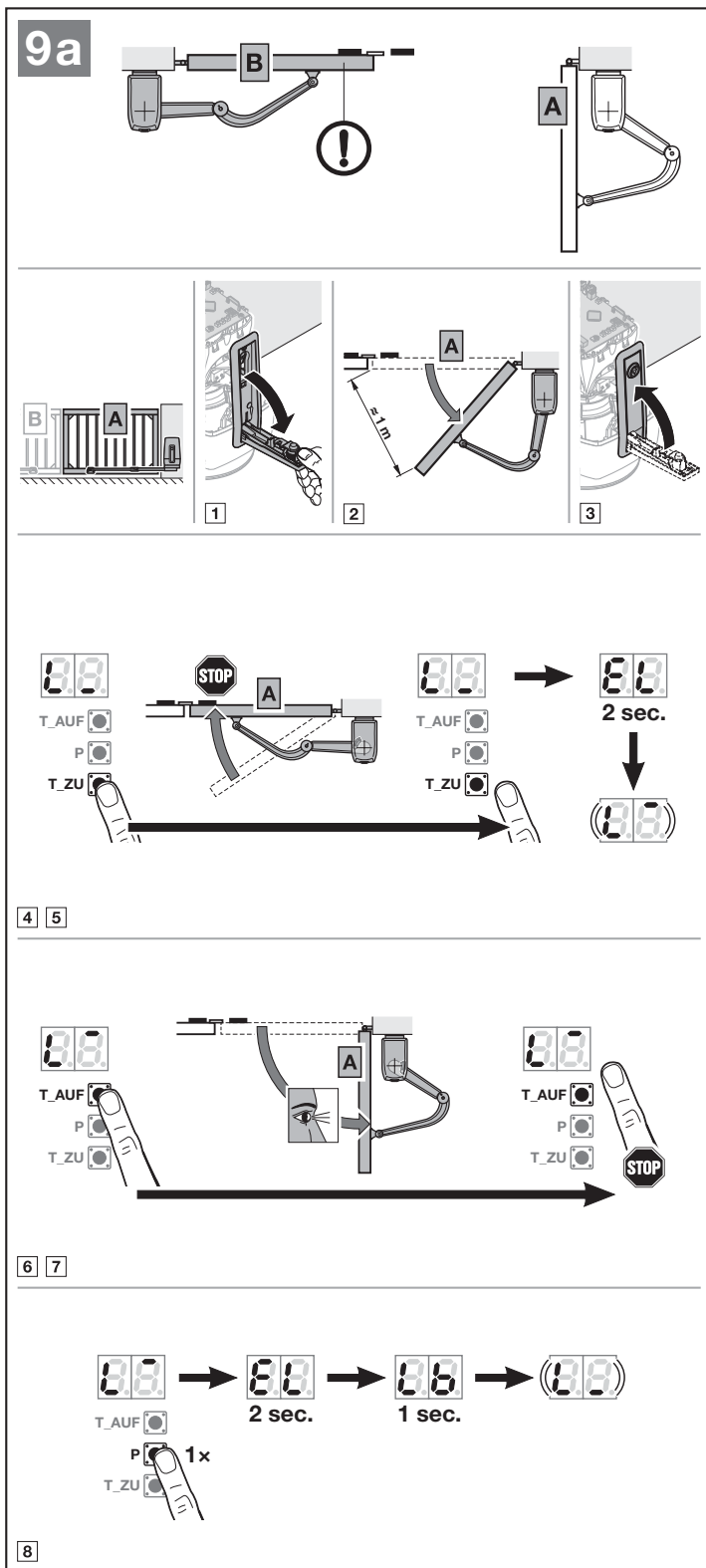

8. Натиснете бутона **P**, за да запаметите тази позиция.
- **EL** свети за 2 секунди,
 - **Lb** свети за 1 секунда (**разпознаване на крило B**),
 - **L_** мига.

5.3.2 Разпознаване на крайните позиции за крило B

Крило **A** трябва да е отворено.

1. Отворете крилото на около 1 м.
2. Заклучете задвижването.
3. Натиснете и задръжте натиснат бутона **„Затворена врата“**.
 - Крилото се придвижва в посока **затворена врата**.
 - L_** свети.

Ако крилото се движи в посока **отворена врата**, обърнете посоката на въртене:

- ▶ Освободете за кратко бутона **„Затворена врата“**. Натиснете отново и задръжте натиснат бутона **„Затворена врата“**.

4. Освободете бутона **„Затворена врата“**, когато движението на крилото се спре от крайния ограничител.

Крайна позиция „затворена врата“ е разпозната.

- **EL** свети за 2 секунди,
- **L_** мига.

5. Натиснете и задръжте натиснат бутона **„Отворена врата“**.
 - Крилото се придвижва в посока **отворена врата**.
 - L_** свети.

6. Освободете бутона **„Отворена врата“**, когато
 - a. е достигната желаната крайна позиция **„отворена врата“**. С помощта на бутоните **„Отворена врата“** / **„Затворена врата“** може да се извърши фина настройка, докато не е достигнат крайния ограничител.

Или

- b. движението на крилото се спре от крайния ограничител.

9.1a

2 sec.

2 sec.

1x

7

7. Натиснете бутона **P**,
за да запаметите тази позиция.
- **EL** свети за 2 секунди,
 - **L_** свети.

Timeout:

Ако при провеждане на процеса по разпознаване изтече времето за Timeout (60 секунди), задвижването се връща автоматично към състоянието си при доставката. На дисплея свети **U**, задвижването не е разпознано нужната информация.

- ▶ Повторете пускането в експлоатация.

УКАЗАНИЕ:

Когато се налага допълнително настройване на крайните позиции.

- ▶ Виж точка 3.8.1

5.3.3 Разпознаване на силите

По време на движенията за разпознаване на силите не трябва да се задейства защитен механизъм. Движенията за разпознаване на силите се провеждат с много бавно изместване на крилото.

Движения за разпознаване на силите:

1. Натиснете бутона „Затворена врата“.
 - Крило **B** се придвижва в посока *затворена врата*. След това следва крило **A**.
 - Двете крила се придвижват до крайна позиция „затворена врата“. **L_** свети.
 2. Натиснете бутона „Отворена врата“.
 - Крило **A** се придвижва в посока *отворена врата*. След това следва крило **B**.
 - Двете крила се придвижват до крайна позиция „отворена врата“. **L_** свети.
 - След като и двете крила завършат движението си, мига **11**.
- ▶ Продължете с точка 5.5.

9.2a

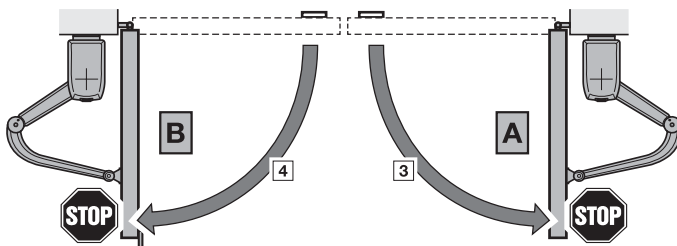
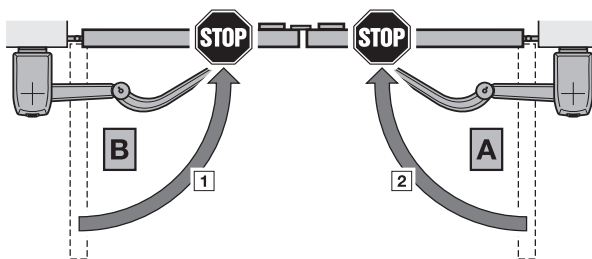
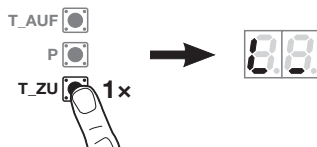

Прекъсване на движенията за разпознаване на силите:

Движенията за разпознаване на силите спират с подаването на импулс например

- от външни командни елементи, свързани на клеми 20 / 21 / 23,
- от командни входове на допълнителната платка UAP 1 или UAP 1-300,
- от вътрешна радиовръзка *,
- от външен радиоприемник,
- след натискане на бутоните „**Отворена врата**“ / „**Затворена врата**“.

Накрая на дисплея свети **U**.

След прекъсване движенията за разпознаване на силите трябва да се стартират отново.

Настройките на менюта **01 – 09** се запазват.

* Когато вече са регистрирани радиокодове.

5.4 Съоръжение с 1 крило

► Виж фигура 9b–9.2b

5.4.1 Разпознаване на крайните позиции

1. Деблокирайте задвижването.
2. Отворете крилото на около 1 м.
3. Заклучете задвижването.
4. Натиснете и задръжте натиснат бутона „Затворена врата“.
 - Крилото се придвижва в посока *затворена врата*.
 - L₋ свети на дисплея.

Ако крилото се движи в посока *отворена врата*, обърнете посоката на въртене:

- Освободете за кратко бутона „Затворена врата“. Натиснете отново и задръжте натиснат бутона „Затворена врата“.

5. Освободете бутона „Затворена врата“, когато движението на крилото се спре от крайния ограничител, **Крайна позиция „затворена врата“ е разпозната.**
 - EL свети за 2 секунди,
 - L₋ мига.

6. Натиснете и задръжте натиснат бутона „Отворена врата“.
 - Крилото се придвижва в посока *отворена врата*.
 - L₋ свети на дисплея.

7. Освободете бутона „Отворена врата“, когато
 - a. е достигната желаната крайна позиция „отворена врата“. С помощта на бутоните „Отворена врата“ / „Затворена врата“ може да се извърши фина настройка, докато не е достигнат крайния ограничител.

Или

- b. движението на крилото се спре от крайния ограничител.
8. Натиснете бутона P, за да запазите тази позиция.
 - EL свети за 2 секунди,
 - L₋ свети.

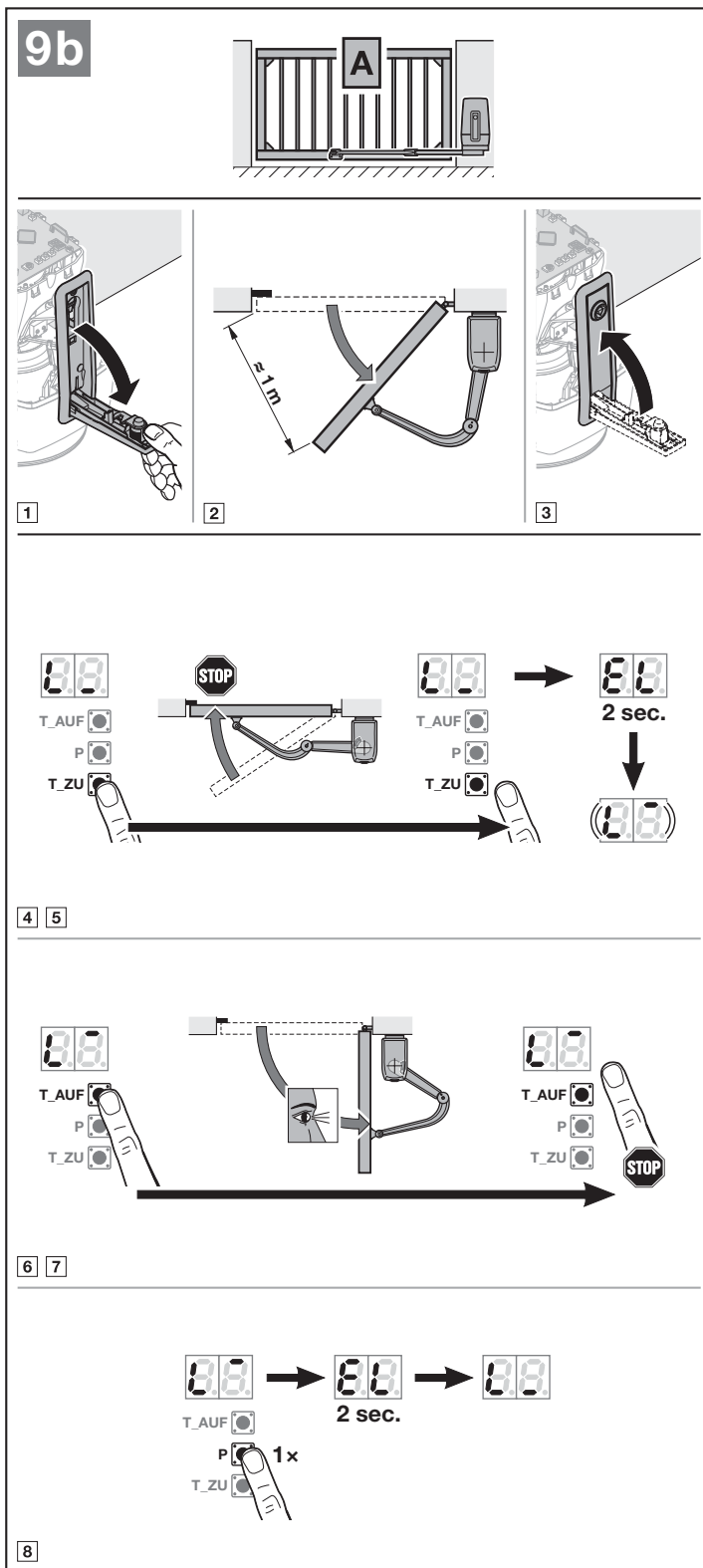

Timeout:

Ако при провеждане на процеса по разпознаване изтече времето за Timeout (60 секунди), задвижването се връща автоматично към състоянието си при доставката. На дисплея свети **U**, задвижването не е разпознало нужната информация.

- ▶ Повторете пускането в експлоатация.

УКАЗАНИЕ:

Когато се налага допълнително настройване на крайните позиции.

- ▶ Виж точка 3.8.1

5.4.2 Разпознаване на силите

По време на движенията за разпознаване на силите не трябва да се задейства защитен механизъм. Движенията за разпознаване на силите се провеждат с голямо изместване на крилото.

Движения за разпознаване на силите:

1. Натиснете бутона „Затворена врата“.
 - Крилото се придвижва до крайна позиция „затворена врата“.
 - L** свети.
2. Натиснете бутона „Отворена врата“.
 - Крилото се придвижва до крайна позиция „отворена врата“.
 - L** свети.
 - След като и крилото завърши движението си, мига **11**.

Прекъсване на движенията за разпознаване на силите:

Движенията за разпознаване на силите спират с подаването на импулс например

- от външни командни елементи, свързани на клемите 20 / 21 / 23,
- от командни входове на допълнителната платка UAP 1 или UAP 1-300,
- от вътрешна радиовръзка *,

* Когато вече са регистрирани радиокодове.

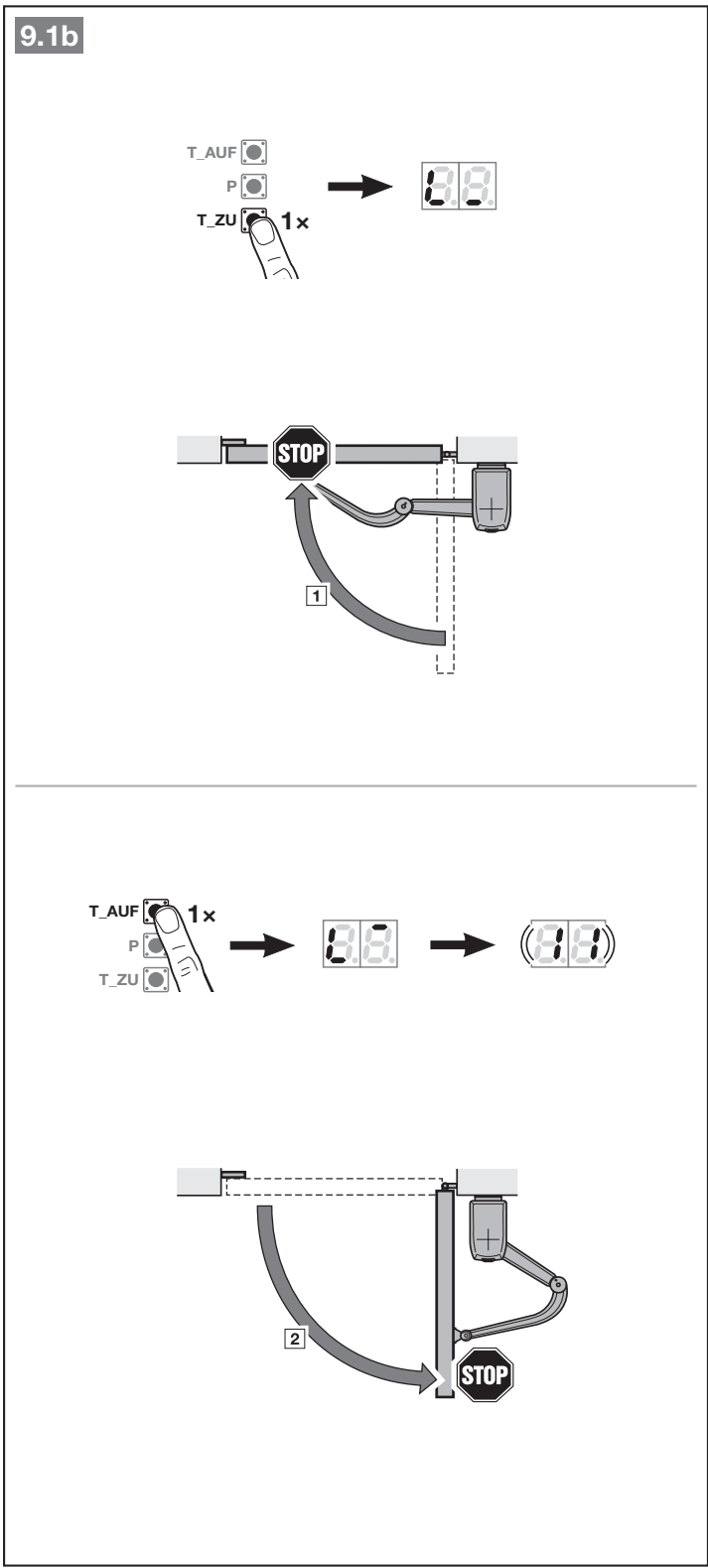

- от външен радиоприемник,
 - след натискане на бутоните „Отворена врата“ / „Затворена врата“.
- Накрая свети **U**.

След прекъсване движенията за разпознаване на силите трябва да се стартират отново. Настройките на менюта **01 – 09** се запазват.

5.5 Разпознаване на ръчен предавател

Задвижването се връща автоматично в менюто за разпознаване на ръчен предавател.

Към всеки бутон на ръчния предавател е причислен радиокод.

- ▶ Вземете под внимание и точка 8.

На дисплея мига нормално **11**.

За да регистрирате радиокод (импулс):

1. Натиснете и задръжте натиснат бутона на ръчния предавател, чийто радиокод желаете да излъчите.

Ръчен предавател:

- LED-индикацията светва за 2 секунди в синьо и изгасва.
- След 5 секунди LED-индикацията започва да мига ту в червено, ту в синьо. Радиокодът се излъчва.

Задвижване:

Когато приемникът разпознае валиден радиокод, на дисплея мига бързо **11**.

2. Освободете бутона на ръчния предавател.

Ръчният предавател е регистриран като готов за експлоатация.

На дисплея мига нормално **11**.

В рамките на 25 секунди могат да се регистрират и други ръчни предаватели.

За да регистрирате други радиокодове (импулси):

- ▶ Повторете стъпка **1 + 2**.

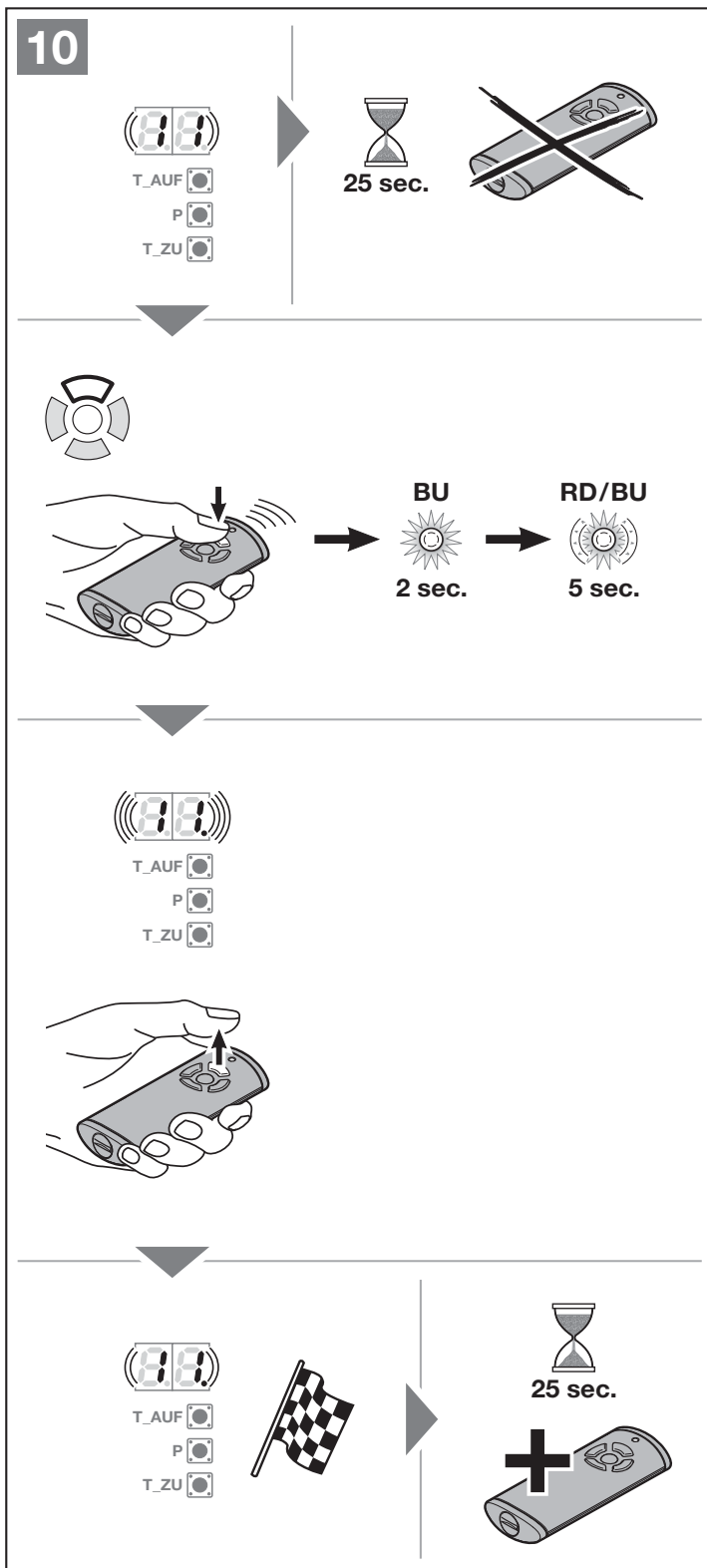

За да прекъснете регистрирането на радиокода преждвременно:

- ▶ Натиснете бутона P.

За да регистрирате ръчния предавател и за други функции:

1. Натиснете бутона „Отворена врата“ и изберете:

Меню 12	Осветление
Меню 13	Частично отваряне
Меню 14	Избор на посока „отворена врата“
Меню 15	Избор на посока „затворена врата“

2. Натиснете бутона P и преминете към режима за програмиране. Съответно мига нормално 12, 13, 14 или 15.
3. Изпълнете стъпки 1–2 като в меню 11.

За да не регистрирате други ръчни предаватели:

1. С помощта на бутоните „Отворена врата“ / „Затворена врата“ изберете меню 00.
2. Натиснете бутона P. Задвижването преминава в работен режим.

Или

- ▶ 25 секунди без въвеждане – (Timeout).

Регистрираните защитни механизми са активни и активирани в мениютата.

Задвижването е готово за експлоатация.

Timeout:

Ако по време на разпознаване на ръчния предавател изтече времето за Timeout (25 секунди), задвижването се връща автоматично в работен режим. След това за разпознаване на ръчен предавател съответното меню трябва да се избере ръчно, както е описано в точка 6.1.4.

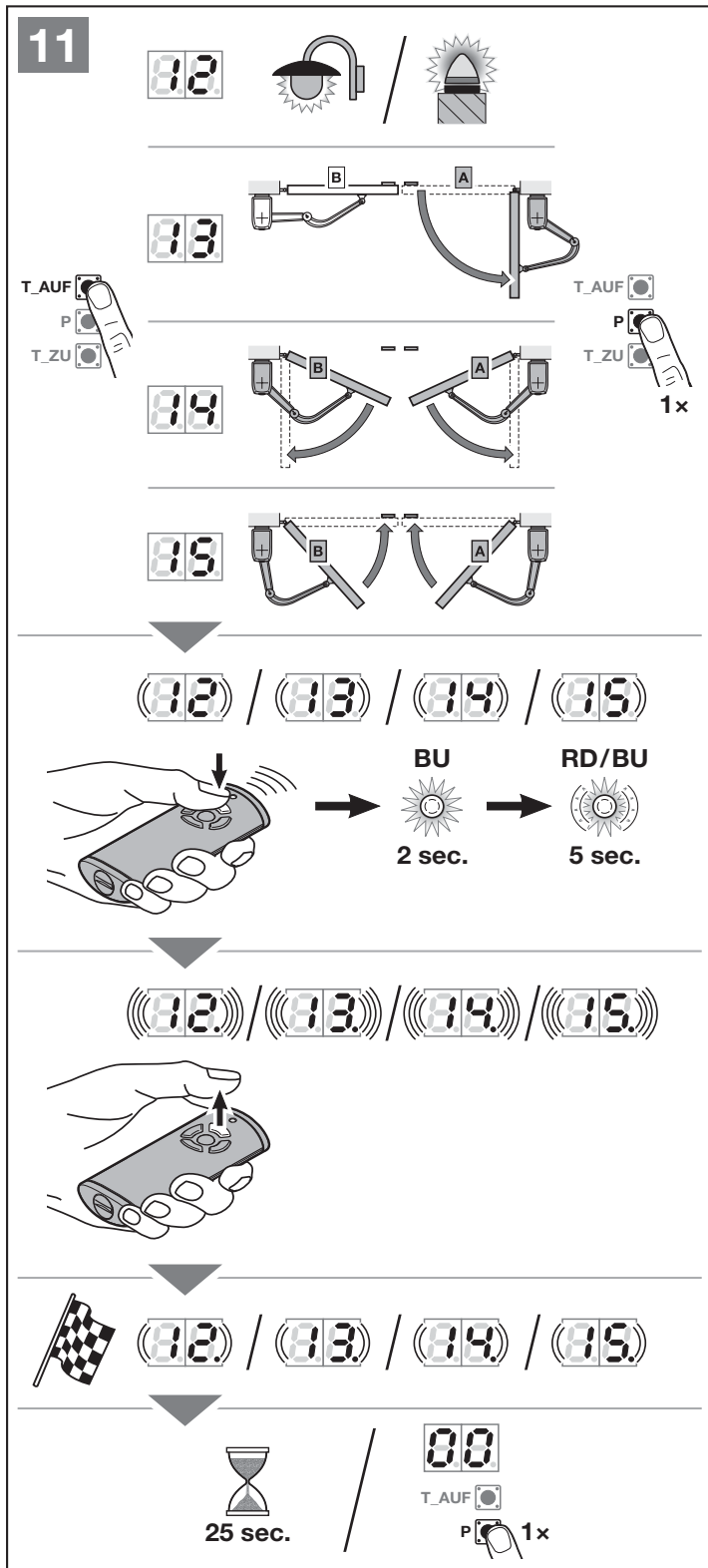

6 Менюта

УКАЗАНИЯ:

- Меню **00** е първото меню, което се вижда при влизане в режим за програмиране.
- Меню **00** служи и за излизане от режима за програмиране.
- Менюта **01 – 09** са достъпни само при пускането в експлоатация.
- След приключване на пускането в експлоатация остават видими само менюта **10 – 38**.
- Десетичната точка до номера на менюто показва, че то е активно.

За да преминете към режима за програмиране:

- ▶ Натиснете бутона **P**, докато светне **00**.

За да изберете меню:

- ▶ Изберете желаното меню с помощта на бутоните „Отворена врата“ / „Затворена врата“. Натискането и задържането на бутоните „Отворена врата“ / „Затворена врата“ позволява бързо преминаване през менюто.

За да активирате меню с единична функция:

- ▶ Натиснете бутона **P** за 2 секунди. Десетичната точка светва до номера на менюто. Менюто става активно веднага.

За да активирате меню с избираеми параметри:

1. Натиснете бутона **P**. Активният параметър мига.
2. Изберете желания параметър с помощта на бутоните „Отворена врата“ / „Затворена врата“.
3. Натиснете бутона **P** за 2 секунди.
4. Параметърът става активен веднага. Номерът на менюто свети с десетична точка.

12

5 sec.

12.1

12.2

2 sec.

12.3

1 x

2 sec.

12.4

1 x

60 sec.

За да излезете от режима за програмиране:

1. С помощта на бутоните „Отворена врата“ / „Затворена врата“ изберете меню **00**.
2. Натиснете бутона **P**.
Или
- ▶ 60 секунди без въвеждане – (Timeout).
Всички настройки са запаметени.
Задвижването преминава в работен режим.

6.1 Описание на менютата

Табличен преглед на всички менюта ще намерите в точка 18, от страница 198.

6.1.1 Разширени менюта

С помощта на описаните тук менюта **01 – 36** могат да се извършват допълнителни настройки, например

- Актуализиране на скоростта
- Актуализиране на ограничението на силите
- Промяна на границата на реверсиране
- Посока на действие и поведение на защитните механизми при реверсиране

Настройките, с които се променят заводските настройки, трябва да се извършват само от вещи лица. За целта се обърнете към компетентен специалист.

УКАЗАНИЕ:

Промени могат да се правят само при спазване на указанията, посочени в точка **2.9.1 Указания за безопасност относно спазването на работните сили**.

6.1.2 Меню 01 – 09: Типове задвижвания и модели врати

Менютата **01 – 09** са Ви необходими, само за да пуснете задвижването в експлоатация. Тези менюта могат да се избират само при първото пускане в експлоатация или след рестартиране до заводските настройки.

Когато изберете типа задвижване, се задават автоматично всички специфични стойности за вратата, като например

- скорости,
- плавно спиране,
- поведение на защитните механизми при реверсиране,
- граници на реверсиране
- и др.

Преглед на типовете задвижвания е представен в точка 5.1.

6.1.3 Меню 10: Движения за разпознаване

- ▶ Обърнете внимание на указанията в точка 5.

Движения за разпознаване са необходими,

- когато крайните позиции са били настроивани допълнително,
- след провеждане на сервис и техническа поддръжка,
- ако са монтирани допълнителни защитни механизми, например фотоклетка или омов контакт 8k2,
- ако са извършвани промени по вратата.

УКАЗАНИЕ:

След като се активира меню **10**:

- Наличните данни за вратата (разстояние на преместването и сили) са изтрити.
- От менюто не може да се излезе преждевременно. Разстоянието на преместването и силите трябва да бъдат разпознати отново!
- Няма Timeout.

За да стартирате движения за разпознаване:

При съоръжения с 2 крила крило **B** трябва да е затворено и деблокирано.

1. Отворете крилото на около 1 м.
2. Изберете меню **10**.
3. Натиснете бутона **P** за 5 секунди.
 - **10** мига,
 - накрая мига **00** или **88**.

4. Натиснете бутона „Затворена врата“. Крилото се придвижва до крайна позиция „затворена врата“.

- **00** или **88** мига.
- Когато е достигната крайната позиция:
 - **LA** свети за 1 секунда,
 - **L⁻** мига.

5. Натиснете и задръжте натиснат бутона „Отворена врата“. Крилото се придвижва в посока „отворена врата“.

- **L⁻** свети.

6. Освободете бутона „Отворена врата“, когато
 - a. е достигната желаната крайна позиция „отворена врата“. С помощта на бутоните „Отворена врата“ / „Затворена врата“ може да се извърши фина настройка, докато не е достигнат крайния ограничител.

Или



- b. движението на крилото се спре от крайния ограничител.

7. Натиснете бутона **P**. Крайна позиция „отворена врата“ е разпозната.

- **EL** свети за 2 секунди,
- **Lb** свети за 1 секунда (разпознаване на крило **B**, ако е налично)
- **L⁻** свети.

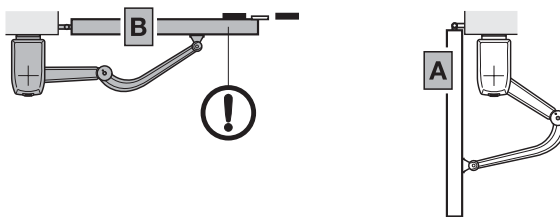
13



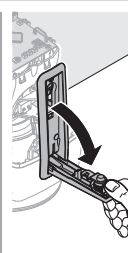
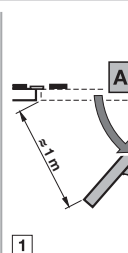



T_AUF P 5 sec. T_ZU

2 3



T_AUF P T_ZU 1x

4



5 6



T_AUF P T_ZU STOP

7



T_AUF P 1x T_ZU

178

TR10A223 RE/06.2016

Крило В, ако е налично:

1. Заклучете задвижването.
2. Изпълнете стъпки 5–6 както е описано в точка 6.1.3.
3. Натиснете бутона **P**.
 - **EL** свети за 2 секунди,
 - **L_** свети.

Разпознаване на силите (2 крила)

1. Натиснете бутона „Затворена врата“.
 - Крило **B** се придвижва в посока *затворена врата*. След това следва крило **A**.
 - Двете крила се придвижват до крайна позиция „затворена врата“. **L_** свети.
2. Натиснете бутона „Отворена врата“.
 - Крило **A** се придвижва в посока *отворена врата*. След това следва крило **B**.
 - Двете крила се придвижват до крайна позиция „отворена врата“. **L_** свети.
 - След като и двете крила завършат движението си, в продължение на 2 секунди **10** мига много бързо.
 - Накрая **10** свети продължително.

Разпознаване на силите (1 крило)

1. Натиснете бутона „Затворена врата“.
 - Крилото се придвижва до крайна позиция „затворена врата“. **L_** свети.
2. Натиснете бутона „Отворена врата“.
 - Крилото се придвижва до крайна позиция „отворена врата“. **L_** свети.
 - След като крилото завърши движението си, в продължение на 2 секунди **10** мига много бързо.
 - Накрая **10** свети продължително.

13.1

2

13.2

**6.1.4 Меню 11 – 15:
Разпознаване
на ръчен предавател**

Вграденият радиоприемник може да регистрира макс. 150 радиокода.

Радиокодовете могат да се разпределят по наличните канали.

Ако бъдат регистрирани повече от 150 радиокода, се изтриват първите записани.

Ако радиокодът на един и същи бутон на ръчен предавател се регистрира за две различни функции, регистрираният за първата функция радиокод се изтрива.

За да регистрирате радиокод, трябва да са изпълнени следните предпоставки:

- Задвижването е в покой.
- Не е активирано време за предупреждение.
- Не е активирано време на задържане в отворено положение.

Меню 11: Регистриране на радиокод за импулсното управление:

1. Изберете меню **11**, както е посочено в точка 6.
2. Натиснете бутона **P**. На дисплея мига нормално **11**.
3. Изпълнете стъпки **1 + 2**, както е описано в точка 5.5.

За да прекъснете регистрирането на ръчния предавател преждевременно:

- ▶ Натиснете бутона **P**.

Меню 12: Регистриране на радиокод за осветление:

- ▶ Процедирайте по същия начин, както в меню **11**.

Функция „Осветление“ само в комбинация с универсална адаптерна платка UAP 1 или UAP 1-300 (виж точка 4.2.7).

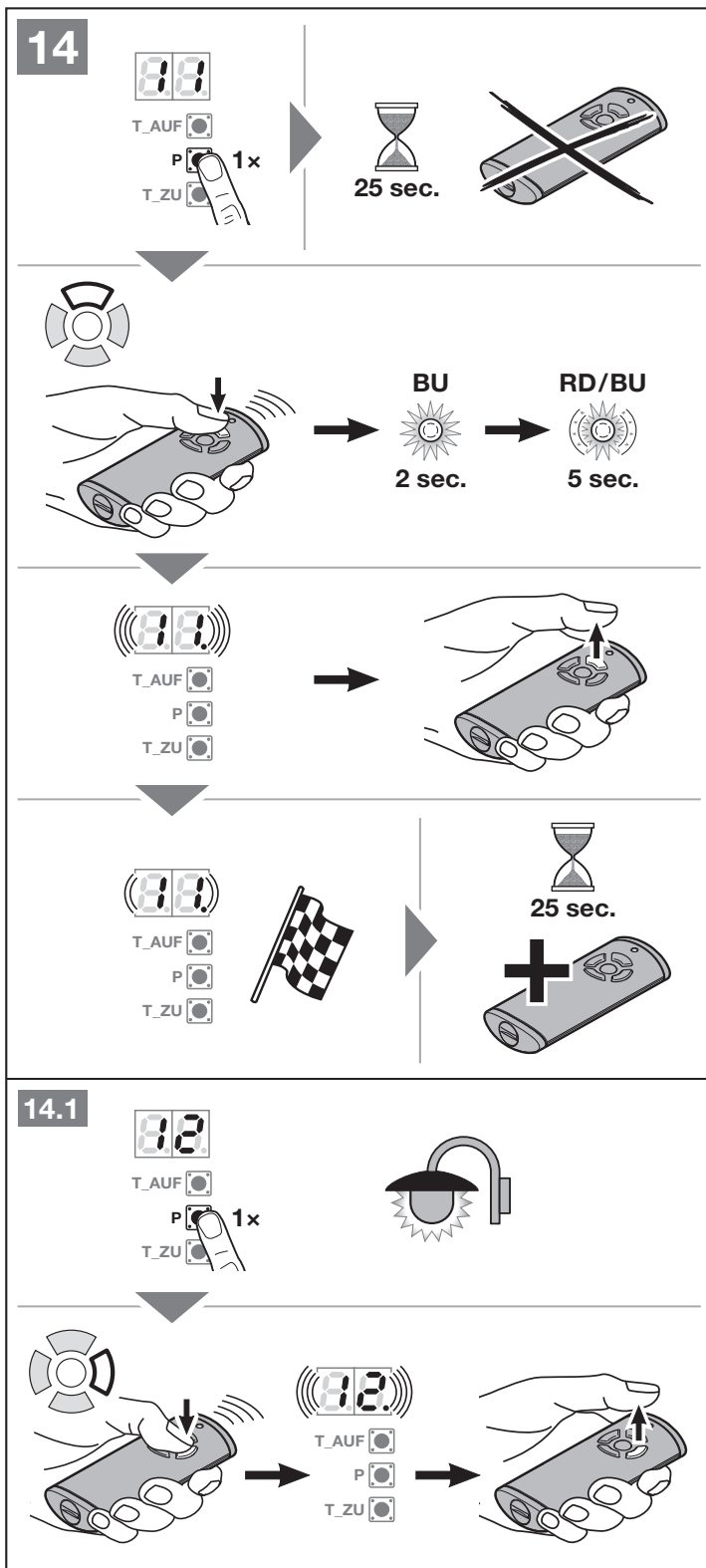

Меню 13: Регистриране на радиокод за частично отваряне:

- ▶ Процедурирайте по същия начин, както в меню 11.

Меню 14: Регистриране на радиокод за избор на посока „отворена врата“:

- ▶ Процедурирайте по същия начин, както в меню 11.

Меню 15: Регистриране на радиокод за избор на посока „затворена врата“:

- ▶ Процедурирайте по същия начин, както в меню 11.

6.1.5 Меню 19: Изтриване на радиокод – всички функции

- ▶ виж **фиг. 14.5**

Не можете да изтриете радиокодовете на отделни бутони на ръчен предавател или само за отделни функции.

1. Изберете меню 19.
2. Натиснете бутона **P** за 5 секунди.
 - 19 мига бавно за 5 секунди.
 - 19 мига бързо за 3 секунди.
 - След като са изтрити всички радиокодове, 19 свети продължително.

Към описаните по-долу менюта:

- ▶ Виж също и прегледа от страница 198.

6.1.6 Меню 20–24: Вътрешно осветление / продължителност на послесветене

След като вратата се задвижи, вътрешното осветление се включва. След като вратата е завършила движението си, осветлението продължава да свети за настроеното време (продължителност на послесветене).

За да настроите желаната функция:

- ▶ Изберете менюто за желаната функция, както е посочено в точка 6.

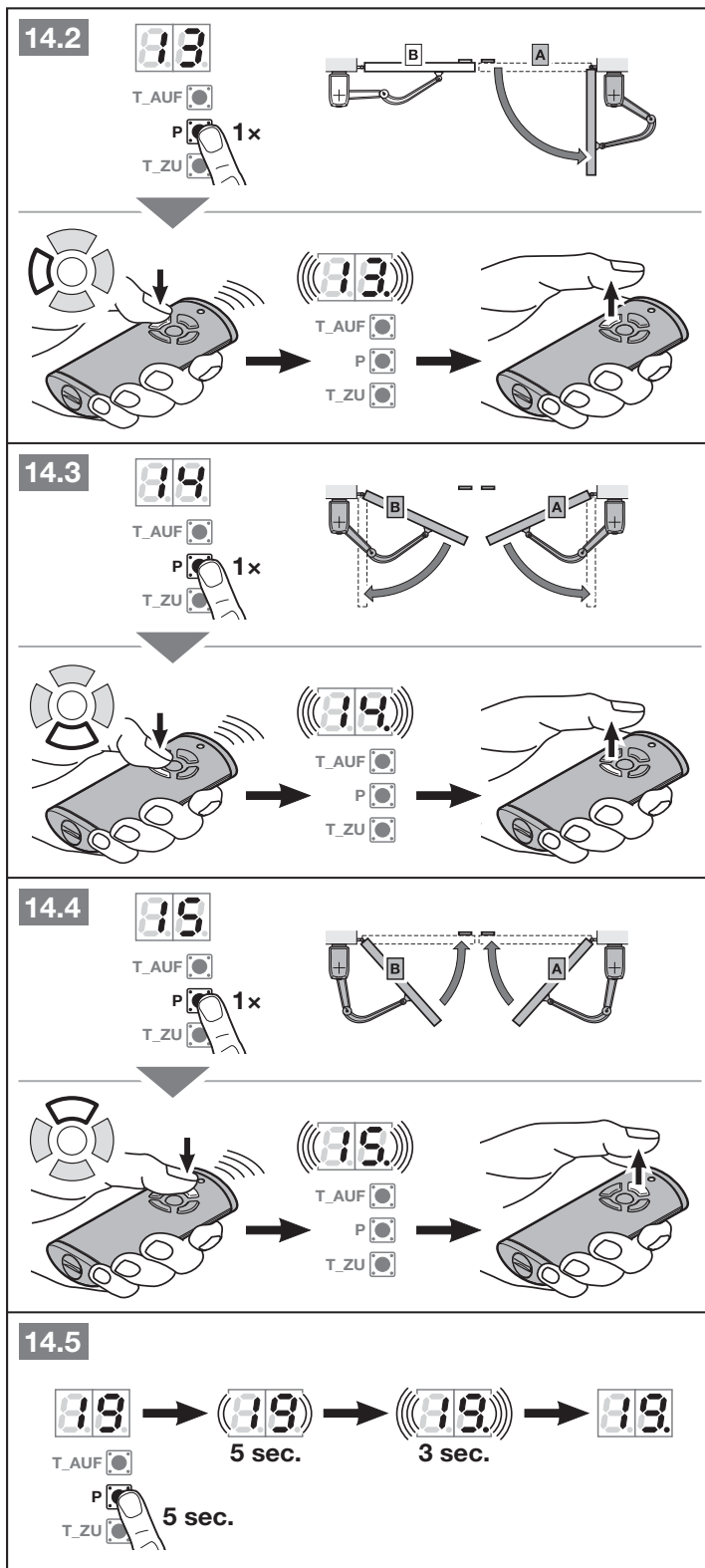

20	Деактивирано вътрешно осветление	
21	Вътрешно осветление / продължителност на послесветене 30 секунди	
22	Вътрешно осветление / продължителност на послесветене 60 секунди	
23	Вътрешно осветление / продължителност на послесветене 120 секунди	
24	Вътрешно осветление / продължителност на послесветене 180 секунди	

Когато е активирано меню **20**, движението на вратата не включва осветлението. Автоматично се активира също и меню **31** – Параметър **07**.

Когато е активирано меню **21 – 24**, се активира автоматично и меню **31** – Параметър **00**.

Timeout

Ако не натиснете бутона **P** в рамките на 60 секунди, за да запазите настройката, се запазва предварително настроеното меню.

6.1.7 Меню 25 – 28: Външно осветление / продължителност на послесветене

Външен команден елемент (например ръчен предавател или манипулатор) включва осветлението и то остава включено за настроеното време (продължителност на послесветене).

За да настроите желаната функция:

- ▶ Изберете менюто за желаната функция, както е посочено в точка 6.

25	Деактивирано външно осветление	
26	Външно осветление / продължителност на послесветене 5 минути	
27	Външно осветление / продължителност на послесветене 10 минути	
28	Външно осветление / продължителност на послесветене – функция ВКЛ. / ИЗКЛ. с HOR 1 или UAP 1-реле 3	

Когато е активирано меню **25**, външен команден елемент не включва осветлението.

Когато е активирано меню **28**, осветлението може да се включи или изключи за продължително време с помощта на допълнителните платки HOR 1 или UAP 1-реле 3. Не е възможно в комбинация с меню **25**.

Timeout

Ако не натиснете бутона **P** в рамките на 60 секунди, за да запазите настройката, се запазва предварително настроеното меню.

6.1.8 Меню 30: Функции на релета – извън помещението

Опционалното реле HOR 1 е необходимо за свързването на външна или сигнална лампа.

С универсалната адаптерна платка UAP 1-реле 3 или UAP 1-300 могат да се командват и други функции, като например сигнализация на крайните позиции „отворена врата“ и „затворена врата“, избор на посока или включване на осветлението.

За да настроите желаната функция:

- ▶ Изберете менюто и параметъра за желаната функция, както е посочено в точка 6.

30	Функции на релета – извън помещението HCP, HOR 1, UAP 1-реле 3, UAP 1-300	
00	Функция „Външно осветление“	
01	Съобщение за крайна позиция „отворена врата“	
02	Съобщение за крайна позиция „затворена врата“	
03	Съобщение за крайна позиция „частично отваряне“	
04	Изчистващ сигнал при подаване на команда за изцяло или частично отваряне на вратата	
05	Съобщение за грешка на дисплея (авария)	
06	Предупреждение за задвижване / Предупреждение ¹⁾ продължителен сигнал	
07	Предупреждение за задвижване / Предупреждение ¹⁾ мигащо	
08	Релето сработва по време на движението и отпуска в крайните позиции	
09	Съобщение за интервала за провеждане на техническа поддръжка (индикация In)	
10	Предупреждение за задвижване / Предупреждение ¹⁾ мигащо само в посока „затворена врата“	

1) Предупреждение се излъчва, само ако е активирано в меню 32.

Когато в меню **30**

- е активиран параметър **00**, се активира автоматично и меню **26**.
- е активиран параметър **01 – 10**, се активира автоматично и меню **25**.

Timeout

Ако не натиснете бутона **P** в рамките на 60 секунди, за да запаметите желанието параметър, се запазва предварително настроеният параметър **00**.

6.1.9 Меню 31: Функции на релета – в помещението

Необходимо например за свързването на външна или сигнална лампа.

С универсалната адаптерна платка UAP 1-реле 3 или UAP 1-300 могат да се командват и други функции, като например сигнализация на крайните позиции „отворена врата“ и „затворена врата“, избор на посока или включване на осветлението.

За да настроите желаната функция:

- Изберете менюто и параметъра за желаната функция, както е посочено в точка 6.

31	Функции на релетата – в помещението	
00	Функция „Вътрешно осветление“	
01	Съобщение за крайна позиция отворена врата	
02	Съобщение за крайна позиция затворена врата	
03	Съобщение за крайна позиция „частично отваряне“	
04	Изчистващ сигнал при подаване на команда за отваряне на вратата	
05	Съобщение за грешка на дисплея (авария)	
06	Предупреждение за задвижване / Предупреждение ¹⁾ продължителен сигнал	
07	Предупреждение за задвижване / Предупреждение ¹⁾ мигащо	
08	Релето сработва по време на движението и отпускане в крайните позиции	
09	Съобщение за интервала за провеждане на техническа поддръжка (индикация In)	
10	Предупреждение за задвижване / Предупреждение ¹⁾ мигащо само в посока „затворена врата“	

1) Предупреждение се излъчва, само ако е активирано в меню 32.

Когато в меню **31**

- е активиран параметър **00**, се активира автоматично и меню **22**.
- е активиран параметър **01 – 10**, се активира автоматично и меню **20**.

Timeout

Ако не натиснете бутона **P** в рамките на 60 секунди, за да запаметите желанието параметър, се запазва предварително настроеният параметър **00**.

6.1.10 Меню 32: Време за предупреждение

Когато се подава команда за движение, през времето за предупреждение преди да се задвижи вратата мига свързана към опционалното реле сигнална лампа.

Времето за предупреждение е активно в посока *отворена врата* и *затворена врата*.

За да настроите желаната функция:

- Изберете менюто и параметъра за желаната функция, както е посочено в точка 6.

32	Време за предупреждение	
00	деактивирано. Вратата започва да се движи веднага след подаване на команда за движение.	
01	1 секунда	
02	2 секунди	
03	3 секунди	
04	4 секунди	
05	5 секунди	
06	10 секунди	
07	15 секунди	
08	20 секунди	
09	30 секунди	
10	60 секунди	

Timeout

Ако не натиснете бутона **P** в рамките на 60 секунди, за да запаметите желанието параметър, се запазва предварително настроеният параметър **00**.

6.1.11 Меню 34: Автоматично затваряне

При настроено автоматично затваряне вратата се отваря с подаване на команда за движение. След изтичане на времето на задържане в отворено положение и времето за предупреждение вратата се затваря автоматично. Ако по време на затварянето се подаде команда за движение, вратата спира да се движи.

УКАЗАНИЯ:

- Автоматичното затваряне трябва / може да се активира в областта на валидност на EN 12453, само ако към серийното ограничение на силите е свързан минимум един **допълнителен** защитен механизъм (фотоклетка).
- Всеки **допълнителен** защитен механизъм (фотоклетка) трябва непременно да е бил предварително разпознат.
- Когато е настроено автоматичното затваряне (менюта **34 – 35**), се активира автоматично и времето за предупреждение (меню **32** – параметър **03**).

За да настроите желаната функция:

- ▶ Изберете менюто и параметъра за желаната функция, както е посочено в точка 6.

34	Автоматично затваряне	
00	деактивирано	
01	Време на задържане в отворено положение 5 секунди	
02	Време на задържане в отворено положение 10 секунди	
03	Време на задържане в отворено положение 20 секунди	
04	Време на задържане в отворено положение 30 секунди	
05	Време на задържане в отворено положение 60 секунди	
06	Време на задържане в отворено положение 90 секунди	
07	Време на задържане в отворено положение 120 секунди	
08	Време на задържане в отворено положение 180 секунди	
09	Време на задържане в отворено положение 240 секунди	
10	Време на задържане в отворено положение 300 секунди	

Timeout

Ако не натиснете бутона **P** в рамките на 60 секунди, за да запазват желаните параметри, се запазва предварително настроеният параметър **00**.

6.1.12 Меню 35: Автоматично затваряне от позиция „частично отворяне“

УКАЗАНИЯ:

- Автоматичното затваряне трябва / може да се активира в областта на валидност на EN 12453, само ако към серийното ограничение на силите е свързан минимум един **допълнителен** защитен механизъм (фотоклетка).
- Когато е настроено автоматичното затваряне (менюта **34 – 35**), се активира автоматично и времето за предупреждение (меню **32** – параметър **03**).

За да настроите желаната функция:

- ▶ Изберете менюто и параметъра за желаната функция, както е посочено в точка 6.

35	Автоматично затваряне – Частично отворяне	
00	деактивирано	
01	Времето на задържане в отворено положение е точно колкото е зададено в меню 34 .	
02	Време на задържане в отворено положение 5 минути	
03	Време на задържане в отворено положение 15 минути	
04	Време на задържане в отворено положение 30 минути	
05	Време на задържане в отворено положение 45 минути	
06	Време на задържане в отворено положение 60 минути	
07	Време на задържане в отворено положение 90 минути	
08	Време на задържане в отворено положение 120 минути	
09	Време на задържане в отворено положение 180 минути	
10	Време на задържане в отворено положение 240 минути	

Timeout

Ако не натиснете бутона **P** в рамките на 60 секунди, за да запазват желаните параметри, се запазва предварително настроеният параметър **00**.

6.1.13 Меню 36: Промяна на позиция „частично отваряне“

Позиция „частично отваряне“ зависи от модела на вратата. Позицията „частично отваряне“ може да се задейства от 3-ти радиоканал (меню 13), външен приемник, допълнителната платка UAP 1 или UAP 1-300 или импулс към клеми 20/23.

Позиция частично отваряне

Съоръжение с 2 крила	Съоръжение с 1 крило
Заводската настройка е при максималния ъгъл на отваряне на крило A .	Заводската настройка е в средата на разпознатото разстояние на преместването.

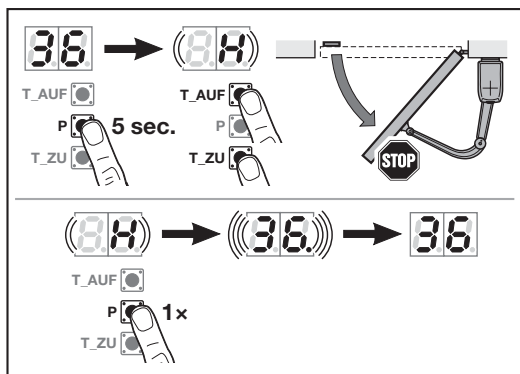

За да промените позиция „частично отваряне“:

1. Изберете меню **36**.
2. Натиснете бутона **P** за 5 секунди и активирайте менюто.
3. Придвигнете вратата до желаната позиция с помощта на бутоните „Отворена врата“ или „Затворена врата“. По време на движението мига **H** *.
4. Натиснете бутона **P**, за да запаметите тази позиция.
 - **36** мига бързо, десетичната точка свети.
 - **36** свети.

Променената позиция „частично отваряне“ е запаметена.

Ако избраната позиция е прекалено близо до крайна позиция „затворена врата“, се изписва грешка **1** с мигаща десетична точка (виж точка 17)

* Символът **H** мига от дясната или от лявата страна на дисплея в зависимост от това кое крило е зададено като подвижно при пускането в експлоатация.

7 Заключителни действия

След приключване на всички необходими стъпки за пускане в експлоатация:

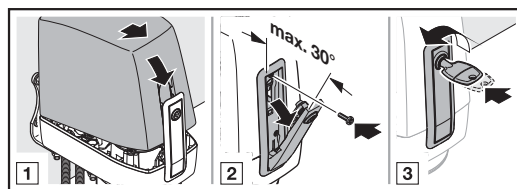

1. Поставете прозрачния капак върху командната платка.
2. Поставете капака на корпуса.
3. Затегнете предпазния болт.
4. Заклучете задвижването.

7.1 Фиксиране на предупредителна табелка

- Фиксирайте включената в доставката предупредителна табелка трайно, на лесно забележимо място върху вратата.

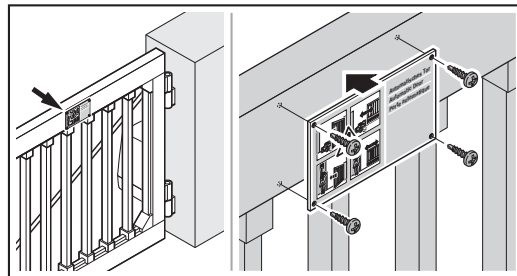

7.2 Тест за функционалност

За да проверите защитния обратен ход:

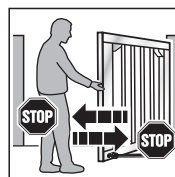

1. Задръжте вратата с двете си ръце, докато тя се **затваря**. В този случай вратата трябва да спре да се движи и да се задейства защитният обратен ход.
2. Задръжте вратата с двете си ръце, докато тя се **отваря**. В този случай вратата трябва да спре да се движи и да се задейства защитният обратен ход.

- При отказване на защитния обратен ход, възможно най-скоро възложете инспекцията или ремонта на вещице.

⚠ ПРЕДУПРЕЖДЕНИЕ

Опасност от наранявания при нефункциониращи защитни механизми

Ако защитните механизми не функционират, може да се стигне до наранявания.

- ▶ След провеждането на движенията за разпознаване монтьорът, който пуска съоръжението в експлоатация, трябва да провери функцията(ите) на защитния(те) механизъм(и).

Едва след това вратата е готова за експлоатация.

8 Радиовръзка

⚠ ВНИМАНИЕ

Опасност от наранявания при неволно движение на вратата

По време на прехвърлянето на кодове в рамките на радиосистемата е възможно да се стигне до неволни движения на вратата.

- ▶ При провеждане на регистриране за радиосистемата, следете в областта на движение на вратата да не попадат хора или предмети.

Когато пускате радиосистемата в експлоатация, допълвате я или я променят:

- Възможно, само ако задвижването е в покой,
- Проведете тест за функционалност.
- Използвайте само оригинални части.
- Местните дадености могат да окажат влияние върху обхвата на радиосистемата.
- Едновременно използване на мобилни телефони тип GSM-900 също може да повлияе на обхвата.

9 Ръчен предавател HS 5 BiSecur



⚠ ПРЕДУПРЕЖДЕНИЕ

Опасност от наранявания при движение на вратата

При задействане на ръчния предавател, движението на вратата може да нарани хора.

- ▶ Уверете се, че ръчните предаватели няма да попадат в ръцете на деца и ще се използват само от хора, които са инструктирани по отношение на начина на функциониране на дистанционно управляваната врата!
- ▶ В случай че вратата разполага само с един защитен механизъм, използвайте ръчния предавател само при визуален контакт с нея!
- ▶ Преминвайте през отворената дистанционно управлявана врата, само когато тя е застанала неподвижно!
- ▶ Никога не заставайте под отворената врата.
- ▶ Обърнете внимание, че бутон на ръчния предавател може да бъде натиснат по невнимание (напр. в джоба на панталона/дамската чанта), вследствие на което може да се стигне до неволно движение на вратата.

⚠ ВНИМАНИЕ

Опасност от изгаряне при допир с ръчния предавател

Излагането на директна слънчева светлина или високи температури може да загрее силно ръчния предавател. В случай на употреба това може да причини изгаряния.

- ▶ Защитете ръчния предавател от директна слънчева светлина или високи температури (напр. в жабката на автомобила).

ВНИМАНИЕ

Нарушение на функциите вследствие на атмосферни влияния

Високите температури, водата и замърсяванията нарушават функциите на ръчния предавател. Защитете ръчния предавател от следните влияния:

- директна слънчева светлина (допустима температура на околната среда -20 °C до +60 °C)
- влага
- прах

9.1 Описание на ръчния предавател

► Виж фиг. 7

9.2 Поставяне/подмяна на батерията

► Виж фиг. 7

ВНИМАНИЕ

Повреждане на ръчния предавател при изтичане на батерията

Батериите могат да изтекат и да повредят ръчния предавател.

► Ако няма да използвате ръчния предавател дълго време, изваждайте батерията от него.

9.3 Експлоатация на ръчния предавател

Към всеки бутон на ръчния предавател е причислен радиокод.

► Натиснете бутона на ръчния предавател, чийто радиокод желаете да излъчите.

- LED-индикацията свети 2 секунди в синьо.
- Радиокодът се излъчва.

УКАЗАНИЕ:

Ако радиокодът на бутона на ръчния предавател е наследен от друг ръчен предавател, при първата експлоатация натиснете бутона на ръчния предавател 2 x.

Индикация за състоянието на батериите върху вътрешния радиоманипулатор

LED-индикацията мига 2 x в червено , след това радиокодът все още може да се изпраща.	Батерията следва да се подмени възможно най-скоро.
LED-индикацията мига 2 x в червено , след това радиокодът вече не може да се изпраща.	Батерията трябва да бъде подменена незабавно.

9.4 Предаване / излъчване на радиокод

1. Натиснете и задръжте натиснат бутона на ръчния предавател, чийто радиокод желаете да предадете / излъчите.
 - LED-индикацията светва за 2 секунди в синьо и изгасва.
 - След 5 секунди LED-индикацията започва да мига ту в червено, ту в синьо.
 - Бутонът на ръчния предавател излъчва радиокода.
2. След като радиокодът се регистрира и бъде разпознат, освободете бутона на ръчния предавател.
 - LED-индикацията изгасва.

УКАЗАНИЕ:

За предаване / излъчване на радиокод разполагате с време от 15 секунди. Ако предаването / излъчването в рамките на това време е неуспешно, повторете процеса.

9.5 Извикване на информация за статуса

9.5.1 Ръчно извикване на информация

С този ръчен предавател можете да извиквате информация за актуалния статус на дадена врата. За целта съоръжението трябва да е оборудвано с двупосочен радиомодул и да се намира в обхвата на ръчния предавател.

УКАЗАНИЕ:

Ако се натисне бутон на ръчен предавател, който не командва двупосочен радиомодул, извикването на информация за статуса се прекъсва.

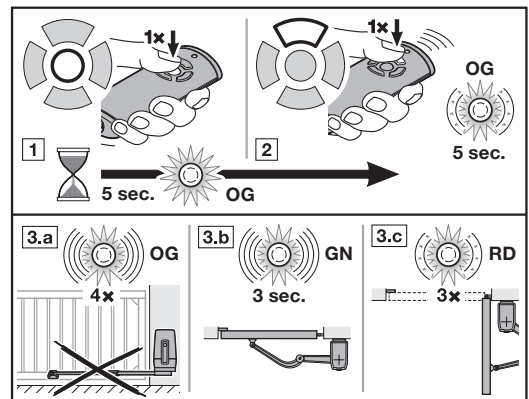

1. Натиснете бутона за статуса „Позиция“. LED-индикацията свети 5 секунди в оранжево.
2. През това време натиснете бутона на ръчния предавател, отговарящ за съоръжението, чийто статус желаете да установите. LED-индикацията мига бавно в оранжево до 5 секунди.
3. В зависимост от статуса на съоръжението се извършва съответна обратна сигнализация.

LED-индикацията мига 4 x бързо в оранжево	Съоръжението е извън обхват Без обратна сигнализация
LED-индикацията мига бързо в зелено в продължение на 3 секунди	Вратата е затворена
LED-индикацията мига 3 x бавно в червено	Вратата не е затворена

Ново извикване на информация за статуса е възможно, след като LED-индикацията изгасне.

9.5.2 Автоматична обратна сигнализация след ръчно извикване на информация

Ако след ръчно извикване на информация се натисне отново същия бутон на ръчния предавател, ще получите автоматична обратна сигнализация за статуса на съоръжението, веднага щом се достигне някоя от крайните позиции.

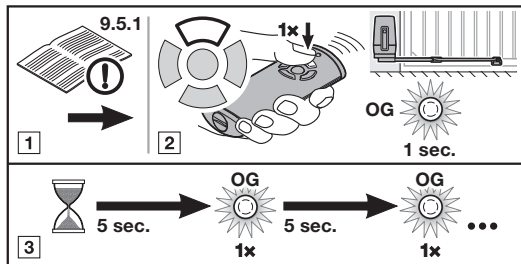

1. Проведете ръчно извикване на информация за статуса както е описано в точка 9.5.1.

ВНИМАНИЕ

Ако вратата вече е застанала неподвижно, новото натискане на бутона на ръчния предавател ще активира движение на вратата.

2. В рамките на 5 секунди натиснете **отново** бутона на ръчния предавател, отговарящ за съоръжението, чийто статус желаете да установите. Радиокодът се излъчва. LED-индикацията светва за кратко в оранжево.
3. Информацията за статуса на съоръжението се обновява на всеки 5 секунди. LED-индикацията светва за кратко в оранжево.
4. Когато статусът на вратата е известен, се изпраща автоматично съответната обратна сигнализация.

LED-индикацията мига бързо в зелено в продължение на 3 секунди	Вратата е затворена
LED-индикацията мига 3 x бавно в червено	Вратата не е затворена

УКАЗАНИЕ:

Ако е активно времето за предупреждение или времето на задържане в отворено положение, не се изпраща автоматична обратна сигнализация.

9.6 Рестартиране на ръчния предавател

1. Отворете корпуса на ръчния предавател.
2. Извадете батерията за 10 секунди.
3. Натиснете бутон на ръчния предавател и го задръжте натиснат.
4. Поставете батерията.
 - LED-индикацията мига бавно в синьо в продължение на 4 секунди.
 - LED-индикацията мига бързо в синьо в продължение на 2 секунди.
 - LED-индикацията свети продължително в синьо.
5. Освободете бутона на ръчния предавател. **Всички радиокодове са причислени наново.**
6. Затворете корпуса на ръчния предавател.

УКАЗАНИЕ:

Ако освободите бутона на ръчния предавател преждевременно, не се причислява нов радиокод.

9.7 LED-индикация

Синьо (BU)

Състояние	Функция
свети 2 сек.	излъчва се радиокод
мига бавно	ръчният предавател е в режим на разпознаване
мига бързо след бавно мигане	разпознат е валиден радиокод
мига бавно 4 сек. мига бързо 2 сек. свети продължително	провежда се и приключва рестартиране

Червено (RD)

Състояние	Функция
мига 2 x	батерията е почти разредена
мига 3 x бавно	статус: вратата не е затворена

Синьо (BU) и червено (RD)

Състояние	Функция
променящо се мигане	ръчният предавател е в режим на предаване / излъчване на код

Оранжево (OG)

Състояние	Функция
свети 5 сек.	Активирано е извикване на информация за статуса
мига бавно 5 сек.	Извиква се информация за статуса
мига 4 x бързо	Съоръжението е извън обхват Без обратна сигнализация
свети за кратко	Информацията за статуса се обновява на всеки 5 секунди

Зелено (GN)

Състояние	Функция
мига бързо 3 сек.	статус: вратата е затворена

9.8 Почистване на ръчния предавател**ВНИМАНИЕ****Повреждане на ръчния предавател при неправилно почистване**

Почистването на ръчния предавател с неподходящи почистващи препарати може да увреди неговите бутони и корпус.

- ▶ Почиствайте ръчния предавател само с чиста, мека и влажна кърпа.

УКАЗАНИЕ:

При редовна употреба в продължение на дълго време белите бутони на ръчния предавател могат да се оцветят, ако влизат в контакт с козметични продукти (напр. крем за ръце).

9.9 Извозване като отпадък

Електрическите и електронните уреди, както и батериите не трябва да се изхвърлят заедно с битовите



отпадъци, а да се предават в предвидените за целта пунктове.

9.10 Технически данни

Тип	Ръчен предавател HS 5 BiSecur
Честота	868 MHz
Подаване на напрежение	1 x 1,5 V батерия, тип: AAA (LR03)
Допустима температура на околната среда	-20 °C до +60 °C
Вид защита	IP 20

9.11 Извличение от декларацията за съответствие на ръчния предавател

Съответствието на посочения по-горе продукт с разпоредбите на директивата Radio Equipment Directive (RED) 2014/53/EC беше доказано със спазването на следните норми:

- EN 60950:2000
- EN 300 220-1
- EN 300 220-3
- EN 301 489-1
- EN 300 489-3

Оригиналната декларация за съответствие може да се изиска от производителя.

10 Външен радиоприемник*

Външният радиоприемник позволява командване на функциите „импулс“, „частично отваряне“ или „избор на посока – отворена / затворена врата“ например при ограничен обхват.

При допълнително свързване на външен радиоприемник трябва непременно да се изтрият радиокодовете на вградения радиоприемник (виж точка 6.1.5).

УКАЗАНИЯ:

- Външните радиоприемници с антенен кабел не трябва да влизат в контакт с метални предмети (пирони, разпънки и т.н.).
- Определете най-доброто положение с няколко опита.
- Едновременното използване на мобилни телефони тип GSM-900 също може да повлияе на обхвата.

10.1 Регистриране на радиокод във външен радиоприемник

- ▶ Регистрирайте радиокода на ръчен предавател с помощта на инструкцията за експлоатация на външния приемник.

10.2 Извличение от декларацията за съответствие на приемника

Съответствието на посочения по-горе продукт с разпоредбите на директивата Radio Equipment Directive (RED) 2014/53/EC беше доказано със спазването на следните норми:

- EN 300 220-3
- EN 301 489-1
- EN 300 489-3

Оригиналната декларация за съответствие може да се изиска от производителя.

* – Принадлежност, не се включва в стандартното оборудване!

11 Експлоатация

	<p>⚠ ПРЕДУПРЕЖДЕНИЕ</p>
	<p>Опасност от наранявания при движение на вратата При попадане в областта на вратата, когато последната се движи, може да се стигне до наранявания или повреди.</p> <ul style="list-style-type: none"> ▶ Деца не трябва да си играят с вратата. ▶ Уверете се, че в областта на движение на вратата не се намират хора или предмети. ▶ Ако вратата е оборудвана само с един защитен механизъм, използвайте задвижването за еднокрили или двукрили врати само при визуален контакт с областта на движение на вратата. ▶ Контролирайте движението, докато вратата достигне крайната позиция. ▶ Преминавайте през отворената дистанционно управлявана врата, само когато тя е застанала неподвижно! ▶ Никога не заставайте под отворената врата.

<p>⚠ ПРЕДУПРЕЖДЕНИЕ</p>
<p>Опасност от притискане в областта на основния и на допълнителните затварящи кантове</p>
<p>По време на движение вратата могат да бъдат прищипани пръсти или крайници между нея и основния, както и допълнителния затварящ кант.</p> <ul style="list-style-type: none"> ▶ По време на движение на вратата не пипайте основния или допълнителните затварящи кантове.

<p>⚠ ПРЕДУПРЕЖДЕНИЕ</p>
<p>Опасност от притискане и срязване в областта на направляващата релса или на шарнирното рамо</p>
<p>Поставянето на пръсти в направляващата релса и пребиваването в областта на движение на шарнирното рамо по време на движение на вратата могат да доведат до притискане и срязване.</p> <ul style="list-style-type: none"> ▶ По време на движение на вратата не поставяйте пръстите си в направляващата релса. ▶ По време на движение на вратата не пребивавайте в областта на движение на шарнирното рамо.

11.1 Инструктиране на потребителите

- ▶ Инструктирайте всички лица, използващи вратата, относно правилното и безопасното боравене със задвижването.
- ▶ Демонстрирайте и тествайте механичното деблокиране, както и защитния обратен ход.

11.2 Тест за функционалност

За да проверите защитния обратен ход:

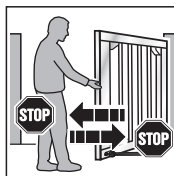

1. Задръжте вратата с двете си ръце, докато тя се **затваря**. В този случай вратата трябва да спре да се движи и да се задейства защитният обратен ход.
2. Задръжте вратата с двете си ръце, докато тя се **отваря**. В този случай вратата трябва да спре да се движи и да се задейства защитният обратен ход.

- ▶ При отказване на защитния обратен ход, възможно най-скоро възложете инспекцията или ремонта на вещи лице.

11.3 Функции на различните радиокодове

Към всеки бутон на ръчния предавател е причислен радиокод. За да командвате задвижването с ръчния предавател, радиокодът на съответния бутон на ръчния предавател трябва да бъде регистриран на канала на вградения радиоприемник, отговарящ за желаната функция.

- ▶ Виж точка 6.1.4

УКАЗАНИЕ:

Ако радиокодът на регистрирания бутон на ръчния предавател е наследен от друг ръчен предавател, при **първата** експлоатация натиснете бутона на ръчния предавател 2 x.

11.3.1 Канал 1 / Импулс

В стандартен режим задвижването за еднокрили или двукрили врати работи с импулсното последователно управление. Натискането на съответен бутон на ръчен предавател или на външен манипулатор иницира импулс:

- 1-ви импулс: Вратата се задвижва по посока на някоя от крайните позиции.
- 2-ри импулс: Вратата спира да се движи.
- 3-ти импулс: Вратата се задвижва в противоположна посока.
- 4-ти импулс: Вратата спира да се движи.
- 5-ти импулс: Вратата се задвижва по посока на избраната с 1-вия импулс крайна позиция.

и т.н.

11.3.2 Канал 2 / Осветление

Само в комбинация с универсална адаптерна платка UAP 1 или UAP 1-300* и свързана външна лампа, напр. дворно осветление.

11.3.3 Канал 3 / Частично отваряне

Ако вратата **не се намира в позиция „частично отваряне“**, радиокодът „частично отваряне“ придвижва вратата до тази позиция.

Ако вратата **се намира в позиция „частично отваряне“**,

- радиокодът „частично отваряне“ придвижва вратата до крайна позиция „затворена врата“.
- радиокодът „частично отваряне“ придвижва вратата до крайна позиция „отворена врата“.

11.3.4 Канал 4/5 Избор на посока „отворена врата“ / „затворена врата“

Канал 4 / Избор на посока „отворена врата“

Радиокодът „отворена врата“ придвижва вратата до крайна позиция „отворена врата“ посредством последователността от импулси (отваряне – спиране – отваряне – спиране).

Канал 5 / Избор на посока „затворена врата“

Радиокодът „затворена врата“ придвижва вратата до крайна позиция „затворена врата“ посредством последователността от импулси (затваряне – спиране – затваряне – спиране).

11.4 Поведение при прекъсване на електрозахранването (без аварийна батерия)

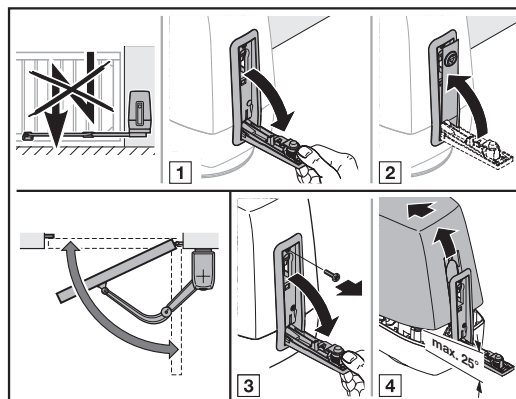

По време на прекъсване на електрозахранването се налага да отваряте и затваряте вратата ръчно. За тази цел е необходимо да откачите задвижването.

1. Виж точка 3.6, подточка 1 + 2.
2. Когато деблокиращият лост остане в позиция 90°, го наклонете обратно малко преди бравата.

Ако желаете да свалите и капака на корпуса:

3. Виж точка 3.6, подточка 3 + 4.

ВНИМАНИЕ!

Повреди вследствие на влага

- ▶ При отваряне на корпуса на задвижването защитете управлението от влага.

11.5 Поведение след възстановяване на електрозахранването (без аварийна батерия)

След възстановяване на електрозахранването:

- **8.8.** свети за 1 секунда на дисплея.
Или
- **8.8.** мига, докато се заредят всички регистрирани радиокодове.

Ако капакът на корпуса е свален:

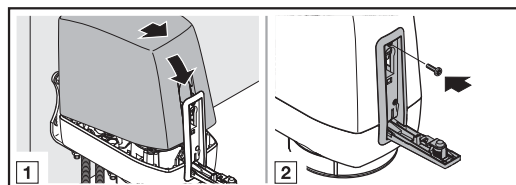

1. Поставете капака на корпуса обратно на мястото му.
2. Затегнете предпазния болт.

* – Принадлежност, не се включва в стандартното оборудване!

Ако задвижването е било само откачено:

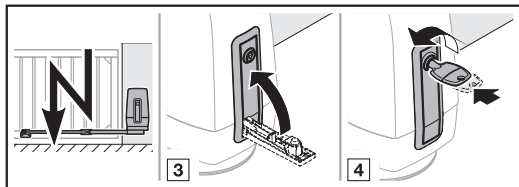

3. Натиснете деблокиращия лост. Чува се доловимо щракване.
4. Заклучете задвижването.

Първата импулсна команда, подадена след прекъсване на електрозахранването инициира референтно движение.

11.6 Референтно движение

Съоръжение с 2 крила



Съоръжение с 1 крило



Референтно движение е необходимо:

- Когато след прекъсване на електрозахранването не е известна позицията на вратата.
- Когато ограничението на силите се задейства 3 x последователно при движение в посока „отворена врата“ или „затворена врата“.

Референтно движение се извършва:

- Само в посока „затворена врата“.
- С по-ниска скорост.
- С незначително увеличаване на последно регистрираните сили.
- Без ограничение на силите.

Референтното движение се инициира с подаването на импулсна команда. Задвижването реверсира до крайна позиция „затворена врата“.

Ако рисковата област не е обезопасена с фотоклетка или друг защитен механизъм, референтното движение трябва да се провежда само при визуален контакт с вратата.

12 Контрол и поддръжка

Задвижването за еднокрили или двукрили врати не се нуждае от поддръжка.

Все пак, за Ваша собствена сигурност се препоръчва, съоръжението да се тества и поддържа от специалист съгласно данните на производителя.

⚠ ПРЕДУПРЕЖДЕНИЕ

Опасност от наранявания вследствие на неочаквано движение на вратата

До неочаквано движение на вратата може да се стигне, ако по време на провеждане на контрол и работи по поддръжката трето лице я включи неволно.

- ▶ Преди да извършвате работи по съоръжението прекъсвайте напрежението до него и изваждайте щепсела от аварийната батерия.
- ▶ Обезопасете вратата срещу неволно повторно включване.

Всяка инспекция или ремонт трябва да се извършват само от компетентно лице. За целта се обърнете към компетентен специалист.

Потребителят може да упражнява визуален контрол.

- ▶ Проверявайте всички защитни функции **ежемесечно**.
- ▶ Проверявайте функцията на омовите контакти 8k2 **на всеки шест месеца**.
- ▶ Наличните грешки, респ. дефекти следва да се отстраняват **незабавно**.

12.1 Проверка на защитния обратен ход / реверсирането

За да проверите защитния обратен ход / реверсирането:

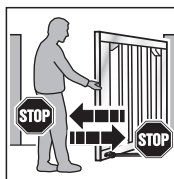

1. Задръжте вратата с двете си ръце, докато тя се **затваря**. В този случай вратата трябва да спре да се движи и да се задейства защитният обратен ход.
2. Задръжте вратата с двете си ръце, докато тя се **отваря**. В този случай вратата трябва да спре да се движи и да се задейства защитния обратен ход.

- ▶ При отказване на защитния обратен ход, възможно най-скоро възложете инспекцията или ремонта на вещице лице.

13 Гаранционни условия

Срок на гаранцията

Освен законовата гаранция на търговеца, произтичаща от договора за покупко-продажба, от датата на покупката ние предоставяме и следните гаранции за отделни детайли:

- 5 години за задвижващата техника, двигателя и управлението на двигателя
- 2 години за радиосистемата, принадлежностите и специалните съоръжения

В случай на възползване от гаранцията гаранционният срок не се удължава. За частични доставки и подобрителни работи гаранционният срок е 6 месеца, но минимум текущия гаранционен срок.

Предпоставки

Претенцията за гаранция е валидна само в държавата, в която е закупен уредът. Стоката трябва да е закупена от нашата гласментна мрежа. Претенция за гаранция може да има само при щети по предмета на договора.

Квитанцията от продажбата важи като доказателство за Вашата претенция за гаранция.

Услуги:

За срока на гаранцията ние отстраняваме всички дефекти, доказано дължащи се на грешки в материала или производството. Ние се задължаваме, по наш избор, да заменим дефектната стока с нова безвъзмездно или срещу по-ниска стойност, или да я поправим. Заменените детайли стават наша собственост.

Възстановяване на разходи за демонтаж, монтаж и проверка на съответните детайли, както и вземания от пропуснати ползи и обезщетение за щети са изключени от гаранцията.

Също така гаранцията не покрива щети, причинени вследствие на:

- некомпетентен монтаж и свързване с ел. мрежата
- некомпетентно пускане в експлоатация и обслужване
- външни влияния, като огън, вода, аномалии в условията на околната среда
- механични повреди поради злополуки, падане, удар
- повреждане по невнимание или преднамерено
- нормално износване или дефекти при поддръжката
- ремонт от невалифицирани лица
- използване на елементи с чужд произход
- отстраняване или привеждане в нечетливо състояние на типовата табелка

14 Извлечение от декларацията за монтаж

(по смисъла на директивата на ЕО „Машини“ 2006/42/ЕО за монтирането на машина, която не е цялостна, съгласно Приложение II, Част 1 В)

Описаният на гърба на документа продукт е разработен, конструиран и произведен в съответствие със следните директиви:

- Директива на ЕО „Машини“ 2006/42/ЕО
- Директива на ЕС 2011/65/ЕС (RoHS)
- Директива на ЕС „Ниски напрежения“ 2014/35/ЕС
- Директива на ЕС „Електромагнитна съвместимост“ 2014/30/ЕС

Приложени и взети предвид стандарти и спецификации:

- EN ISO 13849-1, PL „с“, Cat. 2
Безопасност на машини – Части от управления, касаещи безопасността – Част 1: Общи принципи за оформление
- EN 60335-1/2,
доколкото е уместно: Безопасност на електроуреди / задвижвания за врати
- EN 61000-6-3
Електромагнитна съвместимост – излъчване на смущаващи сигнали
- EN 61000-6-2
Електромагнитна съвместимост – устойчивост на смущаващи сигнали

По смисъла на директивата на ЕО 2006/42/ЕО машините, които не са цялостни, са предназначени само за това, да бъдат вградени в или сглобени с други цялостни или нецялостни машини или съоръжения, за да могат заедно с тях да образуват машина по смисъла на гореспоменатата директива.

По тази причина настоящият продукт може да бъде пуснат в експлоатация, едва когато се установи, че цялата машина / съоръжение, в която е вграден, съответства на разпоредбите на споменатата по горе директива на ЕО.

При несъгласуване с нас промяна на продукта настоящата декларация става невалидна.

15 Демонтаж и извозване като отпадък

УКАЗАНИЕ:

При демонтаж обърнете внимание на всички валидни разпоредби за безопасност на труда.

Оставете задвижването за еднокрили или двукрили врати да бъде демонтирано от вещи лице, чрез изпълнение в обратна последователност на стъпките за монтажа, посочени в настоящата инструкция, и след това да бъде изхвърлено компетентно.

16 Технически данни

Свързване към мрежата	230–240 V~, 50 Hz
Standby	< 1 W
Вид защита	IP 44
Температурна област	–20 °C до +60 °C
Макс. ширина на крилото на вратата	В зависимост от типа задвижване: 2 000 мм / 3 000 мм
Макс. височина на вратата	2 000 мм
Макс. тегло на крилото	В зависимост от типа задвижване: 200 кг. / 300 кг.
Макс. пълнеж на крилото	В зависимост от площта на вратата. При избора на пълнеж за вратите трябва да се има предвид натоварването от вятър в региона (EN 13241-1).
Номинален въртящ момент	Виж типовата табелка
Макс. въртящ момент	Виж типовата табелка
Макс. обороти на празен ход	В зависимост от типа задвижване: 2,6 min ⁻¹ / 2,7 min ⁻¹
Обороти при номинален въртящ момент	В зависимост от типа задвижване: 2,5 min ⁻¹ / 2,6 min ⁻¹
Цикли (отваряне / затваряне) на ден / час	VersaMatic = макс. 20 / 5 VersaMatic P = макс. 40 / 10
Макс. ъгъл на отваряне	120°
Корпус на задвижването	Алуминиева отливка и устойчива на атмосферни влияния, усилена със стъклени влакна пластмаса
Управление	Микропроцесорно управление, програмиращо се
Командно напрежение	24 V / 37 V DC (с възможност за превключване)
Макс. дължина на кабела	30 м
Връзки	Клеми
Механизъм за изключване в крайна позиция / ограничение на силите	Електронно
Изключваща автоматика	<ul style="list-style-type: none"> Разпознава се автоматично, отделно за двете посоки. Ограничение на силите в двете посоки на движение, саморазпознаващо се и автоматично тестващо се
Специални функции	<ul style="list-style-type: none"> Възможност за свързване на прекъсвач за спиране / изключване Възможност за свързване на фотоклетка или защита на затварящия кант Възможност за свързване на опционално реле за сигнална лампа, допълнително външно осветление посредством HCP-Bus адаптер
Време на задържане в отворено положение	<ul style="list-style-type: none"> Необходима е фотоклетка! регулиращо се в диапазона 5 – 300 секунди регулиращо се в диапазона 5 секунди – 240 минути за частично отваряне скъсено време на задържане в отворено положение с помощта на фотоклетка, отчитаща преминаване
Компоненти за радиовръзка	<ul style="list-style-type: none"> Вграден радиоприемник Ръчен предавател















17 Изписване на грешки / предупреждения и работни състояния

17.1 Изписване на грешки и предупреждения

Дисплей	Грешка / Предупреждение	Възможна причина	Отстраняване
8.8 ^(*)	Не е възможно настройване на границата на реверсиране.	При настройването на границата на реверсиране SKS на пътя е имало препятствие.	Отстранете препятствието.
	Не е възможно настройване на позиция „частично отваряне“	Позиция „частично отваряне“ се намира прекалено близо до крайна позиция „затворена врата“	Позиция „частично отваряне“ трябва да е по-голяма
2.8 ^(*)	Защитен механизъм на SE 1	Не е свързан защитен механизъм.	Свържете защитен механизъм или го активирайте в менюто.
		Сигналят от защитния механизъм е прекъснат.	Настройте / центрирайте защитния механизъм. Проверете захранващите кабели и ги подменете при необходимост.
		Защитният механизъм е дефектен.	Подменете фотоклетката.
2.2 ^(*)	Защитен механизъм на SE 2	Не е свързан защитен механизъм.	Свържете защитен механизъм или го активирайте в менюто.
		Сигналят от защитния механизъм е прекъснат.	Настройте / центрирайте защитния механизъм. Проверете захранващите кабели и ги подменете при необходимост.
		Защитният механизъм е дефектен.	Подменете фотоклетката.
2.3 ^(*)	Защитен механизъм на SE 3	Не е свързан защитен механизъм.	Свържете защитен механизъм или го активирайте в менюто.
		Сигналят от защитния механизъм е прекъснат.	Настройте / центрирайте защитния механизъм. Проверете захранващите кабели и ги подменете при необходимост.
		Защитният механизъм е дефектен.	Подменете фотоклетката.
8.3 ^(*)	Ограничение на силите в посока <i>затворена врата</i>	Вратата се движи прекалено трудно или неравномерно.	Коригирайте хода на вратата.
		В областта на вратата има препятствие.	Отстранете препятствието, евентуално проведете нов процес по разпознаване.
8.4 ^(*)	Веригата за ток в покой е прекъсната	Нормално затвореният контакт на клема 12 / 13 е отворен.	Затворете контакта.
		Веригата за ток в покой е прекъсната.	Проверете веригата за ток в покой.
8.5 ^(*)	Ограничение на силите в посока <i>отворена врата</i>	Вратата се движи прекалено трудно или неравномерно.	Коригирайте хода на вратата.
		В областта на вратата има препятствие.	Отстранете препятствието, евентуално проведете нов процес по разпознаване.

Дисплей	Грешка / Предупреждение	Възможна причина	Отстраняване
8.6 ^(*)	Системна грешка	Вътрешна грешка	Рестартирайте до заводските настройки и проведете нов процес по разпознаване, при необходимост подменете задвижването .
	Ограничение на времето	Задвижването е дефектно.	Сменете задвижването.
8.7 ^(*)	Грешка в комуникацията	Комуникацията с допълнителната платка е дефектна (например UAP 1 или UAP 1-300, ESE)	Проверете захранващите кабели и ги подменете при необходимост. Проверете допълнителната платка и евентуално я подменете.
		Грешка при въвеждането	Проверете и променете въведените данни
8.8 ^(*)	Командни елементи / Обслужване	Введена невалидна стойност	Проверете и променете въведената стойност
		Сигналят от защитен механизъм с тестване е прекъснат.	Проверете защитния механизъм и го подменете при необходимост.
8.9 ^(*)	Специфично за разпознати защитни механизми	Задействан омов контакт 8k2	Отстранете препятствието.
		Омовият контакт 8k2 е дефектен или не е свързан.	Проверете омовия контакт 8k2.
8.13 ^(*)	Понижено напрежение		При режим на батерия: Сигнализиране При прекъсване на мрежовото напрежение: Вътрешна грешка или сигнализиране
8.17 ^(*)	Грешка в напрежението (Повишено / понижено напрежение)		Заредете батерията, проверете източника на напрежение.
8.8	Съоръжение с 2 крила: Няма референтна точка, позицията на вратата е неизвестна	Прекъсване на електрозахранването	Движение на вратата до крайна позиция „затворена врата“.
		Ограничението на силите се е задействало 3 x последователно.	
8.8	Съоръжение с 1 крило: Няма референтна точка, позицията на вратата е неизвестна	Прекъсване на електрозахранването	Движение на вратата до крайна позиция „затворена врата“.
		Ограничението на силите се е задействало 3 x последователно.	
((8.16))	По време на всяко движение на вратата мига съобщение за интервала за провеждане на техническа поддръжка.	Няма грешка Настроеният от монтьора интервал за провеждане на техническа поддръжка е изтекъл.	Съоръжението трябва да се подложи на изпитване и поддръжка от специалист съгласно данните на производителя.

17.2 Индикация за работните състояния при съоръжение с 2 крила







	Зареждат се всички регистрирани радиокодове.		Задвижването не е разпознало нужната информация. ► Проведете процес по разпознаване (виж точка 5).
	Крила А + В се намират в крайна позиция „затворена врата“.		Крила А + В се намират в крайна позиция „отворена врата“.
	Крила А + В се придвижват по посока на крайна позиция „затворена врата“.		Крила А + В се придвижват по посока на крайна позиция „отворена врата“ и автоматичното затваряне е активно.
	Крила А + В се придвижват по посока на крайна позиция „затворена врата“ и времето за предупреждение е активно.		Крила А + В се придвижват по посока на крайна позиция „отворена врата“ и времето за предупреждение е активно.
	Крила А + В се намират в междинна позиция и времето за предупреждение е активно.		Крило А се намира в междинна позиция.
	Крило А се придвижва по посока на позиция „частично отваряне“.		Крило А се намира в позиция „частично отваряне“.
	Осъществява се комуникация със задвижването.		
	Импулсен вход за радиокод (мига 1 x).		Излъчва се обратно известяване на статуса до ръчния предавател (мига 1 x).







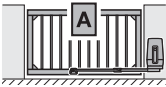

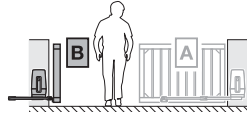
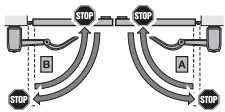

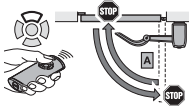
17.3 Индикация за работните състояния при съоръжение с 1 крило

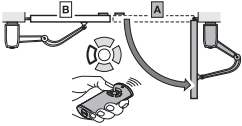
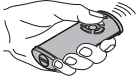
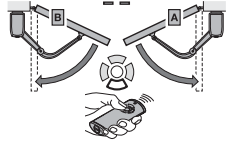
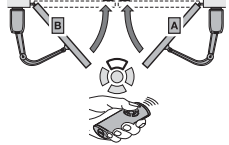





	Зареждат се всички регистрирани радиокодове.		Задвижването не е разпознало нужната информация. ► Проведете процес по разпознаване (виж точка 5).
	Крило А се намира в крайна позиция „затворена врата“.		Крило А се намира в крайна позиция „отворена врата“.
	Крило А се придвижва по посока на крайна позиция „затворена врата“.		Крило А се придвижва по посока на крайна позиция „отворена врата“ и автоматичното затваряне е активно.
	Крило А се придвижва по посока на крайна позиция „затворена врата“ и времето за предупреждение е активно.		Крило А се придвижва по посока на крайна позиция „отворена врата“ и времето за предупреждение е активно.
	Крило А се намира в междинна позиция.		Крило А се намира в междинна позиция и времето за предупреждение е активно.
	Осъществява се комуникация със задвижването.		Крило А се намира в позиция „частично отваряне“.
	Крило А се намира в позиция „частично отваряне“ и автоматичното затваряне е активно.		Крило А се намира в позиция „частично отваряне“ и времето за предупреждение е активно.
	Импулсен вход за радиокод (мига 1 x).		Излъчва се обратно известяване на статуса до ръчния предавател (мига 1 x).

18 Преглед на менютата и програмиране



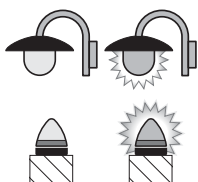

Посочените заводски настройки са в сила за задвижване тип VersaMatic P.

Символ	Меню	Функция / Параметър	Указание
	00		Стартиране / напускане на режима за програмиране
Изберете тип задвижване			
RotaMatic	01		 Стандартните настройки като скорост, плавно спиране, поведение на защитните механизми при реверсиране, граница на реверсиране и т.н., са настроени предварително)
RotaMatic P/L	02		
VersaMatic	03		
VersaMatic P	04		
Избор на шарнирно рамо / направляваща релса			
VersaMatic / VersaMatic P с шарнирно рамо	05		
VersaMatic / VersaMatic P с направляваща релса	05		
Избор на модел врата			
	06	Съоръжение с 2 крила	
	07	Съоръжение с 1 крило	
Избор на частично отваряне на крило			
	08	Частично отваряне с двигател 1 (крило A)	
	09	Частично отваряне с двигател 2 (крило B)	
Движения за разпознаване			
	10	Крайните позиции и силите трябва да бъдат разпознати отново след провеждане на сервис / техническа поддръжка или промени.	



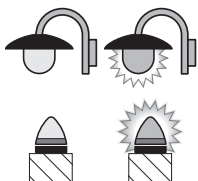

Символ	Меню	Функция / Параметър	Указание
Разпознаване на ръчен предавател			
	88	Импулс	
	82	Осветление	
	83	Частично отваряне	
	84	Избор на посока <i>отворена врата</i>	
	85	Избор на посока <i>затворена врата</i>	
Изтриване на всички радиокодове			
	89	всички ръчни предаватели всички функции	
Вътрешно осветление / продължителност на послесветене			
	20	Деактивирано вътрешно осветление.	 Меню 31, параметър 07 се активира автоматично.
	21	Вътрешно осветление / продължителност на послесветене 30 секунди	Меню 31, параметър 00 се активира автоматично.
	22	Вътрешно осветление / продължителност на послесветене 60 секунди	
	23	Вътрешно осветление / продължителност на послесветене 120 секунди	
	24	Вътрешно осветление / продължителност на послесветене 180 секунди	

Символ	Меню	Функция / Параметър	Указание		
Външно осветление / продължителност на послесветене					
	25	Деактивирано външно осветление.			
	26	Външно осветление / продължителност на послесветене 5 минути			
	27	Външно осветление / продължителност на послесветене 10 минути			
	28	Външно осветление / продължителност на послесветене – функция ВКЛ. / ИЗКЛ. с HOR 1 или UAP 1-реле 3	Вкл. / Изкл. на външно осветление		
Допълнителни функции с реле			(HOR 1 или UAP 1-реле 3)		
	30	Параметър	00 Функция „Външно осветление“ 	Меню 26 се активира автоматично.	
			01 Съобщение за крайна позиция отворена врата		
			02 Съобщение за крайна позиция затворена врата		
			03 Съобщение за крайна позиция „частично отваряне“		
			04 Изчистващ сигнал при подаване на команда за изцяло или частично отваряне на вратата		
			05 Съобщение за грешка на дисплея (авария)		
			06 Предупреждение за задвижване / Предупреждение ¹⁾ продължителен сигнал		Меню 25 се активира автоматично.
			07 Предупреждение за задвижване / Предупреждение ¹⁾ мигащо		
			08 Релето сработва по време на движението и отпуска в крайните позиции		
			09 Съобщение за интервала за провеждане на техническа поддръжка (индикация In)		
10 Предупреждение за задвижване / Предупреждение ¹⁾ мигащо, само в посока „затворена врата“					

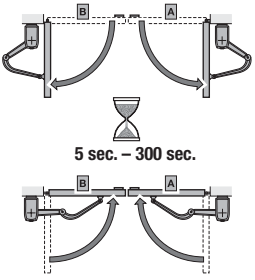
¹⁾ Предупреждение се излъчва, само ако е активирано в меню 32.

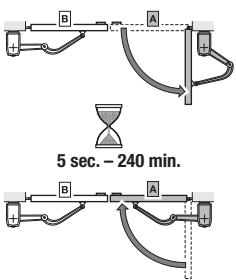
Символ	Меню	Функция / Параметър		Указание	
	31	Параметър	00 Вътрешно осветление	Меню 22 се активира автоматично.	
			01 Сигнализация на крайна позиция „отворена врата“	Меню 20 се активира автоматично.	
			02 Сигнализация на крайна позиция „затворена врата“		
			03 Сигнализация на крайна позиция „частично отваряне“		
			04 Изчистващ сигнал при подаване на команда за изцяло или частично отваряне на вратата		
			05 Съобщение за грешка на дисплея (авария)		
			06 Предупреждение за задвижване / Предупреждение ¹⁾ продължителен сигнал		
			07 Предупреждение за задвижване / Предупреждение ¹⁾ мигащо		
			08 Релето сработва по време на движението		
			09 Съобщение за интервала за провеждане на техническа поддръжка (индикация In)		
			10 Предупреждение за задвижване / Предупреждение ¹⁾ мигащо, само в посока „затворена врата“		
1) Предупреждение се излъчва, само ако е активирано в меню 32.					
Време за предупреждение					
 <p>1-90 sec.</p>	32	Параметър	00 Деактивирано предупреждение		
			01 Предупреждение 1 сек.		
			02 Предупреждение 2 сек.		
			03 Предупреждение 5 сек.		
			04 Предупреждение 10 сек.		
			05 Предупреждение 15 сек.		
			06 Предупреждение 20 сек.		
			07 Предупреждение 25 сек.		
			08 Предупреждение 30 сек.		
			09 Предупреждение 60 сек.		
			10 Предупреждение 90 сек.		

Символ	Меню	Функция / Параметър	Указание
Автоматично затваряне - Време на задържане в отворено положение			Необходима е фотоклетка
	<h1>34</h1>	00 Деактивирано време на задържане в отворено положение	Меню 32 , параметър 03 се активира автоматично.
		01 Време на задържане в отворено положение 5 сек.	
		02 Време на задържане в отворено положение 10 сек.	
		03 Време на задържане в отворено положение 15 сек.	
		04 Време на задържане в отворено положение 30 сек.	
		05 Време на задържане в отворено положение 60 сек.	
		06 Време на задържане в отворено положение 90 сек.	
		07 Време на задържане в отворено положение 120 сек.	
		08 Време на задържане в отворено положение 180 сек.	
		09 Време на задържане в отворено положение 240 сек.	
		10 Време на задържане в отворено положение 300 сек.	

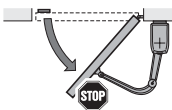
Символ	Меню	Функция / Параметър	Указание																																	
Автоматично затваряне - Частично отваряне			Необходима е фотоклетка																																	
	<p style="font-size: 2em; text-align: center;">35</p>	<p style="writing-mode: vertical-rl; transform: rotate(180deg); text-align: center;">Параметър</p> <table border="1" style="width: 100%; border-collapse: collapse;"> <tr> <td style="width: 5%; text-align: center;">00</td> <td>Деактивирано време на задържане в отворено положение</td> <td style="width: 10%; text-align: center;"></td> </tr> <tr> <td style="text-align: center;">01</td> <td>Времето на задържане в отворено положение е точно колкото е зададено в меню 34.</td> <td></td> </tr> <tr> <td style="text-align: center;">02</td> <td>Време на задържане в отворено положение 5 мин.</td> <td></td> </tr> <tr> <td style="text-align: center;">03</td> <td>Време на задържане в отворено положение 15 мин.</td> <td></td> </tr> <tr> <td style="text-align: center;">04</td> <td>Време на задържане в отворено положение 30 мин.</td> <td></td> </tr> <tr> <td style="text-align: center;">05</td> <td>Време на задържане в отворено положение 45 мин.</td> <td></td> </tr> <tr> <td style="text-align: center;">06</td> <td>Време на задържане в отворено положение 60 мин.</td> <td></td> </tr> <tr> <td style="text-align: center;">07</td> <td>Време на задържане в отворено положение 90 мин.</td> <td></td> </tr> <tr> <td style="text-align: center;">08</td> <td>Време на задържане в отворено положение 120 мин.</td> <td></td> </tr> <tr> <td style="text-align: center;">09</td> <td>Време на задържане в отворено положение 180 мин.</td> <td></td> </tr> <tr> <td style="text-align: center;">10</td> <td>Време на задържане в отворено положение 240 мин.</td> <td></td> </tr> </table>	00	Деактивирано време на задържане в отворено положение		01	Времето на задържане в отворено положение е точно колкото е зададено в меню 34 .		02	Време на задържане в отворено положение 5 мин.		03	Време на задържане в отворено положение 15 мин.		04	Време на задържане в отворено положение 30 мин.		05	Време на задържане в отворено положение 45 мин.		06	Време на задържане в отворено положение 60 мин.		07	Време на задържане в отворено положение 90 мин.		08	Време на задържане в отворено положение 120 мин.		09	Време на задържане в отворено положение 180 мин.		10	Време на задържане в отворено положение 240 мин.		<p>Меню 32, параметър 03 се активира автоматично.</p>
00	Деактивирано време на задържане в отворено положение																																			
01	Времето на задържане в отворено положение е точно колкото е зададено в меню 34 .																																			
02	Време на задържане в отворено положение 5 мин.																																			
03	Време на задържане в отворено положение 15 мин.																																			
04	Време на задържане в отворено положение 30 мин.																																			
05	Време на задържане в отворено положение 45 мин.																																			
06	Време на задържане в отворено положение 60 мин.																																			
07	Време на задържане в отворено положение 90 мин.																																			
08	Време на задържане в отворено положение 120 мин.																																			
09	Време на задържане в отворено положение 180 мин.																																			
10	Време на задържане в отворено положение 240 мин.																																			
Промяна на позиция „частично отваряне“																																				
	<p style="font-size: 2em; text-align: center;">36</p>																																			



TR10A223 RE / 06.2016

VersaMatic

HÖRMANN KG Verkaufsgesellschaft
Upheider Weg 94-98
D-33803 Steinhagen
www.hoermann.com